

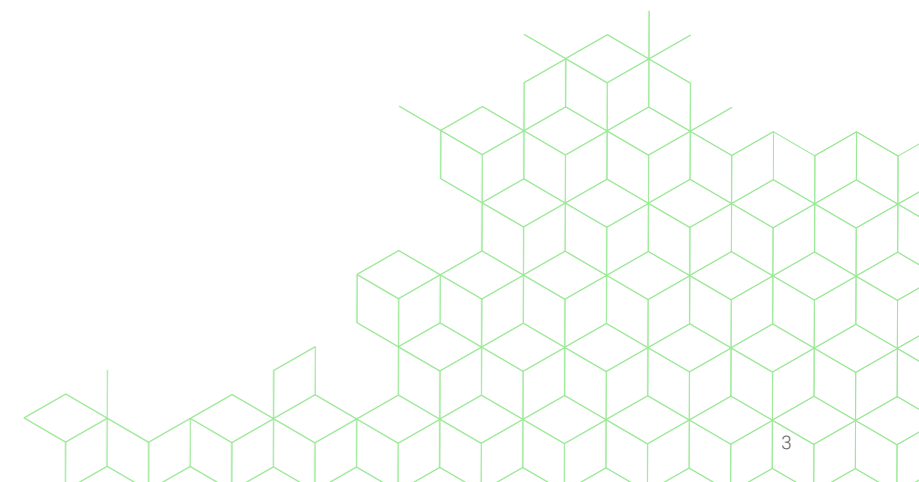

EINLAGEN & ZUBEHÖR

2020

KUNDENNUMMER GRIFFBEREIT?





BESTELLUNG UND BERATUNG:

Montag - Donnerstag von 8.00 - 17.30 Uhr,
Freitag von 8.00 - 16.00 Uhr:

T. +49 (0)7021 / 738 30-0
F. +49 (0)7021 / 738 30-298
www.perpedes.de
info@perpedes.de

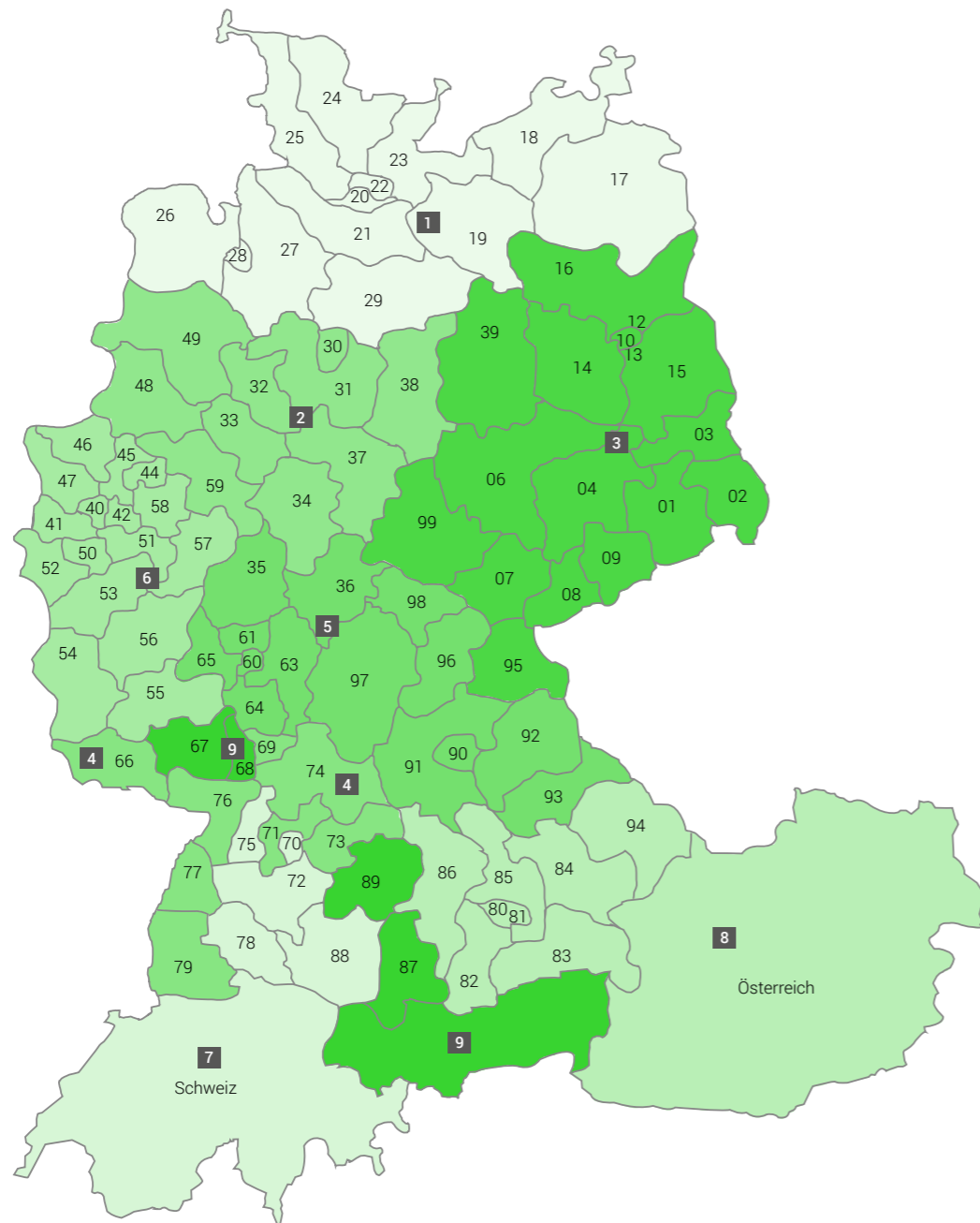

UNSER AUßENDIENST
IHRE
ANSPRECHPARTNER



Andreas Meyer
PLZ Gebiete:
17000 - 29999

@ a.meyer@perpedes.de
M +49 (0)177 - 351 360 6



Bernd Jansing
PLZ Gebiete:
30000 - 34999
37000 - 38999
48000 - 49999
59200 - 59999

@ b.jansing@perpedes.de
M +49 (0)178 - 404 048 4



Carsten Roßberg
PLZ Gebiete:
01000 - 16999
39000 - 39999
95000 - 95999
99000 - 99999

@ c.rossberg@perpedes.de
M +49 (0)177 - 404 048 3



Julia Kupilik
PLZ Gebiete:
66000 - 66999
69000 - 69999
71300 - 71999
73000 - 74999
76000 - 77999
79000 - 79999

@ j.kupilik@perpedes.de
M +49 (0)178 - 833 829 0



Kay Quabius
PLZ Gebiete:
35000 - 36999
60000 - 65999
90000 - 93999
96000 - 98999

@ k.quabius@perpedes.de
M +49 (0)162 - 274 149 6



Andreas Lücke
PLZ Gebiete:
40000 - 47999
50000 - 59199

@ a.luecke@perpedes.de
M +49 (0)170 - 300 883 4



Ralph Dietz
PLZ Gebiete:
Schweiz
0000 - 9999
Deutschland
70000 - 71299
72000 - 72999
75000 - 75999
78000 - 78999
88000 - 88999

@ r.dietz@perpedes.de
M +49 (0)172 - 731 040 5



Benjamin Palme
PLZ Gebiete:
Österreich
0000 - 5999
Deutschland
7000 - 9999
80000 - 86999
94000 - 94999

@ b.palme@perpedes.de
M +49 (0)160 - 707 090 6

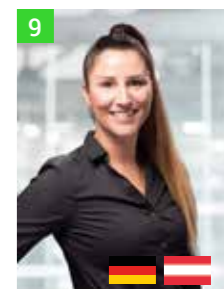

Jasmin Schipkowski
PLZ Gebiete:
Österreich
6000 - 6999
Deutschland
67000 - 68999
87000 - 87999
89000 - 89999

@ j.schipkowski@perpedes.de
M +49 (0)162 - 273 401 1



PERPEDES

Menschen und deren Fortbewegung stehen bei der Perpedes GmbH im Mittelpunkt. Unsere innovativen Produkte im Bereich Einlagen, Therapieschuhe und Orthesen tragen dazu bei, die Mobilität zu steigern. Damit verbessern wir das Wohlbefinden und die Lebensqualität.

Gute Ideen brauchen einen Partner, der praktisch und betriebswirtschaftlich denkt und handelt. Ein Partner, der Ihren Gedanken Gestalt gibt und den Erfolg perfekt macht. Perpedes bietet die besten Voraussetzungen, um Ihre Ideen industriell zu realisieren und zur Marktreife zu bringen.

Unser Erfolgskonzept liegt in der Synergie aus Handwerk und High Tech. Wir haben ein ideenreiches, hochqualifiziertes Team, das Sie mit einem zukunftsweisenden Fertigungskonzept unterstützt.

In enger Zusammenarbeit mit Ärzten und Orthopädie-Handwerkern entstehen seit 1927 Produkte und Materialien, die neue Standards setzen.

www.perpedes.de

INHALTSVERZEICHNIS

Unser Außendienst.....	4	Calca PRO X BLUE EDITION	100	Senso Basic Spitzfuß	183	MATERIALIEN	223	KORK	261	ZUBEHÖR	271
Über Perpedes	10	Calca PRO X GREEN EDITION	100	Senso Basic Spitzfuß		OBERBEZÜGE	225	Leichtkork	262	BALANCER Fersenmodul	273
Der Bestellvorgang bei Perpedes	13	Calca PRO X XL	102	mit Innenrotationsgang	183	EINLAGIGE TEXTILIEN	226	Thermokork	262	PELOTTEN	277
Service	15	Calca PRO XLE	104	Senso Basic Klumpfuß	184	Clarino Nash	226	ACRYL-FASERVERBUNDPLATTEN	265	Tropfenform	278
PERPEDES 4 U	17	Calca PRO XLE BLUE EDITION	104	Senso Basic Klumpfuß		Coolmax Lycra	226	ACRYL-GLASFASERVERBUND-		Anatomische Form	280
Einlagen	18	Calca PRO X CONTROL	106	mit Innenrotationsgang	184	DryFeet glatt	227	PLATTEN	266	Retrokapitale Form	283
Perpedes CAD/CAM	20	WORKER ² -LINE	109	Senso Basic Sichelfuß	185	DryFeet feinperforiert	228	Glasfasergestrick	266	TonusControl	
Faserverbundmaterialien	22	Worker ² Pro	110	Senso Basic Schale Kid	185	DryFeet genadelt	228	G421	266	Pelottenkomponenten	284
Textil-/Polstermaterialien	23	Worker ² Calca	112	SENSO-LINE PROFESSIONAL	186	DryFeet Eukalyptus	229	G431	266	STÜTZEN UND KEILE	287
Individualdruck	24	Worker ² CPX	114	Senso Professional Knickfuß	186	Microtex ²	230	Glasfaser-/Polyamidgestrick mit		Längsgewölbestützen	288
Individuelle Formen	25	Worker ² Rigidus	116	Senso Professional Knickfuß		Nettex ²	230	eingebauten Stehfäden	266	Fersenkeil	288
WISSENSWERTES	27	SPRITZGUSS-LINE	119	mit Innenrotationsgang	186	Nettex ² Antistatic	231	G422	266	Längsgewölbekeil	289
Umrissformen	28	PP250	120	Senso Professional Spitzfuß	187	NubuTex	231	G422+	266	Worker ² Zurichtungskeil	289
Schleifarten	30	PES252	122	Senso Professional Spitzfuß	187	Perpedes PUR Carbon	232	GPH441	266	POLSTER UND KISSEN	291
Verarbeitungshinweise	31	BETTUNGSEINLAGEN	125	Senso Professional Klumpfuß	188	Perpedes PUR Nappa	232	GPH451	266	Mittelfußpolster	292
Längsgewölbe/3D-Konturen	32	CLEVER-LINE	127	Senso Professional Klumpfuß	188	Skinlife	233	Glasfaser-/Polyamidgestrick	267	Fersenpolster	292
HMV-konforme Abrechnung	34	Clever-Soft	128	Senso Professional Sichelfuß	188	VeloursTex	233	GH501	267	Comfortdruckzonenpolster	293
EINLAGEN	37	SOFT-LINE	131	Senso Professional Spastik	189	LEDER	235	GH502	267	Silikonfersenkissen	295
STÜTZENDE EINLAGEN	39	Soft	132	COMFORT-LINE	190	Blankleder	236	GH503	267	KLEBSTOFFE UND ANAMNESE	297
CLEVER-LINE	41	Soft Speedy	134	Comfort Support	190	Kalbfutterleder	236	HGH531	267	Plexigum	298
Clever	42	Soft Sport	136	Comfort Pronation	190	Rindfetterleder	237	Glasgewebe/Polyamidgestrick	267	Pleximon	298
Clever Calca	44	Soft Calca	138	Comfort Allround	191	Soft-Rindspaltleder	237	GH701	267	Podopapier	298
Clever Rigidus	46	KORK-EVA-LINE	141	Comfort Finn Sandale	191	POLSTERMATERIALIEN	239	GH702	267	Peloprintfolie	299
SINGENDE-LINE	49	Kork-EVA	142	BALANCE-LINE	192	Perpedes EVA	240	GH703	267	Verkaufsverpackung	299
Singende	50	Kork-EVA Calca	144	Balance Kid	192	Perpedes EVA PLUS	241	BF7001	267	PERPEDES AKADEMIE	300
Singende Easy	52	SCHALENEINLAGEN	147	Balance Business	192	EVA ESD	241	BF7002	267	AGBs	302
DAILY ² -LINE	55	FREEE!!!-LINE	149	Balance Control	193	EVA Lunairmed	242	BF7003	267		
Daily ²	56	Freee!!! Soft	150	SPORT-LINE	194	EVA Lunalastik	242	ACRYL-CARBONFASERVERBUND-			
Daily ² Flex	58	Freee!!! Comfort	152	Sport Lateral Indoor	194	Lunatec Motion	243	PLATTEN	268		
Daily ² Black Fiber	60	Freee!!! Sport	154	Sport Trekking	194	PUR Memory	243	Carbonfasergestrick	268		
Daily ² Comfort+	62	Kid Control	156	Sport Tennis	195	PUR Slow-Memory	244	C601	268		
Daily ² Rigidus SE	64	SENSOMOTORISCHE EINLAGEN	159	Sport Lateral Outdoor	195	DUO Slow-Memory	244	C602	268		
Daily ² Rigidus LE	66	TONUSCONTROL	161	PERPEDES CAD/CAM FRÄSBLÖCKE	197	Shock Absorber X	245	C603	268		
Daily ² High Heel	68	TonusControl Konzept	162	FASERVERBUNDKERNE	203	PUR Medical	245	Carbonfaser-/Polyamidgestrick	268		
Daily ² Control	70	TonusControl Trägermodul	164	ACRYL-LINE	205	DECKENKOMBINATIONEN	247	C501	268		
PERFECT FIT-LINE	73	TonusControl Zubehör	166	101	206	Bi-Stretch+	248	C502	268		
Perfect Fit Business	74	TonusControl		101 DET	206	Clarino Nash+	248	C511	268		
Perfect Fit Business Rigidus	76	Pelottenkomponenten	168	103	207	Coolmax Lycra+	249	C521	268		
SOLEUTION-LINE	79	PRO! ² -LINE	171	116	207	DryFeet+ feinperforiert	249	C101	268		
Soleution	80	Pro! ² Volle Ferse	172	113	208	DryFeet+ genadelt	250	C102	268		
Soleution Support	82	Pro! ² Dynamisch	174	115	208	EVA+	251	Carbonfasergewebe/Polyamidgestrick	269		
Soleution Pro	84	GEFRÄSTE EINLAGEN	177	112	209	Leder+	251	C201	269		
Soleution Papillon	86	INDIKATIONSINDIVIDUELLE		114	209	Perpedes PUR Nappa+	252	C202	269		
Soleution CPX	88	FRÄSEINLAGENROHLINGE	179	108	210	VeloursTex+	252	C203	269		
Soleution Rigidus	90	SENSO-LINE BASIC	180	109	210	UNTERBEZÜGE	255	C205	269		
Soleution CPH	92	Senso Basic Knickfuß	180	110	211	CarboTec	256	C206	269		
CALCA-LINE	95	mit Innenrotationsgang	180	EPOXY-LINE	213	Perpedes PUR Carbon	256	Carbonfaser-/Polyamid-Mix	269		
Calca II	96	Senso Basic Knick-/Senkfuß	181	201	214	PUR	257	C301	269		
Calca II GREEN EDITION	96	Senso Basic Knick-/Senkfuß		202	214	TPU	257	C302	269		
Calca BUSINESS	98	mit Innenrotationsgang	181	203	215	Vlies Vildona	258				
Calca PRO X	100	Senso Basic Knick-/Senkfuß		204	215	Vliesstoff	258				
Calca PRO X BLACK EDITION	100	mit Innenrotationsgang	181	BRANDSOHLENVERSTEIFUNGEN	219	VliesTex	259				
		Senso Basic Hohlfuß	182	179	220						
		Senso Basic Hohlfuß		180	220						
		mit Innenrotationsgang	182	181	221						



ÜBER PERPEDES

„Gute Ideen wünschen sich Partner, die praktisch und betriebswirtschaftlich denken und handeln. Partner, die Gedanken Gestalt geben können und den Erfolg perfekt machen.“

Wir bieten die besten Voraussetzungen, um gute Ideen industriell zu realisieren und zur Marktreife zu bringen. Der hohe Grad an eigengefertigten Produkten befähigt uns zu Verbesserungen und Innovationen sowie zielgerichteter aktiver Umsetzung der Kundenbedürfnisse.

Der Name Perpedes kommt vom lateinischen „per pedes“ und bedeutet „zu Fuß“. Ein passender Name für ein Unternehmen, welches sich auf die Gesundheit von Füßen spezialisiert hat. Schließlich sind unsere Füße dafür zuständig uns von A nach B zu tragen und oft wird ihnen viel zu wenig

Beachtung geschenkt. Sie sollen funktionieren und uns durch das Leben tragen, möglichst ohne Verletzungen oder andere Wehwehchen.

Trotzdem sind Füße ein sehr komplexes Thema. Nicht allzu selten haben wir kleine Fehlstellungen oder Verletzungen, welche wir einfach „abhaken“ ohne uns bewusst zu sein, welche Auswirkungen diese auf den Rest des Körpers haben können. Rückenschmerzen zum Beispiel können von einer Fehlhaltung beim Laufen kommen, welche uns selbst gar nicht auffällt.

ERFOLGSKONZEPT

Gesunden Füßen und einem bestmöglichen Heilungsprozess bei Verletzungen des menschlichen Gehapparates gehört unser ganzes Engagement. Dabei stehen die Entwicklung und Fertigung von



Perpedes Röck 2003
Lenningen/Schopfloch



Perpedes GmbH 2019
Lenningen/Schopfloch mit neuer Halle



Perpedes GmbH 2020
Kirchheim/Teck



Perpedes 2019
Partizánske, Slowakei



Perpedes Tecnoinsole, S.L. 2019
Torrellano (Alicante), Spanien

richtungsweisenden Produkten der Orthopädiertechnik und Orthopädie-Schuhtechnik im Mittelpunkt unseres Angebots. Hervorzuheben ist insbesondere die spezialisierte Entwicklung, Herstellung und Verarbeitung unserer eigenen Faserverbundwerkstoffe. Herausragende Produkt- und Materialvielfalt, Kompetenz, Service sowie kompromisslose Qualität bilden bis heute die Grundlage unseres anhaltenden Erfolgs.

1945 wurde das Einzelunternehmen „Helmut Röck“ durch den Orthopädiemechanikermeister Helmut Röck in Kirchheim gegründet mit dem Zweck der orthopädiotechnischen Versorgung von Kriegsversehrten. Dieses wurde in den 1980ern schließlich zur „Helmut Röck GmbH“ umgewandelt und 2003 folgte die erste Beteiligung, als auch später die Übernahme von „Perpedes Fußstützen GmbH“. Beide Firmen traten zukünftig unter dem Namen „Perpedes Röck Gruppe“ auf.

2009 wurde schließlich „Perpedes SK“ in der Slowakei gegründet und 2014 folgte die Namensänderung der „Helmut Röck GmbH“ zu „Perpedes GmbH“, womit Firmenname und Hauptmarke unter gleichem Namen laufen.

Die Perpedes GmbH ist heute ein mittelständisches Unternehmen mit Hauptsitz in Lenningen-Schopfloch und Niederlassungen in Kirchheim unter Teck, in der auch die gesamte Verwaltung ihren Sitz hat, der Slowakei und Spanien. Insgesamt beschäftigt das Unternehmen 125 Mitarbeiter in Deutschland und 180 Mitarbeiter weltweit.



Stefan Prem
Geschäftsführer



NEU

CALCA PRO X CONTROL

BESTENS GEEIGNET FÜR DEN EINSATZ BEI HÄUFIG AUFTRETENDEN, SCHMERZHAFTEN FERSENBESCHWERDEN

Der CALCA PRO X CONTROL Einlagenrohling ist speziell für den Einsatz bei Füßen mit einem erhöhten Bedarf an seitlicher Führung in Kombination mit schmerzhaften Überlastungsbeschwerden im Fersenbereich, z.B. im Falle eines ausgeprägten Fersensporn, geeignet. Die anatomisch geformte Fersenspornausnehmung in Kombination mit der Plantarfasziensparung im selbsttragenden Perpedes Glasfaserverbundkern orientiert sich am Ansatz der Plantarfaszie und zieht in einer länglichen Aussparung in das Fußlängsgewölbe. Dabei bettet das rote PUR Slow Memory Polster zusammen mit dem innen liegenden roten PUR Memory Schaum die Plantarfaszie weich und verteilt den Druck an der Ferse optimal. Durch die thermoplastischen Eigenschaften lässt sich der an der Basis 5 ausgesparte Perpedes Glasfaserverbundkern nachträglich verformen und so individuell an den Fuß und die Bedürfnisse des Nutzers anpassen. Optional kann die CALCA PRO X CONTROL durch die Wahl einer weichen, aber trotzdem tragfähigen Pelotte aus Carbosanmaterial um eine Quergewölbeabstützung ergänzt werden.

DER BESTELLVORGANG BEI PERPEDES

1. AUSWAHL DES EINLAGENUNTERBAUS

Wählen Sie aus über 90 unserer Perpedes Bestseller Einlagenunterbauten Ihr Wunschmodell inklusive der Größe aus.



2. AUSWAHL DER PELOTTE

Falls benötigt wählen Sie aus über 20 verschiedenen Pelottenarten eine Variante inklusive der Größe aus. Dabei stehen Ihnen tropfenförmige, anatomische und retrokapitale Pelotten zur Verfügung.



3. AUSWAHL DES DECKENMATERIALS

Wählen Sie aus mehr als 80 unterschiedlichen Oberbezugsmaterialien Ihre gewünschte Einlagendecke aus. Dabei stehen Ihnen einlagige Textilien sowie Deckenkombinationen (inklusive Polster) zur Verfügung.



4. AUSWAHL DER LIEFERFORM

Auf Wunsch liefern wir Ihren Einlagenrohling lose, halb-, beziehungsweise komplett verklebt sowie beschliffen.



5. BESTELLUNG DES EINLAGENROHLINGS

Sie können Ihre Bestellung telefonisch, per E-Mail oder auch per Fax an uns übermitteln.

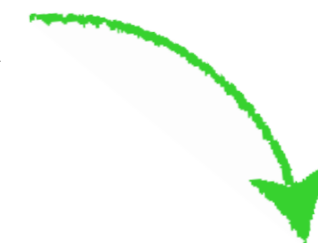

6. LIEFERUNG

Sie erhalten Ihren 100% individuellen Einlagenrohling.



Hier gehts zum Perpedes Einlagen-Bestellvideo



NEW

DAILY²-CONTROL

SPEZIELL FÜR FÜßE MIT EINEM ERHÖHTEN BEDARF AN SEITLICHER FÜHRUNG GEEIGNET

Der DAILY² CONTROL Einlagenrohling ist speziell für den Einsatz bei Füßen mit einem erhöhten Bedarf an seitlicher Führung geeignet. Der selbsttragende Perpedes Glasfaserverbundkern mit langem Flügelschnitt stützt das Längsgewölbe des Fußes optimal, führt die Ferse und erhält dennoch das Auftrittsgefühl beim Gehen. Für eine optimierte Rückfußführung wird bei der DAILY² CONTROL die Ferse seitlich halbschalig gefasst und für eine verbesserte Passform hinten abgeflacht. Durch die thermoplastischen Eigenschaften lässt sich der Perpedes Glasfaserverbundkern nachträglich verformen und so individuell an den Fuß und die Bedürfnisse des Nutzers anpassen. Eine zusätzliche textile Verstärkungsschicht mit vorfußstabilisierenden Elementen verleiht dem Einlagenrohling weitere Stabilität. Optional kann die DAILY² CONTROL durch die Wahl einer weichen, aber trotzdem tragfähigen Pelotte aus Carbosanmaterial um eine Quergewölbeabstützung ergänzt werden.

SERVICE

AKADEMIE

In der Perpedes Akademie finden Sie eine Reihe von Tages-schulungen, welche mehrmals im Jahr deutschlandweit stattfinden. Wir kommen natürlich auch gerne zu Ihnen in den Betrieb, um vor Ort auf Ihre Bedürfnisse einzugehen.

SENSOMOTORIK: In vier verschiedenen Seminaren erlernen die Teilnehmer alles über den Einsatzzweck und die Versorgung von sensomotorischen Einlagen. Dabei werden am Beispiel der TONUSCONTROL verschiedene Versorgungskonzepte erarbeitet.



INDIVIDUALITÄT

Individualität wird bei uns groß geschrieben. Daher gehen wir auf Ihre Wünsche ein und haben bei Perpedes 4U ein offenes Ohr für Ihre Anliegen. Egal ob Sie einer Einlage eine persönliche Note verleihen oder eine eigens für Sie angefertigte Verbundplatte umsetzen möchten: Wir sind der kompetente Partner, der Ihren Ideen Gestalt gibt.



LOGISTIK

Unsere Bestseller Einlagenrohlinge können auf Abruf innerhalb von 1-2 Tagen ausgeliefert werden (ohne fertig gestellt). Dabei spielt es keine Rolle, ob Sie für sich oder eine andere Filiale eine Bestellung aufgegeben haben. Wir sorgen dafür, dass alles an Ihrer Wunschadresse ankommt.

Sollten Sie ein individuelles Produkt wünschen oder Akutversorgungen haben, so sind auch Express- und Teillieferungen möglich, damit Ihr Arbeitsablauf nicht gestört wird.



ERREICHBARKEIT

Als kompetenter Ansprechpartner steht Ihnen unser Kundenservice gerne zur Verfügung. Egal, ob Sie uns telefonisch, per E-Mail oder Fax erreichen möchten: Wir stehen Ihnen mit Rat und Tat zur Seite.

Bestellung und Beratung:
Mo. - Do.: 08:00 - 17:30 Uhr
Fr.: 08:00 - 16:00 Uhr
T. +49 (0) 7021 738 30 - 0
F. +49 (0) 7021 738 30 - 298
info@perpedes.de





PERPEDES 4U

Wir bei Perpedes haben stets ein offenes Ohr für die Herausforderungen unserer Kunden.

Gerne entwickelt unser zuverlässiges Team gemeinsam mit Ihnen eine Lösung für Ihr konkretes Anliegen.

Ob Kleinserie oder Serienproduktion: mit unseren hochmodernen Fertigungsmaschinen und nachhaltigen Prozessen bieten wir Ihnen die Plattform kosteneffizient nach Ihren Vorstellungen zu produzieren.

Sprechen Sie uns an: wir sind gespannt auf Ihre Ideen und Herausforderungen!



EINLAGEN

Orthopädische Einlagenrohlinge von Perpedes aus hochwertigen innovativen Glas- oder Carbonfasermaterialien unterstützen den Fuß und entlasten die Gelenke. Sie bilden die Grundlage für gesundes Gehen.

Bei Perpedes können Sie die Einlagen nach Ihren Wünschen individuell zusammenstellen:

- > Über 90 Einlagenunterbauten
- > Über 20 verschiedene Pelotten (tropfenförmig, anatomisch und retrokapital)
- > Über 80 unterschiedliche Oberbezüge (Einlagige Textilien + Deckenkombinationen)
- > 4 Fertigungsgrade (lose, halbverklebt, vollverklebt, vollverklebt & beschliffen)
- > 100% Frei kombinierbar
- > 100% INDIVIDUELL

ÜBER
20
VERSCHIEDENE
PELOTTEN

100%
FREI KOMBINIERBAR

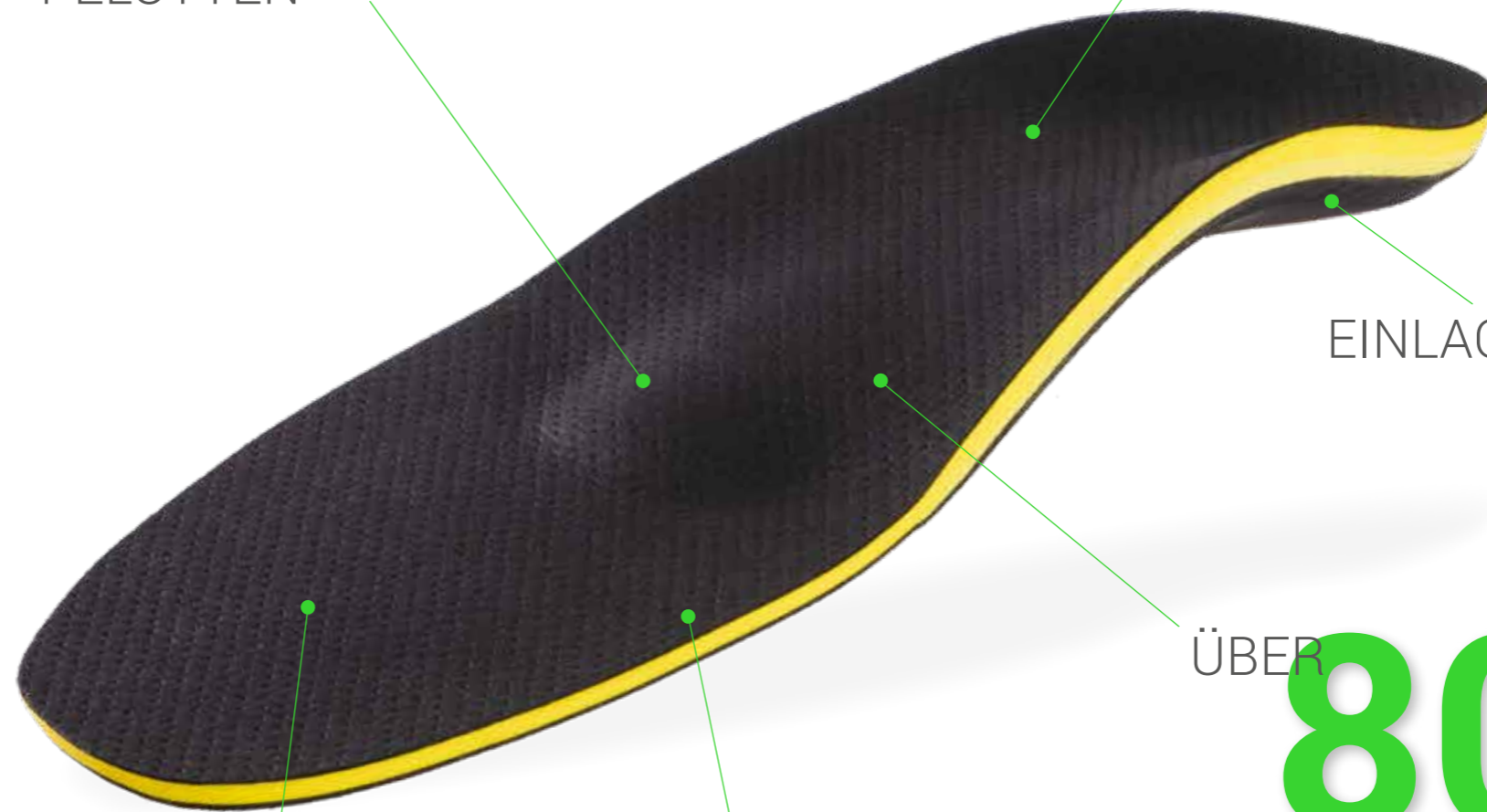

ÜBER
90
EINLAGENUNTERBAUTEN

ÜBER
80
UNTERSCHIEDLICHE
OBERBEZÜGE

4
FERTIGUNGSGRAD

100%
INDIVIDUELL



DIE NÄCHSTE GENERATION DER FUßVERMESSUNG

Modernste Technologien für das Scannen und Vermessen von Fußbeschwerden



CLOUD-BASIERTE EINLAGENENTWICKLUNG

Benutzerfreundliche CAD-Software - arbeiten Sie mit dem führenden Online-CAD/CAM-System für die Gestaltung und die Fertigung von individuellen Einlagen.



PERPEDES CAD/CAM

Perpedes CAD/CAM ist führend bei Lösungen zur Fußversorgung.

Unsere Cloud-basierte Soletec CAD-Software ist einfach zu bedienen und ermöglicht die Gestaltung von Bettungs- oder Korrektur einlagen aus EVA-Materialien unterschiedlicher Shorehärte.

Fertigen Sie die Einlagen selbst mit unseren leistungsstarken und präzisen Fräsmaschinen mit modernster CAM-Technologie.

Auch wenn Sie keine eigene Maschine zum Fräsen besitzen, können Sie und Ihre Kunden durch unsere Zentralfertigung von den Vorteilen der CAD/CAM Frästechnik profitieren.



EFFIZIENTE LÖSUNGEN FÜR DAS FRÄSEN VON EINLAGEN

Modernste CAM-Technologie: Präzise, zeitgemäß und kostengünstig.



INDIVIDUELLE EINLAGEN DANK PRÄZISER TECHNOLOGIE

Perfekt auf den Patienten angepasste Einlagen.



www.soletec.de / CAD-Software

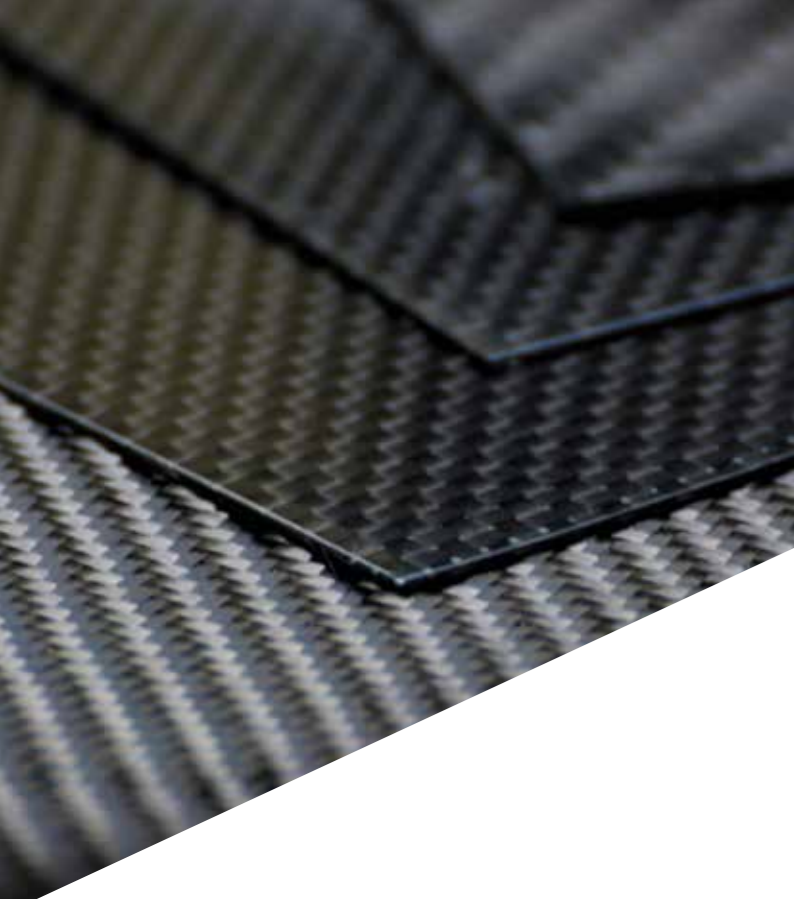

FASER- VERBUNDMATERIALIEN

Die einzigartige Produktqualität des Perpedes VERBUNDMATERIALS konnte durch die jahrzehntelange Erfahrung in der Verarbeitung von Faserverbundwerkstoffen ständig weiterentwickelt und verbessert werden.

Durch die stetige Weiterentwicklung der Materialien ergeben sich auch immer neue Einsatzzwecke und Produkte, sodass sich der Einsatz der Perpedes Glas- und Carbonfaserverbundmaterialien in der Orthopädie-/schuhtechnik äußerst variabel gestaltet.

Sie haben die Möglichkeit von unserem Know-how zu profitieren: Wir entwickeln gemeinsam mit Ihnen individuelle Lösungen speziell für Ihr Anliegen.

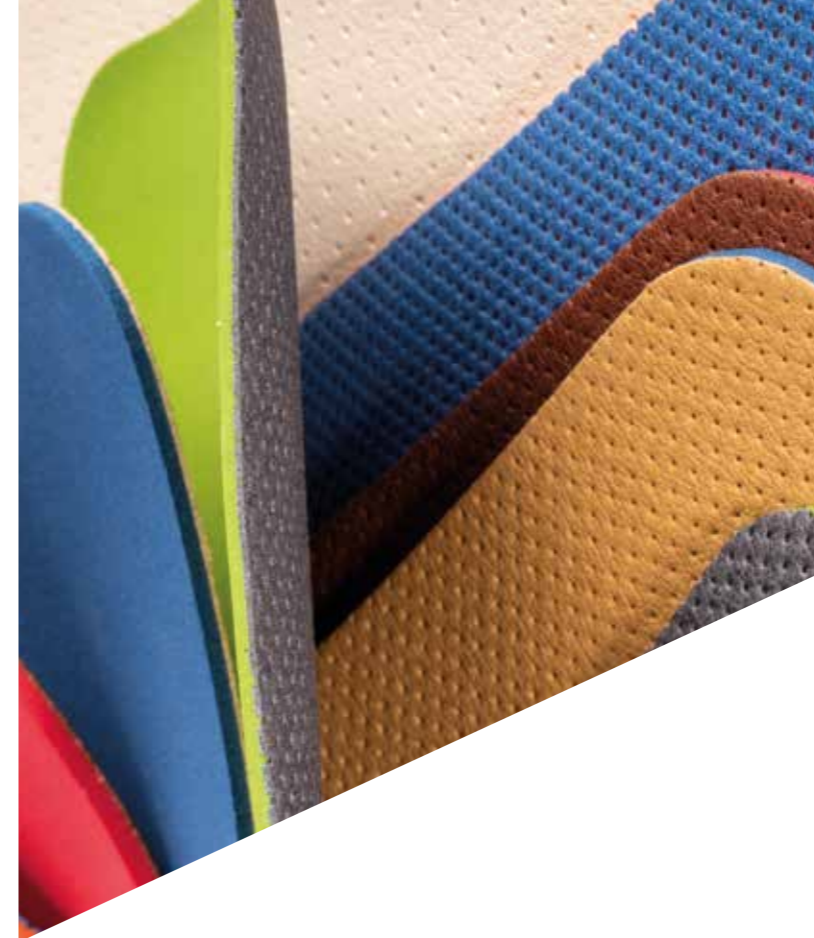
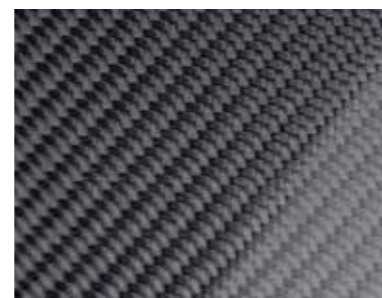
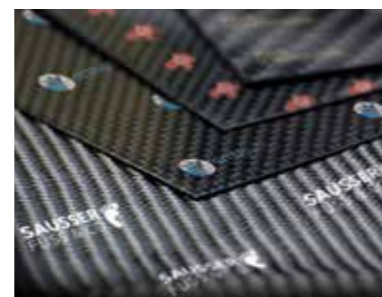
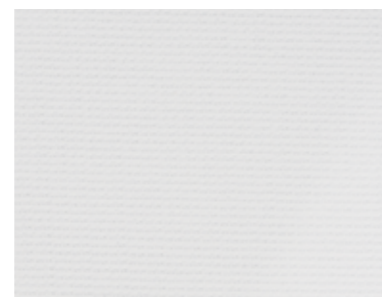

TEXTIL-/ POLSTERMATERIALIEN

Maßgeblich entscheidend für den Tragekomfort einer Einlage oder Orthese ist der Oberbezug beziehungsweise das Polstermaterial.

Um Ihren Kunden den bestmöglichen Komfort nach Ihren Vorstellungen zu ermöglichen, bieten wir Ihnen die Möglichkeit unsere Textilien und Polstermaterialien miteinander zu kombinieren.

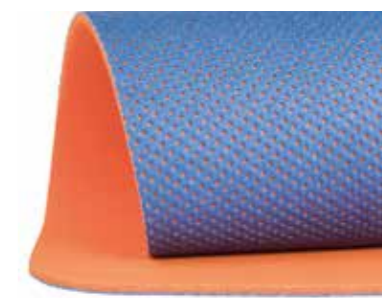
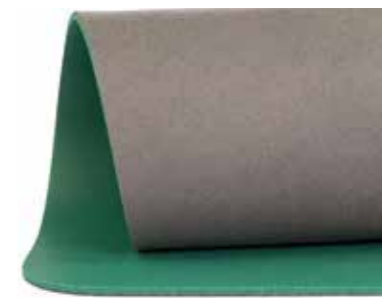
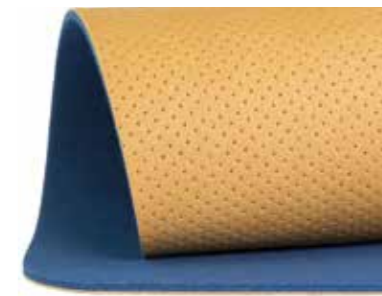



THERMOTRANSFERDRUCK

Beim Thermotransferdruck wird eine spezielle Farbfolie erhitzt. Dabei schmilzt die Farbschicht der Farbfolie und überträgt das Motiv präzise auf die Materialoberfläche.

Maximale Motivfarbe: beliebig



DIGITALDRUCK

Beim Digitaldruck wird das Druckbild direkt vom Computer an den Drucker übertragen und auf das Textil (DryFeet) gedruckt.

Ihr Individuelles Motiv



PRÄGEDRUCK

Beim Prägedruck wird das gewünschte Motiv auf das zu bedruckende Material (mit Farbe) gedruckt und geprägt.

Maximale Motivfarbe: 1



TAMPONDRUCK

Beim Tampondruck wird das Druckmotiv im Vorfeld auf ein sogenanntes Klischee geätzt. Die entstandenen Vertiefungen im Klischee enthalten dann später die Farbe, welche der Tampon aufnimmt. Der Tampon wird dazu auf das Klischee gedrückt, übernimmt die Farbe aus den Vertiefungen des Klischees und gibt sie dann auf der gewünschten Druckfläche ab.

Maximale Motivfarbe: 2



INDIVIDUALDRUCK

Um Ihren Produkten eine persönliche Note zu verleihen, bieten wir Ihnen die Möglichkeit aus vielen verschiedenen Drucktechniken zu wählen. Ob Präge-, Tampon-, Thermotransfer- oder Digitaldruck: Wir beraten Sie gerne bei der Umsetzung Ihrer individuellen Wünsche.

INDIVIDUELLE FORMEN

Ob Brandsohle, Einlagenkern oder Orthesenbauteil: Mit Hilfe unseres modernen Wasserstrahlschneiders oder Textil-Cutters können wir individuell gefertigte Formen aus Textil- oder Faserverbundmaterial nach Ihren Angaben verwirklichen: Sie sparen Zeit und erhalten gleichbleibende Spitzen-Qualität.



WISSENSWERTES

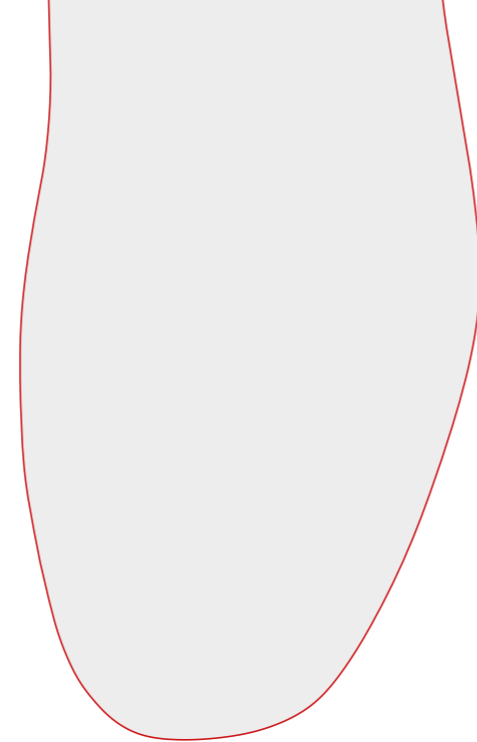

KARREE

Stanzformnummer: 869
 Hinweis: markanter Vorfußbereich
 breiter Vorfußballenbereich

COMFORT

Stanzformnummer: 812
 Hinweis: natürlicher Vorfußverlauf



BUSINESS

Stanzformnummer : 1048
 Hinweis: schmal zulaufender Vorfußbereich

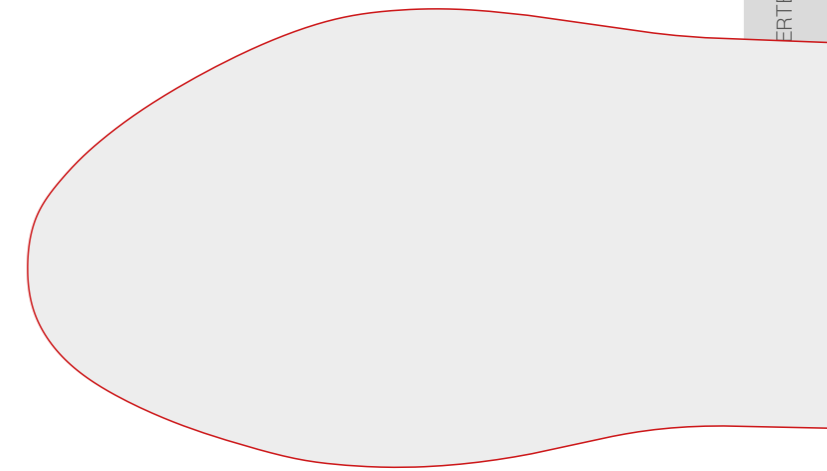

UMRISSFORMEN

VARIO

Stanzformnummer: 859
 Hinweis: schmaler Vorfuß

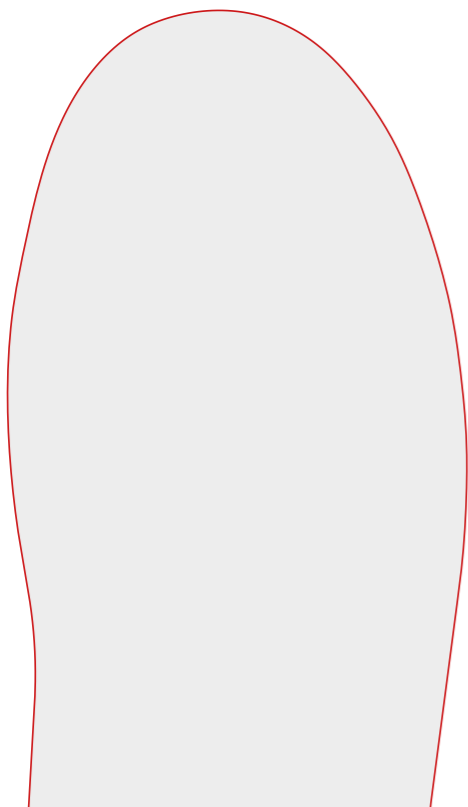

NATUR

Stanzformnummer: 594
 Hinweis: natürlicher Vorfußverlauf

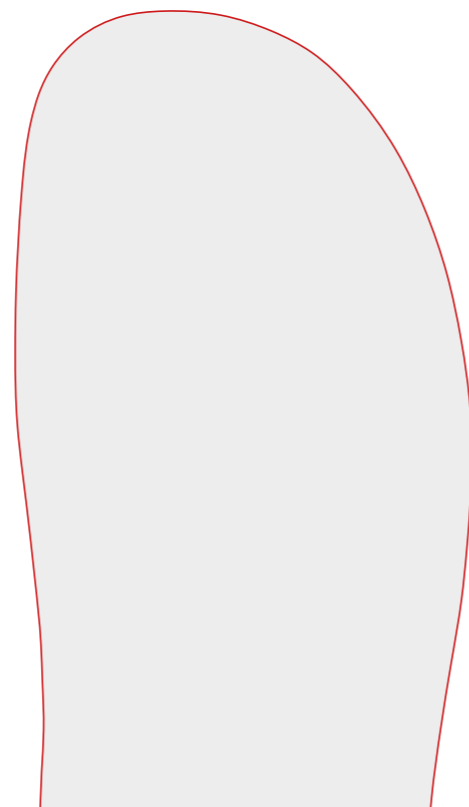

FINN

Stanzformnummer: 1326
 Hinweis: der Finn-Form nachempfunden



RECHTECK

Stanzformnummer: 272 Größe 1 (24 - 31)
 273 Größe 2 (32 - 38)
 274 Größe 3 (39 - 44)
 275 Größe 4 (45 - 48)
 272XL Größe 1: 10 x 24 cm (24 - 31)
 273XL Größe 2: 12 x 28 cm (32 - 38)
 274XL Größe 3: 14 x 31 cm (39 - 44)
 275XL Größe 4: 16 x 34 cm (45 - 48)
 276XL Größe 5: 18 x 37 cm (49 - 52)
 Hinweis: universell einsetzbar

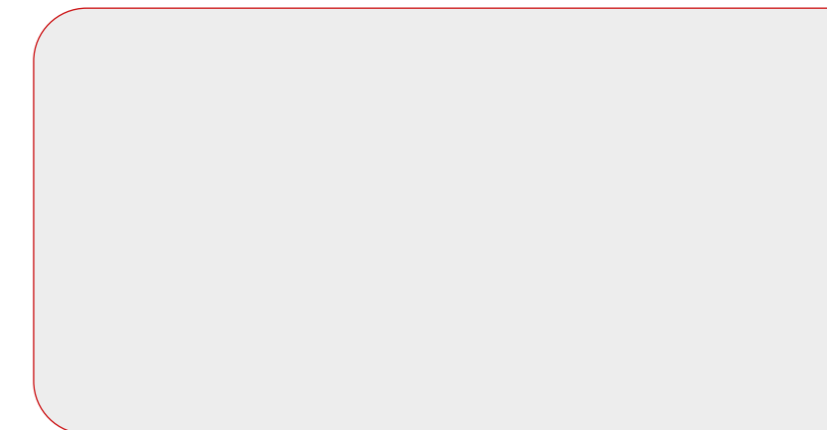



SEITLICH UNBESCHLIFFEN



SEITLICH BESCHLIFFEN



PLANTAR EXTRA DÜNN BESCHLIFFEN



PLANTAR ULTRA DÜNN BESCHLIFFEN



MIT FACETTE

SCHLEIFARTEN

Je nach Modell haben Sie die Möglichkeit aus 4 verschiedenen Schleifarten zu wählen.

SEITLICH UNBESCHLIFFEN

Weichschaumeinlage: nur gestanzt

Einlagenunterbau mit Faserverbundkern: nur verklebt

SEITLICH BESCHLIFFEN

Weichschaumeinlage: gestanzt und seitlich beschliffen

Einlagenunterbau mit Faserverbundkern: verklebt und seitlich beschliffen

PLANTAR EXTRA DÜNN BESCHLIFFEN

Weichschaumeinlage: plantar auf eine Stärke von <1mm beschliffen

PLANTAR ULTRA DÜNN BESCHLIFFEN

Weichschaumeinlage: plantar auf eine Stärke von <1mm beschliffen, so dass der Kappenstoff im Fersenbereich und im Bereich unter der Pelotte zum Vorschein kommt

MIT FACETTE

Weichschaumeinlage: Vorderkante auf einer Länge von ca. 15 mm keilförmig auf <1 mm beschliffen

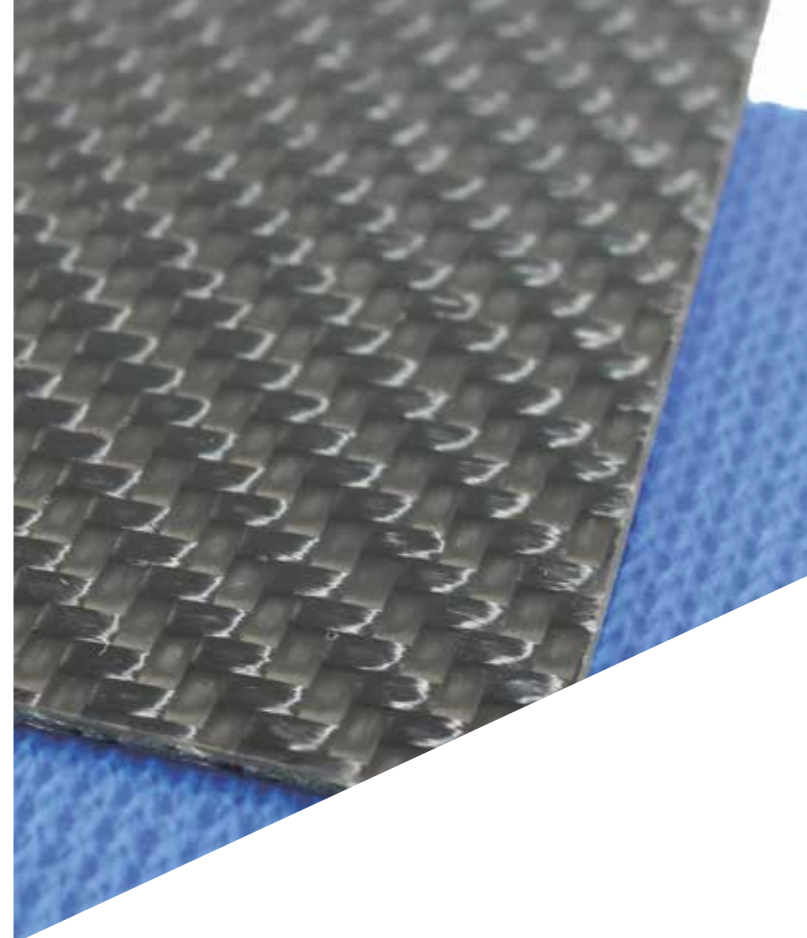

VERARBEITUNGSHINWEIS ZUR THERMOPLASTISCHEN VERFORMUNG

Im ersten Schritt wird aus dem Werkstoff die gewünschte Form ausgesägt - hierbei muss auf die Ausrichtung der Fasern geachtet werden - und anschließend entgratet. Danach wird das Bauteil im Ofen oder partiell mit einem Heißluftföhn auf eine Temperatur von 140° C erwärmt. Thermisches Verformen bei zu niedrigen Temperaturen führt zur Beschädigung des Materials. Bei Temperaturen über 140° C wird die Oberfläche hart, das Material wird brüchig. Überprüfen Sie, ob das Material weich und biegsam genug ist, um es zu verformen. Das Bauteil kann anschließend mittels Wickelgummi auf einem Leisten oder mittels Vakuum verformt werden. Weiterverarbeitung nur nach vollständiger Abkühlung des Materials. Faser-



Gewünschte Form aussägen, anschließend entgraten.



Bauteil 4 - 6 min bei ca. 140° C im Ofen erwärmen.



Mittels Wickelgummi auf Leisten verformen



oder mittels Vakuum verformen.

bundbauteile können mit Perpedes Pleximon/ Plexigum und Acrylharz geklebt und zusammengefügt werden.

HINWEIS:

Carbon- und Glasfaserverbundwerkstoffe können mit für Metall geeigneten Werkzeugen geschnitten und geschliffen werden. Werkstoffe aus Polyamidgewebe können mit für Holz und Metall geeigneten Werkzeugen geschnitten und geschliffen werden.

LÄNGSGEWÖLBE / 3D KONTUREN

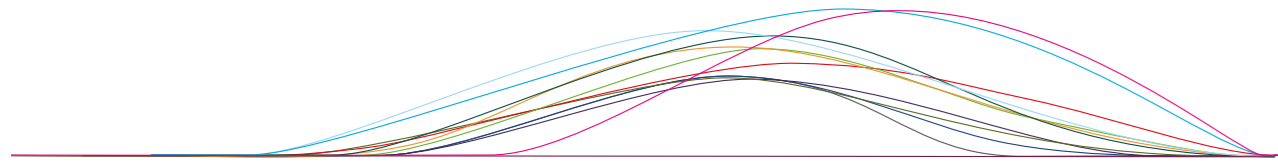

- F = flach
- SH = hohes Längsgewölbe mit geführter Ferse
- R = hohes Längsgewölbe mit geführter Ferse
- SM = niedriges Längsgewölbe mit leicht geführter Ferse
- N = moderates Längsgewölbe mit leicht geführter Ferse
- TC = niedriges Längsgewölbe mit leicht geführter Ferse
- PX = hohes Längsgewölbe mit geführter Ferse und Tieferlegung der Plantarfaszie
- PXC = hohes Längsgewölbe mit halbschalig geführter Ferse und Tieferlegung der Plantarfaszie
- DH = moderates Längsgewölbe mit flacher Ferse
- Z = ansteigendes Längsgewölbe mit Absatzsprengung und flacher Ferse
- DC = moderates Längsgewölbe mit halbschalig geführter Ferse
- DA = moderates Längsgewölbe mit geführter Ferse

F = flach



SH = hohes Längsgewölbe mit geführter Ferse



R = hohes Längsgewölbe mit geführter Ferse

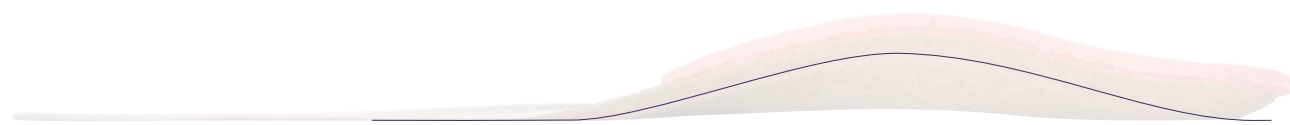

SM = niedriges Längsgewölbe mit leicht geführter Ferse



N = moderates Längsgewölbe mit leicht geführter Ferse

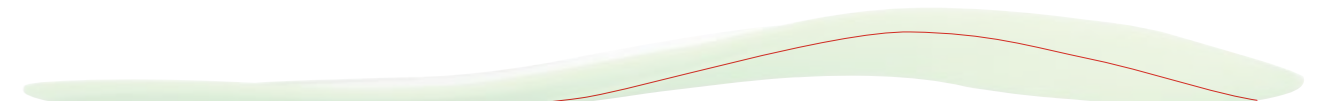

TC = niedriges Längsgewölbe mit leicht geführter Ferse

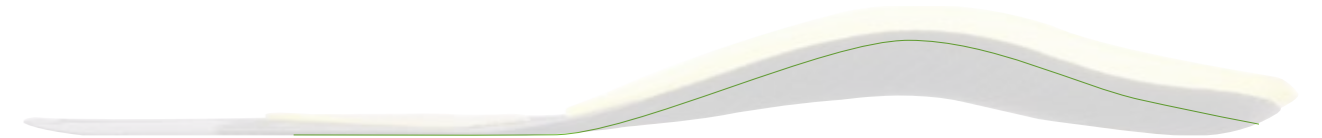

PX = hohes Längsgewölbe mit geführter Ferse und Tieferlegung der Plantarfaszie



PXC = hohes Längsgewölbe mit halbschalig geführter Ferse und Tieferlegung der Plantarfaszie

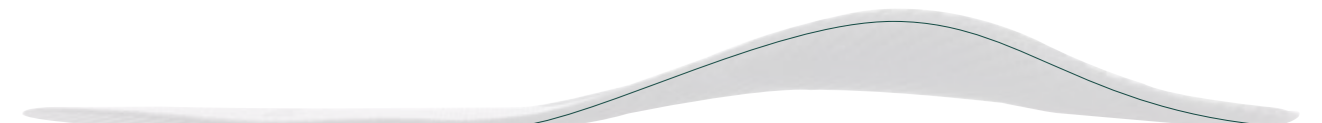

DH = moderates Längsgewölbe mit flacher Ferse



Z = ansteigendes Längsgewölbe mit Absatzsprengung und flacher Ferse

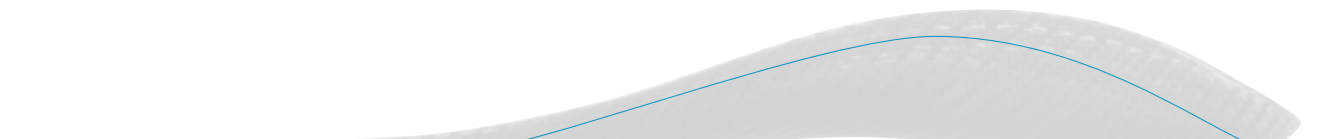

DC = moderates Längsgewölbe mit halbschalig geführter Ferse

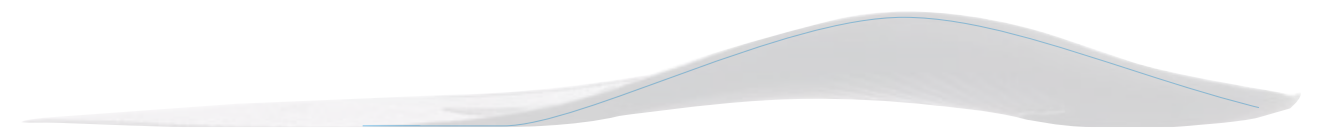

DA = moderates Längsgewölbe mit flacher Ferse

HMV-KONFORME ABRECHNUNG

STÜTZENDE EINLAGEN

HMV-Positionsnummer:	08.03.01	INDIKATION
Mögliche Abrechnungspositionen für Zusätze:	1-5 & 8	Einlagenversorgung v.a. im Erwachsenenalter, wenn eine Bettung mit gleichmäßiger und breitflächiger Lastumverteilung ohne Korrektur des Fußes angestrebt wird, etwa bei <ul style="list-style-type: none"> • Knick-Senkfuß schlaff (mit Belastungsbeschwerden) • Knick-Senk-Spreizfuß (mit Belastungsbeschwerden) • Spreizfuß mit Hallux valgus (mit Belastungsbeschwerden) • Hallux rigidus mit Spreizfußbeschwerden • statischen Fußbeschwerden nach Frakturruhistellung u.a. • Hohlfuß • Senk-Spreizfuß mit Hammer- oder Krallenzehen • Morbus Köhler (I+II) • Arthrosen der Zehengrund- und Mittelgelenke

BETTUNGSEINLAGEN

ELASTISCH, GGF. DRUCKUMVERTEILEND		INDIKATION
HMV-Positionsnummer:	08.03.02.0	Einlagenversorgung v.a. im Erwachsenenalter, wenn eine Bettung mit gleichmäßiger und breitflächiger Lastumverteilung ohne Korrektur des Fußes angestrebt wird, etwa bei <ul style="list-style-type: none"> • Knick-Senk-Spreizfuß, kontrakt • Hallux rigidus mit Spreizfußbeschwerden • Ballen-Hohlfuß • rheumatischem Spreizfuß • angio-neuropathischen Fußveränderungen in Kombination mit anderen Fußdeformitäten
Mögliche Abrechnungspositionen für Zusätze:	1-5 & 8	

WEICHPOLSTERBETTUNGSEINLAGEN

ELASTISCH, DRUCKUMVERTEILEND		INDIKATION
HMV-Positionsnummer:	08.03.02.1	Einlagenversorgung v.a. im Erwachsenen- und Rentenalter, wenn eine Bettung mit gleichmäßiger und breitflächiger Lastumverteilung ohne Korrektur des Fußes angestrebt wird, etwa bei <ul style="list-style-type: none"> • Knick-Senk-Spreizfuß, kontrakt • Ballen-Hohlfuß • rheumatischem Spreizfuß • angio-neuropathischen Fußveränderungen
Mögliche Abrechnungspositionen für Zusätze:	1, 2, 8	

SCHALENEINLAGEN

ELASTISCH		INDIKATION
HMV-Positionsnummer:	08.03.03.0	Korrigierend wirkende Einlagenversorgung bei Kleinkindern ab dem Laufalter, Kindern und Jugendlichen bis Wachstumsende sowie schalenartige Bettung bei Erwachsenen, etwa bei <ul style="list-style-type: none"> • Klumpfuß nach knöcherner Korrekturoperation • ausgeprägter Form des kindlichen Knick-Plattfuß • kontrakter Knick-Plattfuß beim Erwachsenen • Hallux rigidus mit Spreizfußbeschwerden
Mögliche Abrechnungspositionen für Zusätze:	1-5 & 8	
		KONTRAINDIKATION
		• schlaffer kindlicher Knick-Plattfuß, im Zehenstand kompensiert

SCHALENEINLAGEN

FEST, VERFORMBAR		INDIKATION
HMV-Positionsnummer:	08.03.03.1	Außergewöhnlich ausgeprägte Krankheitsbilder und Fußdeformitäten in jedem Alter, etwa bei <ul style="list-style-type: none"> • Knick-Plattfüßen • Klumpfüßen nach Abschluss des Wachstums • Postoperativer Versorgung • sonstigen schweren, kontrakten Fußdeformitäten
Mögliche Abrechnungspositionen für Zusätze:	1, 2, 4, 5 & 8	
		KONTRAINDIKATION
		• schlaffer kindlicher Knick-Plattfuß, im Zehenstand kompensiert

DREI-BACKENEINLAGEN

HMV-Positionsnummer:	08.03.04.0	INDIKATION
Mögliche Abrechnungspositionen für Zusätze:	1, 2, 8	Korrigierend wirkende Einlagenversorgung bei Kleinkindern ab dem Laufalter sowie Kindern und Jugendlichen bis Wachstumsende, v.a. bei <ul style="list-style-type: none"> • kindlichem Sichelfuß • Zustand nach Klumpfußkorrektur

EINLAGEN MIT WINKELN

HMV-Positionsnummer:	08.03.04.1	INDIKATION
Mögliche Abrechnungspositionen für Zusätze:	1, 2, 8	Korrigierend wirkende Einlagenversorgung bei Kleinkindern ab dem Laufalter sowie Kindern und Jugendlichen bis Wachstumsende, v.a. bei <ul style="list-style-type: none"> • kongenitalem Plattfuß bei Kindern • Valgus- oder Varusfehlstellung des kindlichen Rückfußes

WINKELHEBELEINLAGEN

HMV-Positionsnummer:	08.03.04.2	INDIKATION
Mögliche Abrechnungspositionen für Zusätze:	1 & 2	Korrigierend wirkende Einlagenversorgung bei Kleinkindern ab dem Laufalter sowie Kindern und Jugendlichen bis Wachstumsende, v.a. bei <ul style="list-style-type: none"> • kongenitalem Knick-Plattfuß bei Kleinkindern • erheblichem, nicht kompensiertem Knickfuß des Kindes

ABRECHNUNGSOPTIONEN FÜR ZUSÄTZE

SUPINATIONS-/PRONATIONSKEIL 08.99.99.0001

Fehlstellung der Fußachse und damit verbundene Funktionsstörungen beim Abrollen

FERSENSPORN AUSNEHMUNG 08.99.99.0002

Fersensporn mit lokalen Druckbeschwerden

RIGIDUSFEDER 08.99.99.0003

Vollständige oder teilweise Versteifung des Großzehengrundgelenks

WEICHBETTUNG LANG (DURCH DECKENKOMBINATION BZW. CARBOSANPOLSTER) 08.99.99.0004

Schmerzhafte Schwielen im Fußsohlenbereich

WEICHBETTUNG VORFUSS (DURCH POLSTERSCHAUM BZW. CARBOSANPOLSTER) 08.99.99.0005

Schmerzhafte Schwielen im Vorfußbereich bei Adipositas

VERKÜRZUNGS AUSGLEICH 08.99.99.0008

Beinlängendifferenz mit Beckenschiefstand



EINLAGEN

STÜTZENDE EINLAGEN



CLEVER

Die CLEVER-Line verbindet Kosteneffizienz mit Qualität.

Bestens geeignet für Erstversorgungen bieten die CLEVER, die CLEVER CALCA, die CLEVER RIGIDUS und die CLEVER SOFT den idealen Einstieg in ein beschwerdefreieres Leben. Konzipiert als zuzahlungsfreie Einlage bietet Ihnen die CLEVER-Line die Möglichkeit Ihren Kunden eine qualitativ hochwertige und dennoch preiswerte Einlage anzubieten. Das Herzstück der CLEVER-Line ist, wie auch bei anderen Perpedes Einlagenrohlingen, der Einlagenkern aus eigens entwickeltem Glasfaserverbundmaterial. Dieses lässt sich durch seine thermoplastischen Eigenschaften einfach und schnell individuell an den Fuß anpassen. Speziell bei der CLEVER-Line werden wertige Materialien eingesetzt, die den hohen Perpedes Qualitätsansprüchen entsprechen und dabei die Möglichkeit bieten, leicht und kosteneffizient verarbeitet werden zu können.

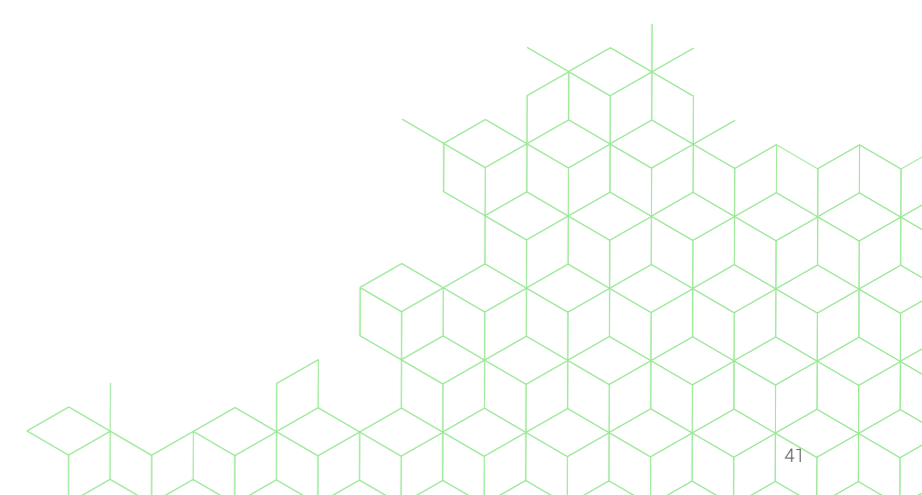

CLEVER

Der CLEVER Einlagenrohling bildet die Basis der CLEVER-Line. Der selbsttragende Perpedes Glasfaserverbundkern mit kurzem Flügelschnitt stützt das Längsgewölbe des Fußes optimal ab und erhält das Auftrittsgefühl beim Gehen. Durch die thermoplastischen Eigenschaften lässt sich der Perpedes Glasfaserverbund-

kern nachträglich verformen und so individuell an den Fuß und die Bedürfnisse des Nutzers anpassen. Das Quergewölbe wird durch eine hochwertige Pelotte in Tropfenform gestützt. Dafür wird ein weiches, aber trotzdem tragfähiges Carbosanmaterial verwendet.



HMV-KONFORME EIGENSCHAFTEN

Stützender Einlagenrohling
Weichbettung, langsohlig

MERKMALE

Größe: 35 - 48
Breite: Mittel
Einlagenkern: Acryl-Verbundmaterial aus Glasfasergewebe und Polyamidgestrick (GH702)
Umrissform: Karree
3D-Kontur: N = moderates Längsgewölbe mit leicht geführter Ferse
Besonderheit: Kurzer Flügelschnitt

BESTSELLER CLEVER

ART-NUMMER	UNTERBEZUG	OBERBEZUG	PELOTTE	BREITE	LÄNGE	GRÖßE	LIEFERFORM
CLSTK_	Vlies Vildona cognac	Microtex ² beige	21388	Mittel	4/4	35 - 48	komplett verklebt
CLS1L_	Vlies Vildona cognac	Microtex ² beige	21388	Mittel	4/4	35 - 48	lose

OBERBEZUG

Microtex², 1,5 mm, beige

MATERIALZUSAMMENSETZUNG
66% PA + 5% PUR + 29% PES
kaschiert mit Carbosanschaum

EIGENSCHAFTEN
hohe Abriebfestigkeit
gute Polstereigenschaften
gute Zugfestigkeit
flauschige Oberfläche

UNTERBEZUG

Vlies Vildona, cognac

MATERIALZUSAMMENSETZUNG
PES + PA + PP

EIGENSCHAFTEN
hohe Abriebfestigkeit
farbecht und lichtecht

EINLAGENKERN

Acryl-Verbundmaterial aus Glasfasergewebe und Polyamidgestrick (GH702)

EIGENSCHAFTEN
gute thermoplastische Nachverformbarkeit bei 130° - 145° C

BESONDERHEIT
Kernaussparung unter MFK-Basis V

KURZER FLÜGELSCHNITT

Der kurze Flügelschnitt im Kern erhält das Auftrittsgefühl beim Gehen

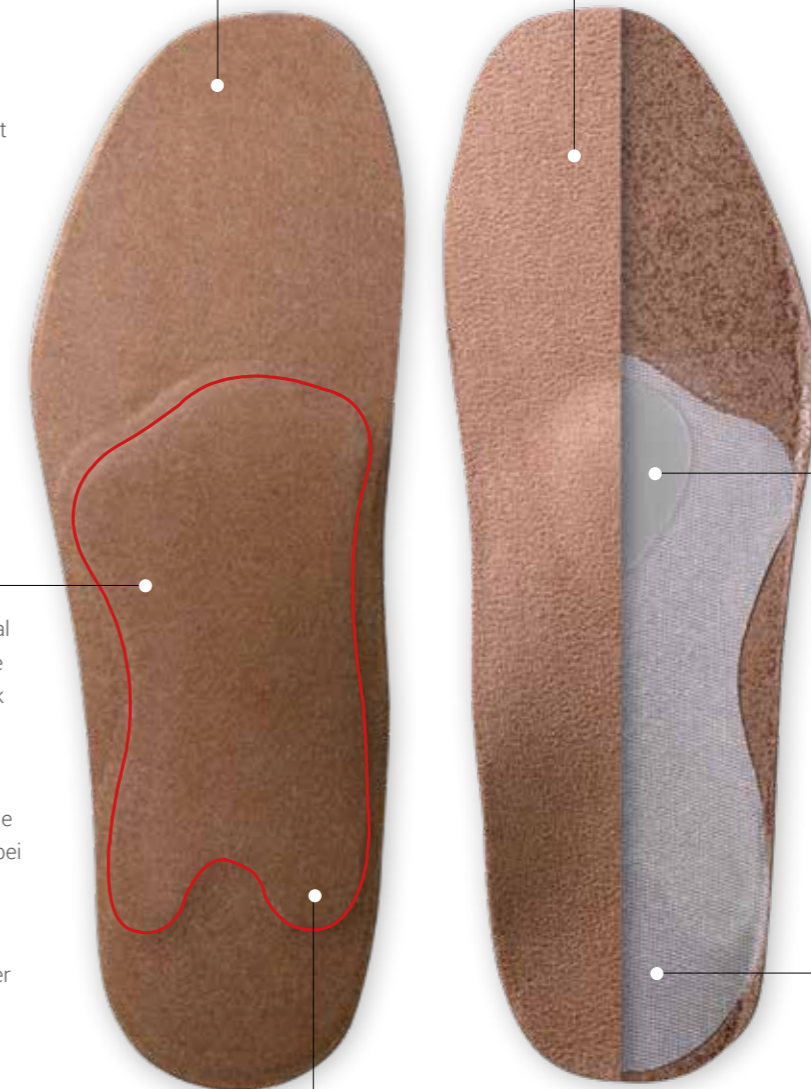

PELOTTE

Die tropfenförmige Spreizfußpelotte 21388 aus Carbosan unterstützt das Quergewölbe

VERSTÄRKUNGSSCHICHT

Eine textile Verstärkungsschicht verleiht dem Einlagenrohling weitere Stabilität

CLEVER CALCA

Die CLEVER CALCA ist speziell für den Einsatz bei Beschwerden im Fersenbereich, z.B. im Falle eines Fersensporn, geeignet. Eine anatomische Aussparung im selbsttragenden Perpedes Glasfaserverbundkern in Kombination mit dem weichen Slow Memory Schaum im Fersenbereich federt den Druck beim Auftreten optimal ab, schont die Ferse und lindert den Schmerz. Durch die

thermoplastischen Eigenschaften lässt sich der Perpedes Glasfaserverbundkern nachträglich verformen und so individuell an den Fuß und die Bedürfnisse des Nutzers anpassen. Das Quergewölbe wird durch eine hochwertige Pelotte in Tropfenform gestützt. Dafür wird ein weiches, aber trotzdem tragfähiges Carbosanmaterial verwendet.



CLEVER CALCA
CLC1K_

UNTERBAU BEI
LIEFERFORM „LOSE“

HMV-KONFORME EIGENSCHAFTEN

Stützender Einlagenrohling
Fersenspornausnehmung/-polster
Weichbettung, langsohlig

MERKMALE

Größe: 35 - 48
Breite: Mittel
Einlagenkern: Acryl-Verbundmaterial aus Glasfasergewebe und Polyamidgestrick (GH702)
Umrissform: Karree
3D-Kontur: R = hohes Längsgewölbe mit geführter Ferse
Besonderheit: Fersenspornausnehmung

BESTSELLER CLEVER CALCA

ART-NUMMER	UNTERBEZUG	OBERBEZUG	PELOTTE	BREITE	LÄNGE	GRÖÖE	LIEFERFORM
CLC1K_	Vlies Vildona cognac	Microtex² beige	21388	Mittel	4/4	35 - 48	komplett verklebt
CLC1L_	Vlies Vildona cognac	Microtex² beige	21388	Mittel	4/4	35 - 48	lose

UNTERBEZUG

Vlies Vildona, cognac

MATERIALZUSAMMENSETZUNG
PES + PA + PP

EIGENSCHAFTEN
hohe Abriebfestigkeit
farbecht und lichtecht

EINLAGENKERN

Acryl-Verbundmaterial aus Glasfasergewebe und Polyamidgestrick (GH702)

EIGENSCHAFTEN
gute thermoplastische Nachverformbarkeit bei 130° - 145° C
optimale Unterstützung des Längsgewölbes

BESONDERHEIT
Kernaussparung unter MFK-Basis V

FERSENSPORN AUSNEHMUNG

Die anatomisch geformte Fersenspornausnehmung in Kombination mit dem Fersenpolster aus rotem 12° Shore A PUR Slow-Memory Schaum entlastet und schont die Ferse

OBERBEZUG

Microtex², 3,0 mm, beige

MATERIALZUSAMMENSETZUNG
66% PA + 5% PUR + 29% PES
kaschiert mit Carbosanschaum

EIGENSCHAFTEN
hohe Abriebfestigkeit
gute Polstereigenschaften
gute Zugfestigkeit
flauschige Oberfläche

PELOTTE

Die tropfenförmige Spreizfußpelotte 21388 aus Carbosan unterstützt das Quergewölbe

VERSTÄRKUNGSSCHICHT

Eine textile Verstärkungsschicht verleiht dem Einlagenrohling weitere Stabilität

RÜCKFUßPOLSTER

Das Rückfußpolster aus rotem 12° Shore A PUR Slow-Memory Schaum wirkt im Fersenbereich dämpfend und schmerzlindernd

CLEVER RIGIDUS

Der CLEVER RIGIDUS Einlagenrohling ist speziell für den Einsatz bei Beschwerden im Großzehnbereich, z.B. im Falle eines Hallux Valgus, geeignet. Der hochwertige, selbsttragende Perpedes Glasfaserverbundkern ist an der Großzehe so verlängert, dass das Großzehengrundgelenk beim Gehen geführt und stabilisiert wird. Durch die thermoplastischen Eigenschaften lässt sich der

Perpedes Glasfaserverbundkern nachträglich verformen und so individuell an den Fuß und die Bedürfnisse des Nutzers anpassen. Das Quergewölbe wird durch eine hochwertige Pelotte in Tropfenform gestützt. Dafür wird ein weiches, aber trotzdem tragfähiges Carbosanmaterial verwendet.



HMV-KONFORME EIGENSCHAFTEN

Stützender Einlagenrohling
Rigidusfeder
Weichbettung, langsohlig

MERKMALE

Größe: 35 - 48
Breite: Mittel
Einlagenkern: Acryl-Verbundmaterial aus Glasfasergewebe und Polyamidgestrick (GH702)
Umrissform: Karree
3D-Kontur: N = moderates Längsgewölbe mit leicht geführter Ferse
Besonderheit: Kurzer Flügelschnitt

BESTSELLER CLEVER RIGIDUS

ART-NUMMER	UNTERBEZUG	OBERBEZUG	PELOTTE	BREITE	LÄNGE	GRÖÖE	LIEFERFORM
CLR1K_	Vlies Vildona cognac	Microtex² beige	21388	Mittel	4/4	35 - 48	komplett verklebt
CLR1L_	Vlies Vildona cognac	Microtex² beige	21388	Mittel	4/4	35 - 48	lose

UNTERBEZUG

Vlies Vildona, cognac

MATERIALZUSAMMENSETZUNG
PES + PA + PP

EIGENSCHAFTEN
hohe Abriebfestigkeit
farbecht und lichtecht

OBERBEZUG

Microtex², 1,5 mm, beige

MATERIALZUSAMMENSETZUNG
66% PA + 5% PUR + 29% PES
kaschiert mit Carbosanschaum

EIGENSCHAFTEN
hohe Abriebfestigkeit
gute Polstereigenschaften
gute Zugfestigkeit
flauschige Oberfläche

RIGIDUSFEDER

Die Rigidusfeder führt und stabilisiert das Großzehengrundgelenk beim Gehen

EINLAGENKERN

Acryl-Verbundmaterial aus Glasfasergewebe und Polyamidgestrick (GH702)

EIGENSCHAFTEN
gute thermoplastische Nachverformbarkeit bei 130° - 145° C
optimale Unterstützung des Längsgewölbes

BESONDERHEIT
Kernaussparung unter MFK-Basis V

PELOTTE

Die tropfenförmige Spreizfußpelotte 21388 aus Carbosan unterstützt das Quergewölbe

VERSTÄRKUNGSSCHICHT

Eine textile Verstärkungsschicht verleiht dem Einlagenrohling weitere Stabilität

KURZER FLÜGELSCHNITT

Der kurze Flügelschnitt im Kern erhält das Auftrittsfühl beim Gehen



SINGENDE

Die SINGENDE-Line verbindet Kosteneffizienz mit Individualität.

Bestens geeignet für Erstversorgungen bieten die SINGENDE und die SINGENDE EASY den idealen Einstieg zur Einlagenversorgung ohne auf Individualität verzichten zu müssen. Im Vergleich zur CLEVER-Line haben Sie bei der SINGENDE-Line die Möglichkeit aus verschiedenen Oberbezügen, Längsgewölbehöhen sowie unterschiedlichen Pelottenarten zu wählen und so Ihre individuelle Einlage zu konfigurieren. Das Herzstück der SINGENDE-Line ist, wie auch bei anderen Perpedes Einlagenrohlingen, der Einlagenkern aus eigens entwickeltem Glasfaserverbundmaterial. Dieses lässt sich durch seine thermoplastischen Eigenschaften einfach und schnell individuell an den Fuß anpassen. Bei der SINGENDE-Line kommen hochwertige Materialien zum Einsatz, die den hohen Perpedes Qualitätsansprüchen entsprechen und dabei die Möglichkeit bieten, schnell und leicht verarbeitet werden zu können.

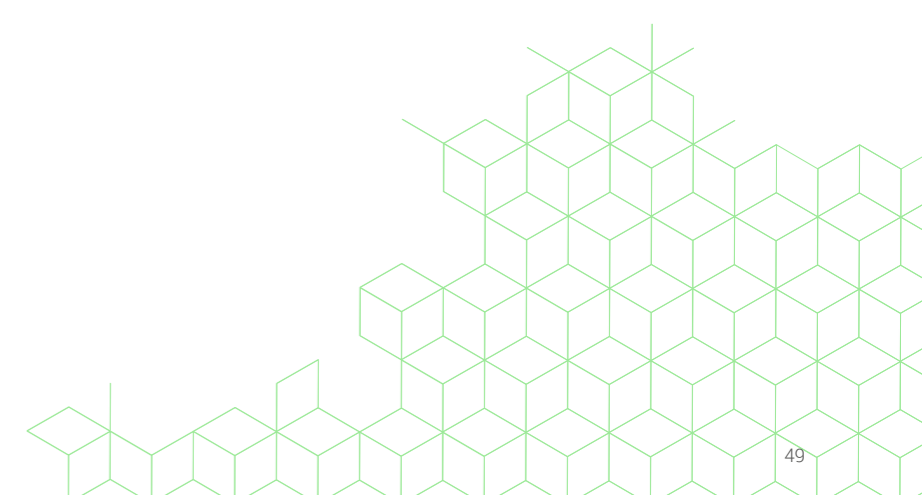

SINGENDE

Der SINGENDE Einlagenrohling bildet die Basis der SINGENDE-Line. Der selbsttragende Perpedes Glasfaserverbundkern mit freier Ferse stützt das Längsgewölbe des Fußes optimal ab und erhält das Auftrittgefühl beim Gehen. Dabei steht eine Auswahl aus drei verschiedenen Längsgewölbehöhen zur Verfügung. Durch die thermoplastischen Eigenschaften lässt

sich der Glasfaserverbundkern nachträglich verformen und so individuell an den Fuß und die Bedürfnisse des Nutzers anpassen. Optional kann die SINGENDE durch die Wahl einer weichen, aber trotzdem tragfähigen Pelotte aus Carbosanmaterial um eine Quergewölbeabstützung ergänzt werden.



SINGENDE
SIE_

HMV-KONFORME EIGENSCHAFTEN

Stützender Einlagenrohling
Weichbettung, langsohlig (optional)

MERKMALE

Größe: 35 - 48
 Breite: Schmal (35 - 44) / Mittel (35 - 48)
 Einlagenkern: Acryl-Verbundmaterial aus Glasfasergewebe und Polyamidgestrick (GH702)
 Umrissform: Comfort, Karree, Vario
 3D-Kontur: N = moderates Längsgewölbe mit leicht geführter Ferse
 R = hohes Längsgewölbe mit geführter Ferse
 Z = ansteigendes Längsgewölbe mit Absatzsprengung und flacher Ferse
 Besonderheit: Freie Ferse

BESTSELLER SINGENDE

ART-NUMMER	UNTERBEZUG	BREITE	3D-KONTUR	LÄNGE	GRÖßE
SIC_	Vlies Vildona cognac	Schmal	N	3/4	35 - 44
SID_	Vlies Vildona cognac	Schmal	Z	3/4	35 - 44
SIE_	Vlies Vildona cognac	Mittel	N	3/4	35 - 48
SIF_	Vlies Vildona cognac	Mittel	Z	3/4	35 - 48
SIG_	Vlies Vildona cognac	Mittel	R	3/4	35 - 48

UNTERBEZUG

Vlies Vildona, cognac

MATERIALZUSAMMENSETZUNG
PES + PA + PP

EIGENSCHAFTEN
hohe Abriebfestigkeit
farbecht und lichtecht

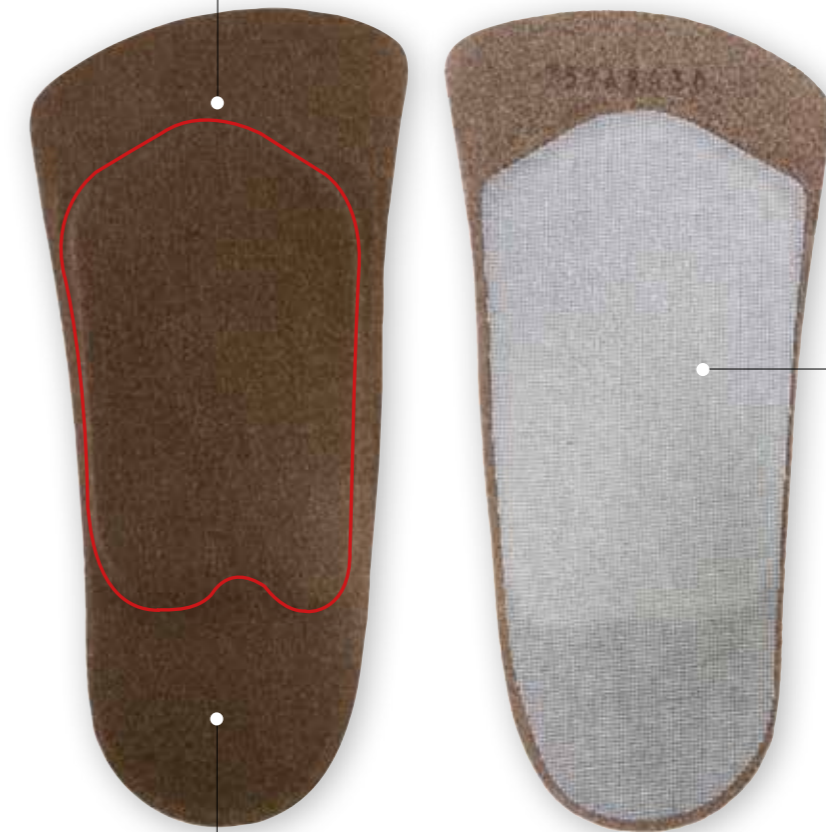

VERSTÄRKUNGSSCHICHT

Eine textile Verstärkungsschicht verleiht dem Einlagenrohling weitere Stabilität

FREIE FERSE

Die freie Ferse im Kern sorgt für ein verbessertes Auftrittgefühl beim Gehen

SINGENDE EASY

Der SINGENDE EASY Einlagenrohling ist speziell für Nutzer geeignet, die eine Einlage mit fester Ferse bevorzugen. Der selbsttragende Perpedes Glasfaserverbundkern mit fester Ferse stützt das Längsgewölbe des Fußes optimal und unterstützt die Ferse beim Gehen. Durch die thermoplastischen Eigenschaften lässt

sich der Perpedes Glasfaserverbundkern nachträglich verformen und so individuell an den Fuß und die Bedürfnisse des Nutzers anpassen. Optional kann die SINGENDE EASY durch die Wahl einer weichen, aber trotzdem tragfähigen Pelotte aus Carbonsanmaterial um eine Quergewölbeabstützung ergänzt werden.

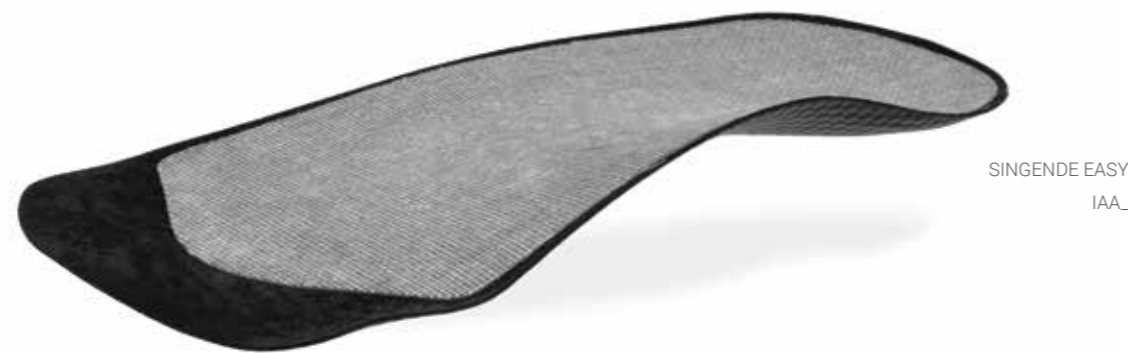

SINGENDE EASY
IAA_

HMV-KONFORME EIGENSCHAFTEN

Stützender Einlagenrohling
Weichbettung, langsohlig (optional)

MERKMALE

Größe: 35 - 48
Breite: Schmal (35 - 44) / Mittel (35 - 48)
Einlagenkern: Acryl-Verbundmaterial aus Glasfasergewebe und Polyamidgestrick (GH702)
Umrissform: Comfort, Karree, Vario
3D-Kontur: N = moderates Längsgewölbe mit leicht geführter Ferse
R = hohes Längsgewölbe mit geführter Ferse
Z = ansteigendes Längsgewölbe mit Absatzsprengung und flacher Ferse
Besonderheit: Feste Ferse

BESTSELLER SINGENDE EASY

ART-NUMMER	UNTERBEZUG	BREITE	3D-KONTUR	LÄNGE	GRÖßE
IAA_	PUR Carbon schwarz	Mittel	N	3/4	35 - 48

UNTERBEZUG

PUR, Carbon schwarz

MATERIALZUSAMMENSETZUNG
35% COT + 14% PES + 51% PUR

EIGENSCHAFTEN

geringe Abriebfestigkeit
farbecht und lichtecht
gute Reißfestigkeit



VERSTÄRKUNGSSCHICHT

Zusätzliche textile Verstärkungsschichten mit vorfußstabilisierenden Elementen verleihen dem Einlagenrohling weitere Stabilität



DAILY²

Die DAILY²-Line verbindet eine extrem dünne und sehr leichte Bauweise mit Stabilität.

Bestens geeignet für den Einsatz in verschiedensten Schuhtypen mit geringem Platzbedarf sind die DAILY², die DAILY² COMFORT+, die DAILY² FLEX, die DAILY² BLACK FIBER, die DAILY² HIGH HEEL, die DAILY² CONTROL und die DAILY² RIGIDUS SE/LE der ideale Begleiter im Alltag. Konzipiert als extrem dünne und sehr leichte Einlage, bietet Ihnen die DAILY²-Line die Möglichkeit, Ihren Kunden eine qualitativ hochwertige und in Business-Schuhe passende Einlage anzubieten. Dabei stehen Ihnen zwei Kernbreiten, Schmal und Mittel, zur Verfügung. Das Herzstück der DAILY²-Line ist, wie auch bei anderen Perpedes Einlagenrohlingen, der Einlagenkern aus eigens entwickeltem Glasfaser- beziehungsweise Carbonfaserverbundmaterial. Diese lassen sich durch ihre thermoplastischen Eigenschaften einfach und schnell individuell an den Fuß anpassen. Bei der DAILY²-Line kommen hochwertige Materialien zum Einsatz, die den hohen Perpedes Qualitätsansprüchen entsprechen und dabei die Möglichkeit bieten, schnell und leicht verarbeitet werden zu können.





Zum Produktvideo

DAILY²

Der DAILY² Einlagenrohling bildet die Basis der DAILY²-Line. Der extrem dünne und selbsttragende Perpedes Glasfaserverbundkern mit langem Flügelschnitt stützt das Längsgewölbe des Fußes optimal, führt und stabilisiert die Ferse und erhält dennoch das Auftrittsgefühl beim Gehen. Durch die thermoplastischen Eigenschaften lässt sich der in zwei Breiten erhältliche Perpedes Glasfaserverbundkern nachträglich verformen und so individuell

an den Fuß und die Bedürfnisse des Nutzers anpassen. Eine zusätzliche textile Verstärkungsschicht mit vorfußstabilisierenden Elementen verleiht dem Einlagenrohling weitere Stabilität. Optional kann die DAILY² durch die Wahl einer weichen, aber trotzdem tragfähigen Pelotte aus Carbosanmaterial um eine Quergewölbeabstützung ergänzt werden.



DAILY²
DAL_

HMV-KONFORME EIGENSCHAFTEN

Stützender Einlagenrohling
Weichbettung, langsohlig (optional)

MERKMALE

Größe: 35 - 52
 Breite: Schmal (35 - 44) / Mittel (365 - 52)
 Einlagenkern: Acryl-Verbundmaterial aus Glasfasergestrick (G431)
 Umrissform: Business
 Karree
 Natur
 3D-Kontur: DA = moderates Längsgewölbe mit geführter Ferse
 Besonderheit: Langer Flügelschnitt
 Unpaarig erhältlich

BESTSELLER DAILY²

ART-NUMMER	UNTERBEZUG	ERGÄNZUNG	BREITE	UMRISSFORM	LÄNGE	GRÖÖE
DAA_	CarboTec schwarz	-	Schmal	Business	4/4	35 - 44
DAG_	CarboTec schwarz	COMFORT Druckzonenpolster	Schmal	Business	4/4	35 - 44
DAL_	CarboTec titan	-	Mittel	Business	4/4	35 - 52
DAM_	CarboTec titan	COMFORT Druckzonenpolster	Mittel	Business	4/4	35 - 52

UNTERBEZUG

CarboTec,titan

MATERIALZUSAMMENSETZUNG
50% PUR + 50% Polyamid

EIGENSCHAFTEN
hohe Abriebfestigkeit
leicht rutschhemmend
farbecht und lichteht

Auch erhältlich mit
Unterbezug:
CarboTec, schwarz

EINLAGENKERN

Acryl-Verbundmaterial aus
Glasfasergestrick (G431)

EIGENSCHAFTEN
sehr gute thermoplastische
Nachverformbarkeit bei ca.
140° C
optimale Unterstützung des
Längsgewölbes

BESONDERHEIT
Kernaussparung unter
MFK-Basis V

LANGER FLÜGELSCHNITT

Der lange Flügelschnitt im Kern führt und stabilisiert die Ferse und erhält dennoch das Auftrittsgefühl beim Gehen



VERSTÄRKUNGSSCHICHT

Zusätzliche textile Verstärkungsschichten mit vorfußstabilisierenden Elementen verleihen dem Einlagenrohling weitere Stabilität

DAILY² FLEX

Der DAILY² FLEX Einlagenrohling zeichnet sich durch die dynamisch flexible Ferse aus. Der extrem dünne und selbsttragende Perpedes Glasfaserverbundkern mit kurzem Flügelschnitt stützt das Längsgewölbe des Fußes optimal und erhält durch die flexible Ferse das Auftrittsgefühl beim Gehen. Durch die thermoplastischen Eigenschaften lässt sich der in zwei Breiten erhältliche Perpedes Glasfaserverbundkern nachträglich verformen und so

individuell an den Fuß und die Bedürfnisse des Nutzers anpassen. Eine zusätzliche textile Verstärkungsschicht mit vorfußstabilisierenden Elementen verleiht dem Einlagenrohling weitere Stabilität. Optional kann die DAILY² FLEX durch die Wahl einer weichen, aber trotzdem tragfähigen Pelotte aus Carbosanmaterial um eine Quergewölbeabstützung ergänzt werden.



HMV-KONFORME EIGENSCHAFTEN

Stützender Einlagenrohling
Weichbettung, langsohlig (optional)

MERKMALE

Größe: 35 - 52
Breite: Schmal (35 - 44) / Mittel (35 - 52)
Einlagenkern: Acryl-Verbundmaterial aus Glasfasergewebe und Polyamidgestrick (GH701)
Umrissform: Business
Karree
Natur
3D-Kontur: DA = moderates Längsgewölbe mit geführter Ferse
Besonderheit: Kurzer Flügelschnitt

BESTSELLER DAILY² FLEX

ART-NUMMER	UNTERBEZUG	ERGÄNZUNG	BREITE	UMRISSFORM	LÄNGE	GRÖÖE
DFG_	Carbotec schwarz	-	Schmal	Business	4/4	35 - 44
DFH_	Carbotec schwarz	COMFORT Druckzonenpolster	Schmal	Business	4/4	35 - 44
DFD_	CarboTec titan	-	Mittel	Business	4/4	35 - 52
DFF_	CarboTec titan	COMFORT Druckzonenpolster	Mittel	Business	4/4	35 - 52

UNTERBEZUG

CarboTec,titan

MATERIALZUSAMMENSETZUNG
50% PUR + 50% Polyamid

EIGENSCHAFTEN
hohe Abriebfestigkeit
leicht rutschhemmend
farbecht und lichteht

Auch erhältlich mit
Unterbezug:
CarboTec, schwarz

EINLAGENKERN

Acryl-Verbundmaterial
aus Glasfasergewebe und
Polyamidgestrick (GH701)

EIGENSCHAFTEN
gute thermoplastische
Nachverformbarkeit bei
ca. 140° C
optimale Unterstützung
des Längsgewölbes

BESONDERHEIT
Kernaussparung unter
MFK-Basis V

KURZER FLÜGELSCHNITT

Der kurze Flügelschnitt im Kern erhält das Auftrittsgefühl beim Gehen



VERSTÄRKUNGSSCHICHT

Zusätzliche textile Verstärkungsschichten mit vorfußstabilisierenden Elementen verleihen dem Einlagenrohling weitere Stabilität

DAILY² BLACK FIBER

Der DAILY² BLACK FIBER Einlagenrohling zeichnet sich durch die Verwendung des Perpedes BLACK FIBER Glasfaserverbundmaterials aus, welches durch eine Aussparung im Unterbezug sichtbar ist. Der selbsttragende Glasfaserverbundkern mit kurzem Flügelschnitt stützt das Längsgewölbe des Fußes optimal und erhält das Auftrittsgefühl beim Gehen. Durch die thermoplastischen Eigenschaften lässt sich der in zwei Breiten

erhältliche Perpedes BLACK FIBER Glasfaserverbundkern nachträglich verformen und so individuell an den Fuß und die Bedürfnisse des Nutzers anpassen. Optional kann die DAILY² BLACK FIBER durch die Wahl einer weichen, aber trotzdem tragfähigen Pelotte aus Carbosanmaterial um eine Quergewölbeabstützung ergänzt werden.



DAILY² BLACK FIBER
DBB_

HMV-KONFORME EIGENSCHAFTEN

Stützender Einlagenrohling
Weichbettung, langsohlig (optional)

MERKMALE

Größe: 35 - 52
Breite: Schmal (35 - 44) / Mittel (35 - 52)
Einlagenkern: Acryl-Verbundmaterial aus Glasfasergewebe und Polyamidgestrick (BF7001)
Umrissform: Business
Karree
Natur
3D-Kontur: DA = moderates Längsgewölbe mit geführter Ferse
Besonderheit: Kurzer Flügelschnitt

BESTSELLER DAILY² BLACK FIBER

ART.-NUMMER	UNTERBEZUG	ERGÄNZUNG	BREITE	UMRISSFORM	LÄNGE	GRÖÖE
DBB_	Carbotec schwarz	-	Schmal	Business	4/4	35 - 44
DBD_	Carbotec schwarz	COMFORT Druckzonenpolster	Schmal	Business	4/4	35 - 44
DBF_	CarboTec titan	-	Mittel	Business	4/4	35 - 52
DBJ_	CarboTec titan	COMFORT Druckzonenpolster	Mittel	Business	4/4	35 - 52

UNTERBEZUG

CarboTec,titan

MATERIALZUSAMMENSETZUNG
50% PUR + 50% Polyamid

EIGENSCHAFTEN
hohe Abriebfestigkeit
leicht rutschhemmend

Auch erhältlich mit
Unterbezug:
CarboTec, schwarz

EINLAGENKERN

Acryl-Verbundmaterial aus
Glasfasergewebe und
Polyamidgestrick (BF7001)

EIGENSCHAFTEN
gute thermoplastische
Nachverformbarkeit bei
ca. 140° C
optimale Unterstützung
des Längsgewölbes

BESONDERHEIT
Kernaussparung unter
MFK-Basis V

KURZER FLÜGELSCHNITT

Der kurze Flügelschnitt im Kern erhält das
Auftrittsgefühl beim Gehen



VERSTÄRKUNGSSCHICHT

Zusätzliche textile
Verstärkungsschichten mit vorfußstabilisierenden Elementen verleihen dem Einlagenrohling weitere Stabilität



Zum Produktvideo

DAILY² COMFORT+

Der DAILY² COMFORT+ Einlagenrohling ist speziell für den Einsatz bei Beschwerden im Vorfuß- und Fersenbereich, z.B. durch langes Stehen und Gehen geeignet. Der selbsttragende Perpedes Glasfaserverbundkern mit langem Flügelschnitt stützt das Längsgewölbe des Fußes optimal, führt und stabilisiert die Ferse und erhält dennoch das Auftrittsgefühl beim Gehen. Durch die thermoplastischen Eigenschaften lässt sich der in zwei Breiten erhältliche Perpedes Glasfaserverbund-

kern nachträglich verformen und so individuell an den Fuß und die Bedürfnisse des Nutzers anpassen. Eine zusätzliche Polsterung im Vorfußballen- und Fersenbereich aus hochwertigem Shock Absorber X PUR-Material reduziert das schmerzhaft Druckempfinden und erhöht so den Tragekomfort. Optional kann die DAILY² COMFORT+ durch die Wahl einer weichen, aber trotzdem tragfähigen Pelotte aus Carbosanmaterial um eine Quergewölbeabstützung ergänzt werden.



DAILY² COMFORT+ DCD_

HMV-KONFORME EIGENSCHAFTEN

- Stützender Einlagenrohling
- Weichbettung, Vorfuß
- Weichbettung, langsohlig (optional)

MERKMALE

- Größe: 35 - 52
- Breite: Schmal (35 - 44) / Mittel (35 - 52)
- Einlagenkern: Acryl-Verbundmaterial aus Glasfasergestrick (G431)
- Umrissform: Business, Karree, Natur
- 3D-Kontur: DA = moderates Längsgewölbe mit geführter Ferse
- Besonderheit: Vorfuß- und Fersenpolster aus Shock Absorber X PUR-Material, Langer Flügelschnitt

BESTSELLER DAILY² COMFORT+

ART-NUMMER	UNTERBEZUG	ERGÄNZUNG	BREITE	UMRISSFORM	LÄNGE	GRÖÖE
DCE_	CarboTec schwarz	-	Schmal	Karree	4/4	35 - 44
DCD_	CarboTec titan	-	Mittel	Karree	4/4	35 - 52

UNTERBEZUG

CarboTec, titan

MATERIALZUSAMMENSETZUNG
50% PUR + 50% Polyamid

EIGENSCHAFTEN
hohe Abriebfestigkeit
leicht rutschhemmend
farbecht und lichtecht

VERSTÄRKUNGSSCHICHT

Zusätzliche textile Verstärkungsschichten mit vorfußstabilisierenden Elementen verleihen dem Einlagenrohling weitere Stabilität

EINLAGENKERN

Acryl-Verbundmaterial aus Glasfasergewebe und Polyamidgestrick (BF7001)

EIGENSCHAFTEN
sehr gute thermoplastische Nachverformbarkeit bei ca. 140° C
optimale Unterstützung des Längsgewölbes

BESONDERHEIT
Kernaussparung unter MFK-Basis V

KURZER FLÜGELSCHNITT

Der kurze Flügelschnitt im Kern erhält das Auftrittsgefühl beim Gehen

VORFUÖPOLSTER

Ein Vorfußpolster aus gelbem 7° Shore A Shock Absorber X PUR-Material reduziert das schmerzhaft Druckempfinden im Vorfußbereich und erhöht so den Tragekomfort

RÜCKFUÖPOLSTER

Ein Fersenpolster aus gelbem 7° Shore A Shock Absorber X PUR-Material dient zur druckentlastung im Fersenbereich und erhöht so den Tragekomfort



Zum Produktvideo

DAILY² RIGIDUS SE

Der DAILY² RIGIDUS SE Einlagenrohling ist speziell für den Einsatz bei Beschwerden im Großzehenbereich, z.B. Hallux Valgus geeignet. Der selbsttragende Perpedes Glasfaserverbundkern mit kurzem Flügelschnitt stützt das Längsgewölbe des Fußes optimal und ist an der Großzehe so verlängert, dass das Großzehen-Grundgelenk beim Gehen geführt und stabilisiert wird. Der kurze Flügelschnitt sorgt dafür, dass das Auftrittsgefühl im Fersen-

bereich erhalten bleibt. Durch die thermoplastischen Eigenschaften lässt sich der in zwei Breiten erhältliche Perpedes Glasfaserverbundkern nachträglich verformen und so individuell an den Fuß und die Bedürfnisse des Nutzers anpassen. Optional kann die DAILY² RIGIDUS SE durch die Wahl einer weichen, aber trotzdem tragfähigen Pelotte aus Carbosanmaterial um eine Quergewölbe-abstützung ergänzt werden.



DAILY² RIGIDUS DRS_

HMV-KONFORME EIGENSCHAFTEN

Stützender Einlagenrohling
Rigidusfeder
Weichbettung, langsohlig (optional)

MERKMALE

Größe: 35 - 52
Breite: Schmal (35 - 44) / Mittel (35 - 52)
Einlagenkern: Acryl-Verbundmaterial aus Glasfasergewebe und Polyamidgestrick (GH702)
Umrissform: Business
Karree
3D-Kontur: DR = hohes Längsgewölbe mit geführter Ferse und Rigidusfeder
Besonderheit: Kurzer Flügelschnitt
Unpaarig erhältlich

BESTSELLER DAILY² RIGIDUS SE

ART.-NUMMER	UNTERBEZUG	ERGÄNZUNG	BREITE	UMRISSFORM	LÄNGE	GRÖßE
DRQ_	CarboTec schwarz	-	Schmal	Business	4/4	35 - 44
DRR_	CarboTec schwarz	COMFORT Druckzonenpolster	Schmal	Business	4/4	35 - 44
DRS_	CarboTec titan	-	Mittel	Business	4/4	35 - 52
DRT_	CarboTec titan	COMFORT Druckzonenpolster	Mittel	Business	4/4	35 - 52

UNTERBEZUG

CarboTec, titan

MATERIALZUSAMMENSETZUNG
50% PUR + 50% Polyamid

EIGENSCHAFTEN
hohe Abriebfestigkeit
leicht rutschhemmend
farbecht und lichtecht

Auch erhältlich mit Unterbezug:
CarboTec, schwarz

RIGIDUSFEDER

Die Rigidusfeder führt und stabilisiert das Großzehen-Grundgelenk beim Gehen

EINLAGENKERN

Acryl-Verbundmaterial aus Glasfasergewebe und Polyamidgestrick (GH702)

EIGENSCHAFTEN
gute thermoplastische Nachverformbarkeit bei 130° - 145° C
optimale Unterstützung des Längsgewölbes

BESONDERHEIT
Kernaussparung unter MFK-Basis V

KURZER FLÜGELSCHNITT

Der kurze Flügelschnitt im Kern erhält das Auftrittsgefühl beim Gehen



VERSTÄRKUNGSSCHICHT

Zusätzliche textile Verstärkungsschichten mit vorfußstabilisierenden Elementen verleihen dem Einlagenrohling weitere Stabilität

DAILY² RIGIDUS LE

Der DAILY² RIGIDUS LE Einlagenrohling ist speziell für den Einsatz bei starken Beschwerden im Großzehbereich zum Beispiel Hallux Rigidus geeignet. Der selbsttragende Perpedes Glasfaser-verbundkern stützt durch das Längsgewölbe den Fuß optimal ab und ist an der Großzehe so verlängert, dass die komplette Großzehe beim Gehen geführt und stabilisiert wird. Dies führt zu einer Entlastung des Großzehengrundgelenks und wirkt dem Schmerz entgegen. Zusätzlich wird durch eine laterale Kernverlängerung

eine Supinationsstellung des Vorfußes vermieden und dass Kniegelenk geführt. Durch die thermoplastischen Eigenschaften lässt sich der in zwei Breiten erhältliche Perpedes Glasfaserverbundkern nachträglich verformen und so individuell an den Fuß und die Bedürfnisse des Nutzers anpassen. Optional kann die DAILY² RIGIDUS LE durch die Wahl einer weichen, aber trotzdem tragfähigen Pelotte aus Carbosanmaterial um eine Quergewölbeabstützung ergänzt werden.



DAILY² RIGIDUS LE
DRL

HMV-KONFORME EIGENSCHAFTEN

Stützender Einlagenrohling
Rigidusfeder
Weichbettung, langsohlig (optional)

MERKMALE

Größe: 35 - 52
Breite: Schmal (35 - 44) / Mittel (35 - 52)
Einlagenkern: Acryl-Verbundmaterial aus Glasfasergewebe und Polyamidgestrick (GH702)
Umrissform: Business
Karree
3D-Kontur: DR = hohes Längsgewölbe mit geführter Ferse und Rigidusfeder
Besonderheit: Lange Rigidusfeder und laterale Führung des Fußes/Knies
Kurzer Flügelschnitt
Unpaarig erhältlich

BESTSELLER DAILY² RIGIDUS LE

ART.-NUMMER	UNTERBEZUG	ERGÄNZUNG	BREITE	UMRISSFORM	LÄNGE	GRÖÖE
DRO_	CarboTec schwarz	-	Schmal	Business	4/4	35 - 44
DRP_	CarboTec schwarz	COMFORT Druckzonenpolster	Schmal	Business	4/4	35 - 44
DRL_	CarboTec titan	-	Mittel	Business	4/4	35 - 52
DRM_	CarboTec titan	COMFORT Druckzonenpolster	Mittel	Business	4/4	35 - 52

UNTERBEZUG

CarboTec, titan

MATERIALZUSAMMENSETZUNG
50% PUR + 50% Polyamid

EIGENSCHAFTEN
hohe Abriebfestigkeit
leicht rutschhemmend
farbecht und lichtecht

Auch erhältlich mit Unterbezug:
CarboTec, schwarz

LANGE RIGIDUSFEDER

Die lange Rigidusfeder führt und stabilisiert das komplette Großzehengrundgelenk und reduziert so die Schmerzen beim Gehen

EINLAGENKERN

Acryl-Verbundmaterial aus Glasfasergewebe und Polyamidgestrick (GH702)

EIGENSCHAFTEN
gute thermoplastische Nachverformbarkeit bei 130° - 145° C
optimale Unterstützung des Längsgewölbes

BESONDERHEIT
Kernaussparung unter MFK-Basis V

KURZER FLÜGELSCHNITT

Der kurze Flügelschnitt im Kern erhält das Auftrittsgefühl beim Gehen

LATERALE KERNVERLÄNGERUNG

Durch die laterale Kernverlängerung wird eine Supinationsstellung des Vorfußes vermieden und dass Kniegelenk geführt.

VERSTÄRKUNGSSCHICHT

Zusätzliche textile Verstärkungsschichten mit vorfußstabilisierenden Elementen verleihen dem Einlagenrohling weitere Stabilität





Zum Produktvideo

DAILY² HIGH HEEL

Der DAILY HIGH HEEL Einlagenrohling ist speziell für den Einsatz in Damenschuhen mit Absatz geeignet. Der selbsttragende Perpedes Carbonfaserverbundkern mit kurzem Flügelschnitt, zeichnet sich durch hohe Flexibilität aus und passt sich optimal der Sprengung des jeweiligen Schuhs an. Durch die thermoplastischen Eigenschaften lässt sich der Perpedes Carbonfaser-

verbundkern nachträglich verformen und so individuell an den Fuß und die Bedürfnisse des Nutzers anpassen. Zusätzlich wird ein weiches Carbosanpolster im Fersenbereich eingesetzt, um das punktuelle, schmerzhaft Druckempfinden auf die Ferse zu reduzieren. Optional kann die DAILY HIGH HEEL um ein Vorfußpolster, ebenfalls aus weichem Carbosanmaterial, ergänzt werden.



HMV-KONFORME EIGENSCHAFTEN

- Stützender Einlagenrohling
- Weichbettung, Vorfuß (optional)
- Weichbettung, langsohlig (optional)

MERKMALE

- Größe: 35 - 44
- Breite: Schmal
- Einlagenkern: Acryl-Verbundmaterial aus Carbonfasergestrick (C601)
- Umrissform: Business
- 3D-Kontur: DH = moderates Längsgewölbe mit flacher Ferse
- Besonderheit: Vorfuß- und Fersenpolster aus Carbosanmaterial
Kurzer Flügelschnitt

BESTSELLER DAILY² HIGH HEEL

ART-NUMMER	UNTERBEZUG	ERGÄNZUNG	BREITE	LÄNGE	GRÖÖE
DHB_	CarboTec schwarz	-	Schmal	4/4	35 - 44
DHC_	CarboTec schwarz	COMFORT Vorfußdruckzonenpolster	Schmal	4/4	35 - 44

UNTERBEZUG

CarboTec, schwarz

MATERIALZUSAMMENSETZUNG
50% PUR + 50% Polyamid

EIGENSCHAFTEN
hohe Abriebfestigkeit
leicht rutschhemmend
farbecht und lichteht

EINLAGENKERN

Acryl-Verbundmaterial aus Carbonfasergestrick (C601)

EIGENSCHAFTEN
extrem gute thermoplastische Nachverformbarkeit bei ca. 140° C
optimale Unterstützung des Längsgewölbes

BESONDERHEIT
Kernaussparung unter MFK-Basis V

SUPINATIONSKEIL

Der Supinationskeil aus Carbonfasermaterial (C901) unterstützt die Fußinnenseite und wirkt so Überlastungsbeschwerden entgegen

KURZER FLÜGELSCHNITT

Der kurze Flügelschnitt im Kern erhält das Auftrittsgefühl beim Gehen



VORFUßPOLSTER

Ein Vorfußpolster aus Carbosanschaum reduziert das schmerzhaft Druckempfinden im Vorfußbereich und erhöht so den Tragekomfort

VERSTÄRKUNGSSCHICHT

Eine textile Verstärkungsschicht verleiht dem Einlagenrohling weitere Stabilität

FERSENPOLSTER

Ein Fersenpolster aus Carbosanschaum dient zur Druckentlastung im Fersenbereich und erhöht so den Tragekomfort

DAILY

DAILY² CONTROL

Der DAILY² CONTROL Einlagenrohling ist speziell für den Einsatz bei Füßen mit einem erhöhten Bedarf an seitlicher Führung geeignet. Der selbsttragende Perpedes Glasfaserverbundkern mit langem Flügelschnitt stützt das Längsgewölbe des Fußes optimal, führt die Ferse und erhält dennoch das Auftrittsgefühl beim Gehen. Für eine optimierte Rückfußführung wird bei der DAILY² CONTROL die Ferse seitlich halbschalig gefasst und für eine verbesserte Passform hinten abgeflacht. Durch die thermoplas-

tischen Eigenschaften lässt sich der Perpedes Glasfaserverbundkern nachträglich verformen und so individuell an den Fuß und die Bedürfnisse des Nutzers anpassen. Eine zusätzliche textile Verstärkungsschicht mit vorfußstabilisierenden Elementen verleiht dem Einlagenrohling weitere Stabilität. Optional kann die DAILY² CONTROL durch die Wahl einer weichen, aber trotzdem tragfähigen Pelotte aus Carbosanmaterial um eine Quergewölbeabstützung ergänzt werden.



DAILY² CONTROL
DCB_

HMV-KONFORME EIGENSCHAFTEN

Schaleneinlagenrohling, fest, verformbar
Weichbettung, langsohlig (optional)

MERKMALE

- Größe: 35 - 52
- Breite: Mittel
- Einlagenkern: Acryl-Verbundmaterial aus Glasfasergestrick (G4321)
- Umrissform: Business
Karree
- 3D-Kontur: DC = moderates Längsgewölbe mit halbschalig geführter Ferse
- Besonderheit: Halbschalig gefasster Rückfuß
Langer Flügelschnitt

BESTSELLER DAILY² CONTROL

ART.-NUMMER	UNTERBEZUG	ERGÄNZUNG	BREITE	UMRISSFORM	LÄNGE	GRÖÖE
DCB_	CarboTec schwarz	-	Mittel	Karree	4/4	35 - 52
DCC_	CarboTec schwarz	COMFORT Druckzonenpolster	Mittel	Karree	4/4	35 - 52

UNTERBEZUG

CarboTec,titan

MATERIALZUSAMMENSETZUNG
50% PUR + 50% Polyamid

EIGENSCHAFTEN
hohe Abriebfestigkeit
leicht rutschhemmend
farbecht und lichteht

EINLAGENKERN

Acryl-Verbundmaterial
aus Glasfasergestrick
(G421)

EIGENSCHAFTEN
sehr gute thermo-
plastische Nach-
verformbarkeit bei
ca. 140° C
optimale Unter-
stützung
des Längsgewölbes

BESONDERHEIT
Kernaussparung unter
MFK-Basis V

LANGER FLÜGELSCHNITT

Der lange Flügelschnitt im Kern führt und stabilisiert die Ferse und erhält dennoch das Auftrittsgefühl beim Gehen

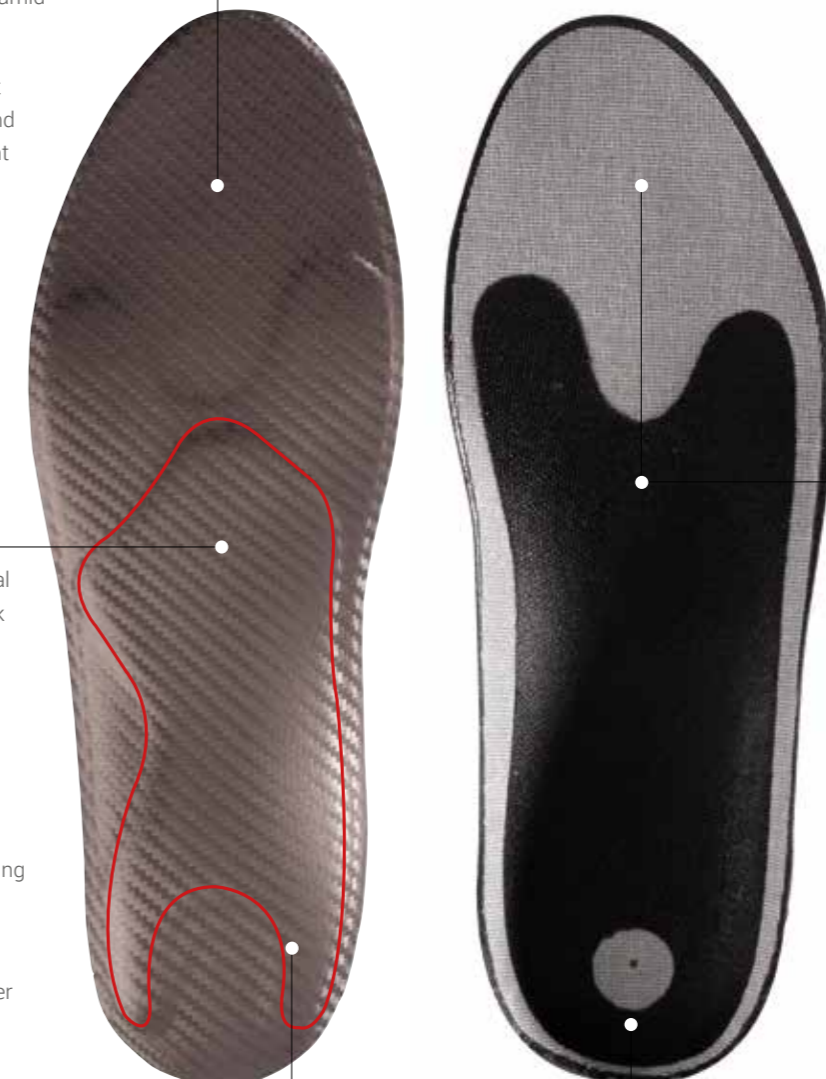

VERSTÄRKUNGSSCHICHT

Zusätzliche textile Verstärkungsschichten mit vorfußstabilisierenden Elementen verleihen dem Einlagenrohling weitere Stabilität

HALBSCHALIGER RÜCKFUß

Für eine optimierte Rückfußführung ist die Ferse seitlich halbschalig gefasst



PERFECT FIT

Die PERFECT FIT-Line verbindet eine dünne und leichte Bauweise mit Stabilität.

Bestens geeignet für den Einsatz in verschiedenen Schuhtypen mit geringem Platzbedarf sind die PERFECT FIT BUSINESS und die PERFECT FIT BUSINESS RIGIDUS der ideale Begleiter im Büroalltag. Konzipiert als dünne und leichte Einlage mit ausgeprägtem Längsgewölbe bietet Ihnen die PERFECT FIT-Line die Möglichkeit Ihren Kunden eine qualitativ hochwertige und in Business-Schuhe passende Einlage anzubieten. Dabei stehen Ihnen zwei Kernbreiten, Schmal und Mittel, zur Verfügung. Das Herzstück der PERFECT FIT-Line ist, wie auch bei anderen Perpedes Einlagenrohlingen, der Einlagenkern aus eigens entwickeltem Glasfaserverbundmaterial. Dieses lässt sich durch seine thermoplastischen Eigenschaften einfach und schnell individuell an den Fuß anpassen. Bei der PERFECT FIT-Line kommen hochwertige Materialien zum Einsatz, die den hohen Perpedes Qualitätsansprüchen entsprechen und dabei die Möglichkeit bieten, schnell und leicht verarbeitet werden zu können.

PERFECT FIT

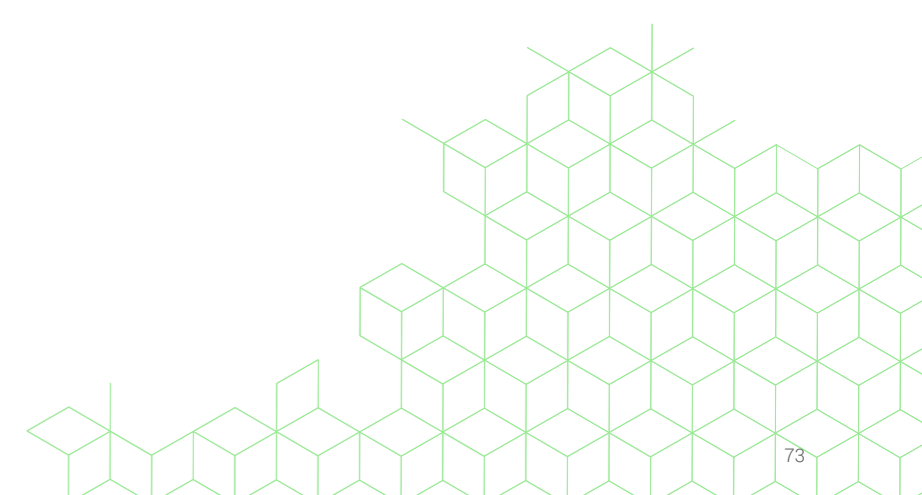

PERFECT FIT BUSINESS

Der PERFECT FIT BUSINESS Einlagenrohling bildet die Basis der PERFECT FIT-Line. Der selbsttragende Perpedes Glasfaserverbundkern mit langem Flügelschnitt stützt durch das ausgeprägte Längsgewölbe den Fuß optimal ab, führt die Ferse und erhält dennoch das Auftrittsgefühl beim Gehen. Durch die thermoplastischen Eigenschaften lässt sich der in zwei Breiten erhältliche Perpedes Glasfaserverbundkern nachträglich verformen und

so individuell an den Fuß und die Bedürfnisse des Nutzers anpassen. Eine zusätzliche Verstärkungsschicht mit vorfußstabilisierenden Elementen verleiht dem Einlagenrohling weitere Stabilität. Optional kann die PERFECT FIT BUSINESS durch die Wahl einer weichen, aber trotzdem tragfähigen Pelotte aus Carbosanmaterial um eine Quergewölbeabstützung ergänzt werden.



PERFECT FIT BUSINESS
PBC_

HMV-KONFORME EIGENSCHAFTEN

Stützender Einlagenrohling
Weichbettung, langsohlig (optional)

MERKMALE

Größe: 36 - 48
 Breite: Schmal (36 - 42) / Mittel (36 - 48)
 Einlagenkern: Acryl-Verbundmaterial aus Glasfasergestrick (G431)
 Umrissform: Business
 3D-Kontur: BU = hohes Längsgewölbe mit geführter Ferse
 Besonderheit: Langer Flügelschnitt
 Unpaarig erhältlich

BESTSELLER PERFECT FIT BUSINESS

ART-NUMMER	UNTERBEZUG	ERGÄNZUNG	BREITE	LÄNGE	GRÖßE
PBC_	CarboTec schwarz	COMFORT Druckzonenpolster	Mittel	4/4	36 - 48

UNTERBEZUG

CarboTec, schwarz

MATERIALZUSAMMENSETZUNG
50% PUR + 50% Polyamid

EIGENSCHAFTEN
hohe Abriebfestigkeit
leicht rutschhemmend
farbecht und lichtecht

EINLAGENKERN

Acryl-Verbundmaterial aus Glasfasergestrick (G431)

EIGENSCHAFTEN
sehr gute thermoplastische Nachverformbarkeit bei ca. 140° C
optimale Unterstützung des Längsgewölbes

LANGER FLÜGELSCHNITT

Der lange Flügelschnitt im Kern führt und stabilisiert die Ferse und erhält dennoch das Auftrittsgefühl beim Gehen



CARBOSAN-POLSTER

Dünne Polsterschicht aus Carbosanschaum

VERSTÄRKUNGSSCHICHT

Zusätzliche textile Verstärkungsschichten mit vorfußstabilisierenden Elementen verleihen dem Einlagenrohling weitere Stabilität

PERFECT FIT BUSINESS RIGIDUS

Der PERFECT FIT BUSINESS RIGIDUS Einlagenrohling ist speziell für den Einsatz bei Beschwerden im Großzehenbereich zum Beispiel Hallux Valgus geeignet. Der selbsttragende Perpedes Glasfaserverbundkern mit langem Flügelschnitt stützt durch das ausgeprägte Längsgewölbe den Fuß optimal ab und ist an der Großzehe so verlängert, dass die komplette Großzehe beim Gehen geführt und stabilisiert wird. Der lange Flügelschnitt sorgt dafür, dass das Auftrittsgefühl im Fersenbereich erhalten bleibt.

Durch die thermoplastischen Eigenschaften lässt sich der in zwei Breiten erhältliche Perpedes Glasfaserverbundkern nachträglich verformen und so individuell an den Fuß und die Bedürfnisse des Nutzers anpassen. Optional kann die PERFECT FIT BUSINESS RIGIDUS durch die Wahl einer weichen, aber trotzdem tragfähigen Pelotte aus Carbosanmaterial um eine Quergewölbeabstützung ergänzt werden.



HMV-KONFORME EIGENSCHAFTEN

Stützender Einlagenrohling
Rigidusfeder
Weichbettung, langsohlig (optional)

MERKMALE

Größe: 36 - 48
Breite: Schmal / Mittel
Einlagenkern: Acryl-Verbundmaterial aus Glasfasergestrick (G431)
Umrissform: Business
3D-Kontur: BR = hohes Längsgewölbe mit geführter Ferse und Rigidusfeder
Besonderheit: Langer Flügelschnitt
Unpaarig erhältlich

BESTSELLER PERFECT FIT BUSINESS RIGIDUS

ART.-NUMMER	UNTERBEZUG	ERGÄNZUNG	BREITE	LÄNGE	GRÖÖE
PRO_	CarboTec schwarz	-	Mittel	4/4	36 - 48
PBD_	EVA Pistazie	COMFORT Druckzonenpolster	Mittel	4/4	36 - 48

UNTERBEZUG

CarboTec, schwarz

MATERIALZUSAMMENSETZUNG
50% PUR + 50% Polyamid

EIGENSCHAFTEN
hohe Abriebfestigkeit
leicht rutschhemmend
farbecht und lichtecht

LANGE RIGIDUSFEDER

Die lange Rigidusfeder führt und stabilisiert das komplette Großzehengrundgelenk und reduziert so die Schmerzen beim Gehen

EINLAGENKERN

Acryl-Verbundmaterial aus Glasfasergestrick (G431)

EIGENSCHAFTEN
sehr gute thermoplastische Nachverformbarkeit bei ca. 140° C
optimale Unterstützung des Längsgewölbes

LANGER FLÜGELSCHNITT

Der lange Flügelschnitt im Kern führt und stabilisiert die Ferse und erhält dennoch das Auftrittsgefühl beim Gehen



VERSTÄRKUNGSSCHICHT

Zusätzliche textile Verstärkungsschichten mit vorfußstabilisierenden Elementen verleihen dem Einlagenrohling weitere Stabilität



SOLEUTION

Die SOLEUTION-Line ist komplexen Anforderungen gewachsen.

Bestens geeignet für den Einsatz bei verschiedensten Befunden bieten die SOLEUTION, die SOLEUTION SUPPORT, die SOLEUTION PRO, die SOLEUTION PAPILLON, die SOLEUTION CPX, die SOLEUTION RIGIDUS, und die SOLEUTION CPH auf Grund ihrer indikativen Ausrichtung immer die passende Lösung. Dabei stehen Ihnen zwei Längsgewölbehöhen zur Verfügung. Das Herzstück der SOLEUTION-Line ist, wie auch bei anderen Perpedes Einlagenrohlingen, der Einlagenkern aus eigens entwickeltem Glasfaserverbundmaterial. Dieser lässt sich durch sein thermoplastischen Eigenschaften einfach und schnell individuell an den Fuß anpassen. Um den hohen Qualitätsansprüchen von Perpedes zu entsprechen, werden auch bei der SOLEUTION-Line nur ausgewählte und zertifizierte Materialien eingesetzt, die perfekt aufeinander abgestimmt sind.

SOLEUTION CPH
Seite 90

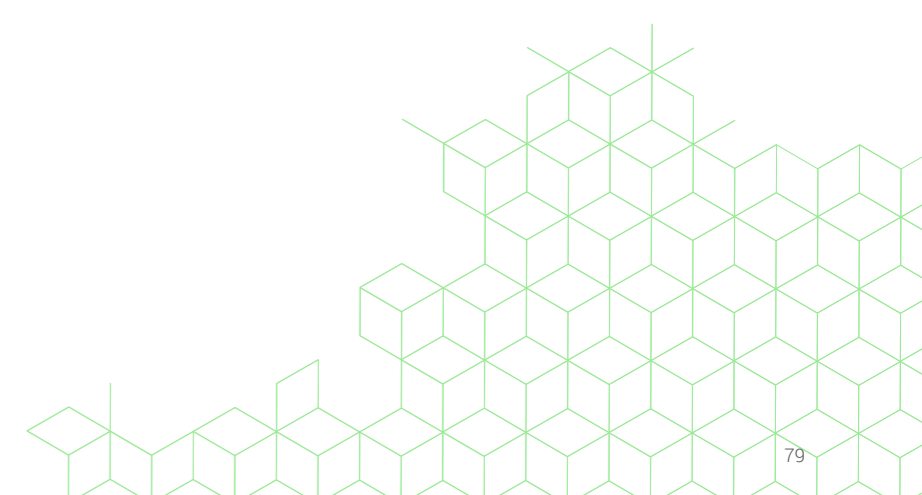



Zum Produktvideo

SOLEUTION

Der SOLEUTION Einlagenrohling bildet die Basis der SOLEUTION-Line. Der selbsttragende Perpedes BLACK FIBER Glasfaserverbundkern mit freier Ferse stützt das Längsgewölbe des Fußes optimal und erhält das Auftrittsgefühl der Ferse beim Gehen. Durch die thermoplastischen Eigenschaften lässt sich der in zwei Längsgewölbehöhen erhältliche Perpedes BLACK FIBER Glasfa-

serverbundkern nachträglich verformen und so individuell an den Fuß und die Bedürfnisse des Nutzers anpassen. Optional kann die SOLEUTION durch die Wahl einer weichen, aber trotzdem tragfähigen Pelotte aus Carbosanmaterial um eine Quergewölbeabstützung ergänzt werden.



SOLEUTION
SBE_

HMV-KONFORME EIGENSCHAFTEN

Stützender Einlagenrohling
Weichbettung, langsohlig (optional)

MERKMALE

Größe: 35 - 48
Breite: Mittel
Einlagenkern: Acryl-Verbundmaterial aus Glasfaser- und Polyamidgestrick (BF7002)
Umrissform: Karree
Natur
3D-Kontur: SH = hohes Längsgewölbe mit geführter Ferse
SM = niedriges Längsgewölbe mit leicht geführter Ferse
Besonderheit: Freie Ferse
Unpaarig erhältlich

BESTSELLER SOLEUTION

ART.-NUMMER	UNTERBEZUG	BREITE	UMRISSFORM	3D-KONTUR	LÄNGE	GRÖßE
SBE_	CarboTec titan	Mittel	Karree	SH	4/4	35 - 48
SBF_	VliesTex schwarz	Mittel	Karree	SH	4/4	35 - 48

UNTERBEZUG

CarboTec, titan

MATERIALZUSAMMENSETZUNG
50% PUR + 50% Polyamid

EIGENSCHAFTEN
hohe Abriebfestigkeit
leicht rutschhemmend
farbecht und lichtecht

Auch erhältlich mit
Unterbezug:
vliesTex, schwarz

EINLAGENKERN

Acryl-Verbundmaterial
aus Glasfasergewebe
und Polyamidgestrick
(BF7001)

EIGENSCHAFTEN
gute thermoplastische
Nachverformbarkeit bei
130° - 145° C
optimale Unterstützung
des Längsgewölbes

FREIE FERSE

Die freie Ferse im Kern sorgt für ein
verbessertes Auftrittsgefühl beim Gehen



VERSTÄRKUNGSSCHICHT

Eine textile Verstärkungsschicht verleiht dem Einlagenrohling weitere Stabilität

SOLEUTION



Zum Produktvideo

SOLEUTION SUPPORT

Der SOLEUTION SUPPORT Einlagenrohling ist speziell für den Einsatz zum Beispiel bei Knickfuß-Beschwerden geeignet. Der selbsttragende Perpedes Glasfaserverbundkern mit freier Ferse stützt in Kombination mit dem Supinationskeil aus hochwertigem Carbonfasermaterial die Fußinnenseite optimal und wirkt so Überlastungsproblemen entgegen. Zudem bleibt das Auftrittsgefühl durch die freie Ferse im Kern erhalten. Durch die thermo-

plastischen Eigenschaften lässt sich der in zwei Längsgewölbehöhen erhältliche Perpedes Glasfaserverbundkern nachträglich verformen und so individuell an den Fuß und die Bedürfnisse des Nutzers anpassen. Optional kann die SOLEUTION SUPPORT durch die Wahl einer weichen, aber trotzdem tragfähigen Pelotte aus Carbosanmaterial um eine Quergewölbeabstützung ergänzt werden.



SOLEUTION SUPPORT
SSE_

HMV-KONFORME EIGENSCHAFTEN

Stützender Einlagenrohling
Supinationskeil
Weichbettung, langsohlig (optional)

MERKMALE

Größe: 35 - 48
Breite: Mittel
Einlagenkern: Acryl-Verbundmaterial aus Glasfasergewebe und Polyamidgestrick (GH702)
Umrissform: Karree
Natur
3D-Kontur: SH = hohes Längsgewölbe mit geführter Ferse
SM = niedriges Längsgewölbe mit leicht geführter Ferse
Besonderheit: Supinationskeil aus Carbonfasermaterial (C901)
Freie Ferse

BESTSELLER SOLEUTION SUPPORT

ART.-NUMMER	UNTERBEZUG	BREITE	UMRISSFORM	3D-KONTUR	LÄNGE	GRÖßE
SSE_	CarboTec titan	Mittel	Karree	SH	4/4	35 - 48
SSF_	Vliestex schwarz	Mittel	Karree	SH	4/4	35 - 48

UNTERBEZUG

CarboTec, titan

MATERIALZUSAMMENSETZUNG
50% PUR + 50% Polyamid

EIGENSCHAFTEN
hohe Abriebfestigkeit
leicht rutschhemmend
farbecht und lichtecht

Auch erhältlich mit
Unterbezug:
vliesTex, schwarz

EINLAGENKERN

Acryl-Verbundmaterial
aus Glasfasergewebe
und Polyamidgestrick
(GH702)

EIGENSCHAFTEN
gute thermoplastische
Nachverformbarkeit bei
130° - 145° C
optimale Unterstützung des
Längsgewölbes

SUPINATIONSKEIL

Der Supinationskeil aus Carbonfasermaterial (C901) unterstützt die Fußinnenseite und wirkt so Überlastungsbeschwerden entgegen



VERSTÄRKUNGSSCHICHT

Eine textile Verstärkungsschicht verleiht dem Einlagenrohling weitere Stabilität

FREIE FERSE

Die freie Ferse im Kern sorgt für ein verbessertes Auftrittsgefühl beim Gehen



Zum Produktvideo

SOLEUTION PRO

Der SOLEUTION PRO Einlagenrohling ist speziell für den Einsatz zum Beispiel bei Hohlfuß-Beschwerden geeignet. Der selbsttragende, in zwei Längsgewölbehöhen erhältliche Perpedes Glasfaserverbundkern mit freier Ferse stützt das Längsgewölbe des Fußes optimal und erhält das Auftrittsgefühl der Ferse beim Gehen.

Durch die Verwendung eines Pronationskeils wird die Fußaußen-seite erhöht und so Überlastungsproblemen entgegengewirkt. Optional kann die SOLEUTION PRO durch die Wahl einer weichen, aber trotzdem tragfähigen Pelotte aus Carbosanmaterial um eine Quergewölbeabstützung ergänzt werden.



SOLEUTION PRO
SOE_

HMV-KONFORME EIGENSCHAFTEN

Stützender Einlagenrohling
Pronationskeil
Weichbettung, langsohlig (optional)

MERKMALE

Größe: 35 - 48
Breite: Mittel
Einlagenkern: Acryl-Verbundmaterial aus Glasfasergewebe und Polyamidgestrick (GH702)
Umrissform: Karree
Natur
3D-Kontur: SH = hohes Längsgewölbe mit geführter Ferse
SM = niedriges Längsgewölbe mit leicht geführter Ferse
Besonderheit: Freie Ferse

BESTSELLER SOLEUTION PRO

ART.-NUMMER	UNTERBEZUG	BREITE	UMRISSFORM	3D-KONTUR	LÄNGE	GRÖßE
SOE_	CarboTec titan	Mittel	Karree	SH	4/4	35 - 48
SOF_	VliesTex schwarz	Mittel	Karree	SH	4/4	35 - 48

UNTERBEZUG

CarboTec, titan

MATERIALZUSAMMENSETZUNG
50% PUR + 50% Polyamid

EIGENSCHAFTEN
hohe Abriebfestigkeit
leicht rutschhemmend
farbecht und lichtecht

Auch erhältlich mit Unterbezug:
vliesTex, schwarz

PRONATIONS-KEIL

Der Pronationskeil aus Carbonfaser-material (C901) erhöht die Fußaußen-seite und wirkt so Überlastungsproblemen entgegen

EINLAGENKERN

Acryl-Verbundmaterial aus Glasfasergewebe und Polyamidgestrick (GH702)

EIGENSCHAFTEN
gute thermoplastische Nachverformbarkeit bei 130° - 145° C
optimale Unterstützung des Längsgewölbes

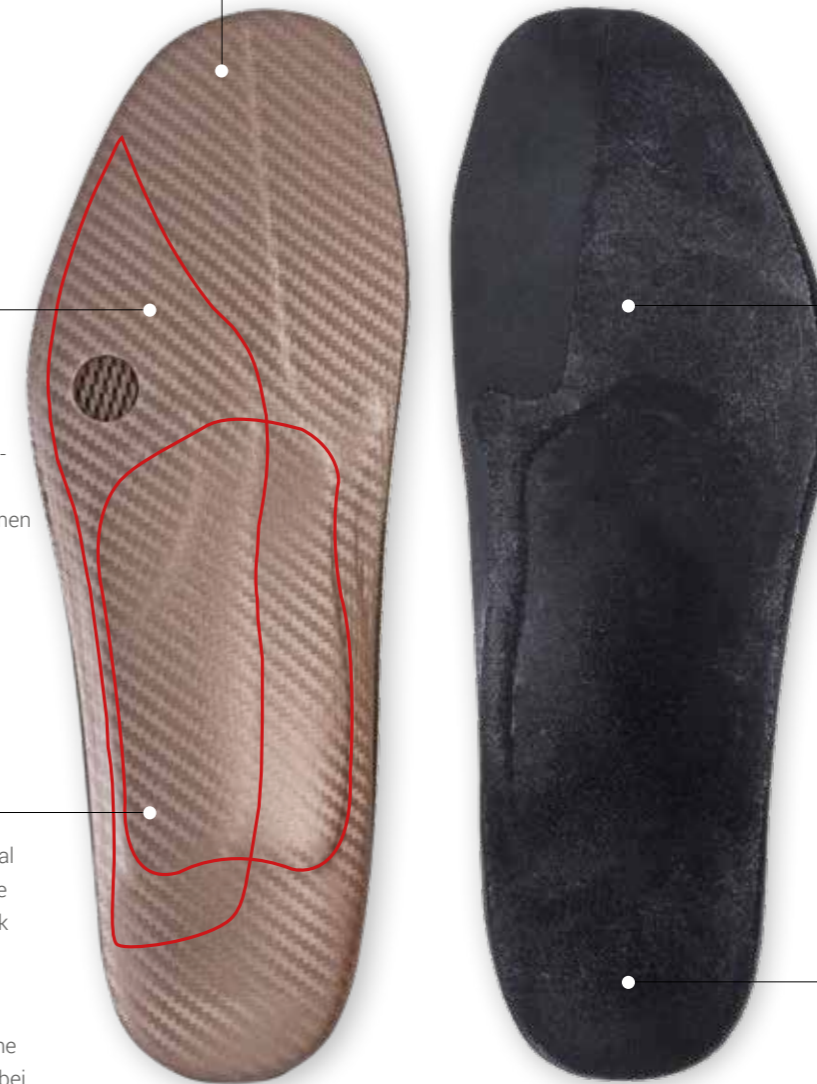

VERSTÄRKUNGSSCHICHT

Eine lange textile Verstärkungsschicht verleiht dem Einlagenrohling weitere Stabilität

FREIE FERSE

Die freie Ferse im Kern sorgt für ein verbessertes Auftrittsgefühl beim Gehen



Zum Produktvideo

SOLEUTION PAPILLON

Der SOLEUTION PAPILLON Einlagenrohling ist speziell für den Einsatz bei fortgeschrittenen Spreizfuß-Beschwerden geeignet. Durch die im Vorfußbereich sowohl innen- als auch außenseitig aufgetragenen Erhöhungen aus Thermokork wird der mittlere Bereich des Fußballens entlastet. Das hochwertige Shock Absorber X PUR-Material polstert zusätzlich und minimiert so das Druckgefühl im Vorfuß. Der selbsttragende Perpedes Glasfaserverbundkern mit freier Ferse stützt zudem das Längsgewölbe des Fußes

optimal und erhält das Auftrittsgefühl beim Gehen. Durch die thermoplastischen Eigenschaften lässt sich der in zwei Längsgewölbehöhen erhältliche Perpedes Glasfaserverbundkern nachträglich verformen und so individuell an den Fuß und die Bedürfnisse des Nutzers anpassen. Optional kann die SOLEUTION PAPILLON durch die Wahl einer weichen, aber trotzdem tragfähigen Pelotte aus Carbosanmaterial um eine Quergewölbeabstützung ergänzt werden.



SOLEUTION PAPILLON
SAE_

HMV-KONFORME EIGENSCHAFTEN

- Stützender Einlagenrohling
- Supinationskeil
- Weichbettung, Vorfußbereich
- Weichbettung, langsohlig (optional)

MERKMALE

- Größe: 35 - 48
- Breite: Mittel
- Einlagenkern: Acryl-Verbundmaterial aus Glasfasergewebe und Polyamidgestrick (GH702)
- Umrissform: Karree
- Natur
- 3D-Kontur: SH = hohes Längsgewölbe mit geführter Ferse
SM = niedriges Längsgewölbe mit leicht geführter Ferse
- Besonderheit: Vorfußpolster aus Shock Absorber X PUR-Material
Entlastung der Mittelfußköpfchen
Unpaarig erhältlich

BESTSELLER SOLEUTION PAPILLON

ART-NUMMER	UNTERBEZUG	BREITE	UMRISSFORM	3D-KONTUR	LÄNGE	GRÖßE
SAE_	CarboTec titan	Mittel	Karree	SH	4/4	35 - 48
SAF_	VliesTex schwarz	Mittel	Karree	SH	4/4	35 - 48

UNTERBEZUG

CarboTec, titan

MATERIALZUSAMMENSETZUNG
50% PUR + 50% Polyamid

EIGENSCHAFTEN
hohe Abriebfestigkeit
leicht rutschhemmend
farbecht und lichtecht

Auch erhältlich mit
Unterbezug:
vliesTex, schwarz

EINLAGENKERN

Acryl-Verbundmaterial
aus Glasfasergewebe
und Polyamidgestrick
(GH702)

EIGENSCHAFTEN
gute thermoplastische
Nachverformbarkeit bei
130° - 145° C
optimale Unterstützung
des Längsgewölbes

SUPINATIONSKEIL

Der Supinationskeil aus Carbonfasermaterial (C901) unterstützt die Fußinnenseite und wirkt so Überlastungsbeschwerden entgegen

VORFUßPOLSTER

Ein Vorfußpolster aus gelbem 7° Shore A Shock Absorber X PUR-Material reduziert das schmerzhaft empfundene Druckempfinden im Vorfußbereich - unter den MTP-Gelenken II-IV - und erhöht so den Tragekomfort

SCHMETTERLINGSROLLE

Die medialen und lateralen aufgetragenen Erhöhungen aus Thermokork entlasten den zentralen Vorfußbereich

VERSTÄRKUNGSSCHICHT

Eine lange Verstärkungsschicht verleiht dem Einlagenrohling weitere Stabilität

FREIE FERSE

Die freie Ferse im Kern sorgt für ein verbessertes Auftrittsgefühl beim Gehen



Zum Produktvideo

SOLEUTION CPX

Der SOLEUTION CPX Einlagenrohling ist speziell für den Einsatz bei schmerzhaften Überlastungsbeschwerden im Fersenbereich zum Beispiel im Falle eines ausgeprägten Fersenspornes geeignet. Die anatomisch geformte Fersenspornausnehmung in Kombination mit der Plantarfasziennaussparung im selbsttragenden Perpedes Glasfaserverbundkern orientiert sich am Ansatz der Plantarfaszie und zieht in einer länglichen Aussparung in das Fußlängsgewölbe. Dabei bettet das gelbe 3mm Shock Absorber X Polster zusammen mit dem innenliegenden roten 3mm PUR

Slow-Memory Schaum die Plantarfaszie weich und verteilt den Druck an der Ferse optimal. Durch die thermoplastischen Eigenschaften lässt sich der Perpedes Glasfaserverbundkern nachträglich verformen und so individuell an den Fuß und die Bedürfnisse des Nutzers anpassen. Optional kann die SOLEUTION CPX durch die Wahl einer weichen, aber trotzdem tragfähigen Pelotte aus Carbosanmaterial um eine Quergewölbeabstützung ergänzt werden.



SOLEUTION CPX
SPA_

HMV-KONFORME EIGENSCHAFTEN

Stützender Einlagenrohling
Fersenspornausnehmung/-polster
Weichbettung, langsohlig (optional)

MERKMALE

Größe: 35 - 48
Breite: Mittel
Einlagenkern: Acryl-Verbundmaterial aus Glasfasergewebe und Polyamidgestrick (GH702)
Umrissform: Karree
Natur
3D-Kontur: PX = hohes Längsgewölbe mit geführter Ferse und Tieferlegung der Plantarfaszie
Besonderheit: Rückfußpolster aus Shock Absorber X PUR-Material
Anatomische Fersenspornausnehmung mit Tieferlegung der Plantarfaszie

BESTSELLER SOLEUTION CPX

ART.-NUMMER	UNTERBEZUG	BREITE	UMRISSFORM	LÄNGE	GRÖÖE
SPA_	CarboTec schwarz	Mittel	Karee	4/4	35 - 48

UNTERBEZUG

CarboTec, schwarz

MATERIALZUSAMMENSETZUNG
50% PUR + 50% Polyamid

EIGENSCHAFTEN
hohe Abriebfestigkeit
leicht rutschhemmend
farbecht und lichtecht

EINLAGENKERN

Acryl-Verbundmaterial aus Glasfasergewebe und Polyamidgestrick (GH702)

EIGENSCHAFTEN
gute thermoplastische Nachverformbarkeit bei 130° - 145° C
optimale Unterstützung des Längsgewölbes

FERSENSPORN AUSNEHMUNG MIT PLANTARFASZIENAUSSPARUNG

Die anatomisch geformte Fersenspornausnehmung mit der Plantarfasziennaussparung zieht in einer länglichen Aussparung in das Fußlängsgewölbe

VERSTÄRKUNGSSCHICHT

Eine textile Verstärkungsschicht verleiht dem Einlagenrohling weitere Stabilität

FASZIENPOLSTER

Das Fasziapolster aus rotem 12° Shore A PUR Memory Schaum bettet die Plantarfaszie weich

RÜCKFUßPOLSTER

Das Rückfußpolster aus gelbem 7° Shore A Shock Absorber X PUR-Material wirkt im Fersenbereich dämpfend und schmerzlindernd

FERSENPOLSTER

Das Fersenspornpolster aus gelbem 7° Shore A Shock X Absorber PUR-Material verteilt den Druck an der Ferse optimal



Zum Produktvideo

SOLEUTION RIGIDUS

Der SOLEUTION RIGIDUS Einlagenrohling ist speziell für den Einsatz bei Beschwerden im Großzehenbereich, z.B. im Falle eines Hallux Valgus, geeignet. Der selbsttragende Perpedes Glasfaserverbundkern mit zusätzlicher fußinnenseitiger Verstärkung und freier Ferse stützt das Längsgewölbe des Fußes optimal und ist an der Großzehe so verlängert, dass das Großzehengrundgelenk beim Gehen geführt und stabilisiert wird und so den Schmerz reduziert. Durch die Verwendung eines Supinationskeils aus Carbonfasermaterial wird die Fußinnenseite optimal

gestützt und so Überlastungen entgegengewirkt. Zudem bleibt das Auftrittsgefühl durch die freie Ferse im Kern erhalten. Durch die thermoplastischen Eigenschaften lässt sich der in zwei Längsgewölbehöhen erhältliche Perpedes Glasfaserverbundkern nachträglich verformen und so individuell an den Fuß und die Bedürfnisse des Nutzers anpassen. Optional kann die SOLEUTION RIGIDUS durch die Wahl einer weichen, aber trotzdem tragfähigen Pelotte aus Carbosanmaterial um eine Quergewölbeabstützung ergänzt werden.



SOLEUTION RIGIDUS SHE_

HMV-KONFORME EIGENSCHAFTEN

- Stützender Einlagenrohling
- Supinationskeil
- Rigidusfeder
- Weichbettung, Vorfußbereich
- Weichbettung, langsohlig (optional)

MERKMALE

- Größe: 35 - 48
- Breite: Mittel
- Einlagenkern: Acryl-Verbundmaterial aus Glasfasergewebe und Polyamidgestrick (GH702)
- Umrissform: Karree
Natur
- 3D-Kontur: SH = hohes Längsgewölbe mit geführter Ferse
SM = niedriges Längsgewölbe mit leicht geführter Ferse
- Besonderheit: Vorfußpolster aus Shock Absorber X PUR-Material
Freie Ferse
Unpaarig erhältlich

BESTSELLER SOLEUTION RIGIDUS

ART-NUMMER	UNTERBEZUG	BREITE	UMRISSFORM	3D-KONTUR	LÄNGE	GRÖßE
SHE_	CarboTec titan	Mittel	Karree	SH	4/4	35 - 48
SHF_	VliesTex schwarz	Mittel	Karree	SH	4/4	35 - 48

UNTERBEZUG

CarboTec, titan

MATERIALZUSAMMENSETZUNG
50% PUR + 50% Polyamid

EIGENSCHAFTEN
hohe Abriebfestigkeit
leicht rutschhemmend
farbecht und lichteht

Auch erhältlich mit Unterbezug:
vliesTex, schwarz

RIGIDUSFEDER

Die Rigidusfeder führt und stabilisiert das Großzehengrundgelenk beim Gehen

EINLAGENKERN

Acryl-Verbundmaterial aus Glasfasergewebe und Polyamidgestrick (GH702)

EIGENSCHAFTEN
gute thermoplastische Nachverformbarkeit bei 130° - 145° C
optimale Unterstützung des Längsgewölbes

SUPINATIONSKAIL

Der Supinationskeil aus Carbonfasermaterial (C901) unterstützt die Fußinnenseite und wirkt so Überlastungsbeschwerden entgegen

VORFUßPOLSTER

Ein Vorfußpolster aus gelbem 7° Shore A Shock Absorber X PUR-Material reduziert das schmerzhaft Druckempfinden im Vorfußbereich und erhöht so den Tragekomfort

VERSTÄRKUNGSSCHICHT

Eine lange textile Verstärkungsschicht verleiht dem Einlagenrohling weitere Stabilität

FREIE FERSE

Die freie Ferse im Kern sorgt für ein verbessertes Auftrittsgefühl beim Gehen



Zum Produktvideo

SOLEUTION CPH

Der SOLEUTION CPH Einlagenrohling ist speziell für komplexe Anforderungen geeignet. Die anatomisch geformte Fersenspornausnehmung in Kombination mit der Plantarfaszienuaussparung im selbsttragenden Perpedes Glasfaserverbundkern orientiert sich am Ansatz der Plantarfaszie und zieht in einer länglichen Aussparung in das Fußlängsgewölbe. Dabei bettet das im Vor- und Rückfuß verwendete Shock Absorber X Polster den Fuß weich und verteilt den Druck an Ballen und Ferse. Der selbsttragende Perpedes Glasfaserverbundkern mit freier Ferse stützt das Längsgewölbe

des Fußes optimal und ist an der Großzehe so verlängert, dass das Großzehengrundgelenk beim Gehen geführt und stabilisiert wird. Durch die thermoplastischen Eigenschaften lässt sich der in zwei Längsgewölbehöhen erhältliche Perpedes Glasfaserverbundkern nachträglich verformen und so individuell an den Fuß und die Bedürfnisse des Nutzers anpassen. Optional kann die SOLEUTION CPH durch die Wahl einer weichen, aber trotzdem tragfähigen Pelotte aus Carbonsanmaterial um eine Quergewölbeabstützung ergänzt werden.



SOLEUTION CPH
SCA

HMV-KONFORME EIGENSCHAFTEN

- Stützender Einlagenrohling
- Fersenspornausnehmung/-polster
- Rigidusfeder
- Weichbettung, Vorfußbereich
- Weichbettung, langsohlig (optional)

MERKMALE

- Größe: 35 - 48
- Breite: Mittel
- Einlagenkern: Acryl-Verbundmaterial aus Glasfasergewebe und Polyamidgestrick (GH702)
- Umrissform: Karree
Natur
- 3D-Kontur: PX = hohes Längsgewölbe mit geführter Ferse und Tieferlegung der Plantarfaszie
- Besonderheit: Vor- und Rückfußpolster aus Shock Absorber X PUR-Material
Anatomische Fersenspornausnehmung mit Tieferlegung der Plantarfaszie in Kombination mit Rigidusfeder

BESTSELLER SOLEUTION CPH

ART.-NUMMER	UNTERBEZUG	BREITE	UMRISSFORM	LÄNGE	GRÖßE
SCA	CarboTec schwarz	Mittel	Karee	4/4	35 - 48

UNTERBEZUG

CarboTec, schwarz

MATERIALZUSAMMENSETZUNG
50% PUR + 50% Polyamid

EIGENSCHAFTEN
hohe Abriebfestigkeit
leicht rutschhemmend
farbecht und lichteht

VERSTÄRKUNGSSCHICHT

Eine textile Verstärkungsschicht verleiht dem Einlagenrohling weitere Stabilität

RIGIDUSFEDER

Die Rigidusfeder führt und stabilisiert das Großzehengrundgelenk beim Gehen

EINLAGENKERN

Acryl-Verbundmaterial aus Glasfasergewebe und Polyamidgestrick (GH702)

EIGENSCHAFTEN
gute thermoplastische Nachverformbarkeit bei 130° - 145° C
optimale Unterstützung des Längsgewölbes

VORFUßPOLSTER

Ein Vorfußpolster aus gelbem 7° Shore A Shock Absorber X PUR-Material reduziert das schmerzhafte Druckempfinden im Vorfußbereich und erhöht so den Tragekomfort

FASZIENPOLSTER

Das Faszienpolster aus rotem 12° Shore A PUR Memory Schaum bettet die Plantarfaszie weich

RÜCKFUßPOLSTER

Das Rückfußpolster aus gelbem 7° Shore A Shock Absorber X PUR-Material wirkt im Fersenbereich dämpfend und schmerzlindernd

FERSENSPORN AUSNEHMUNG MIT PLANTARFASZIENAUSSPARUNG

Die anatomisch geformte Fersenspornausnehmung mit der Plantarfaszienuaussparung zieht in einer länglichen Aussparung in das Fußlängsgewölbe

FERSENPOLSTER

Das Fersenspornpolster aus gelbem 7° Shore A Shock X Absorber PUR-Material verteilt den Druck an der Ferse optimal



CALCA

Die CALCA-Line verbindet effektive Druckentlastung im Fersenbereich mit gleichzeitiger Abstützung des Fußlängsgewölbes.

Bestens geeignet für den Einsatz bei häufig auftretenden, schmerzhaften Fersenbeschwerden bieten die CALCA II, die CALCA BUSINESS, die CALCA PRO X, die CALCA PRO XLE die CALCA PRO X XL sowie die CALCA PRO X CONTROL eine optimale Versorgung für ein beschwerdefreies Gehen. Das Herzstück der CALCA-Line ist, wie auch bei anderen Perpedes Einlagenrohlingen, der Einlagenkern aus eigens entwickeltem Glasfaserverbundmaterial. Dieses lässt sich durch seine thermoplastischen Eigenschaften einfach und schnell individuell an den Nutzer anpassen. Die anatomisch geformte Fersenspornausnehmung im Einlagenkern orientiert sich am Ansatz der Plantarfazie und zieht in einer länglichen Aussparung in das Fußlängsgewölbe. Dies entlastet die plantaren anatomischen Strukturen und begünstigt einen positiven Therapieverlauf. Bei der CALCA-Line kommen hochwertige Materialien zum Einsatz, die den Perpedes-Qualitätsansprüchen entsprechen. Dabei werden die Komponenten des Einlagenrohlings perfekt aufeinander abgestimmt.



CALCA PRO X
Seite 98

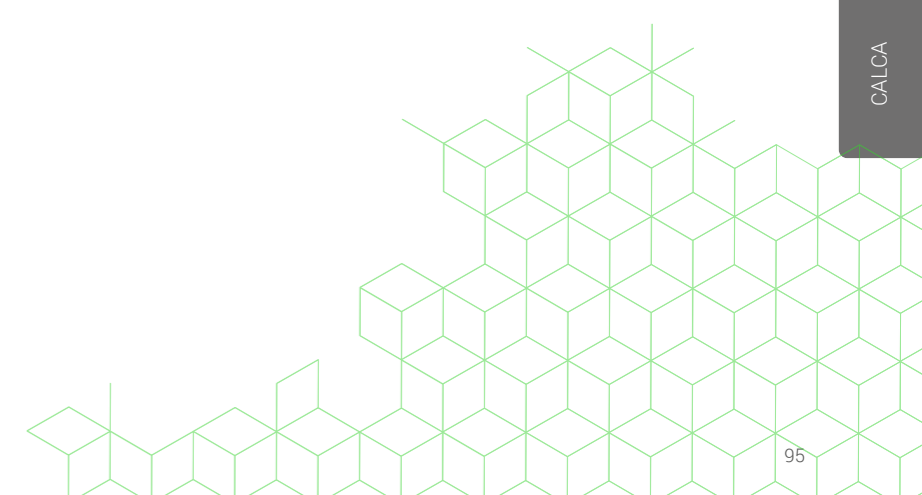



Zum Produktvideo

CALCA II

Der CALCA II Einlagenrohling ist speziell für den Einsatz bei Beschwerden im Fersenbereich, z.B. im Falle eines Fersensporn, geeignet. Die anatomisch geformte Fersenspornausnehmung im selbsttragenden Perpedes Glasfaserverbundkern orientiert sich am Ansatz der Plantarfaszie und zieht in einer länglichen Aussparung in das Fußlängsgewölbe. Dabei wirkt der im Fersenbereich verwendete Slow Memory Schaum dämpfend und schmerzlindernd.

Dernd. Durch die thermoplastischen Eigenschaften lässt sich der in zwei Breiten erhältliche Perpedes Glasfaserverbundkern nachträglich verformen und so individuell an den Fuß und die Bedürfnisse des Nutzers anpassen. Optional kann die CALCA II durch die Wahl einer weichen, aber trotzdem tragfähigen Pelotte aus Carbo-Tec-Material um eine Quergewölbeabstützung ergänzt werden.



HMV-KONFORME EIGENSCHAFTEN

Stützender Einlagenrohling
Fersenspornausnehmung/-polster
Weichbettung, langsohlig (optional)

MERKMALE

Größe: 35 - 48
Breite: Schmal (35 - 42) / Mittel (35 - 48)
Einlagenkern: Acryl-Verbundmaterial aus Glasfasergewebe und Polyamidgestrick (GH702)
Umrissform: Vario
3D-Kontur: R = hohes Längsgewölbe mit geführter Ferse
Besonderheit: Rückfußpolster aus verschiedenen Materialien wählbar
Anatomisches Fersenspornausnehmung

BESTSELLER CALCA II

ART.-NUMMER	UNTERBEZUG	ERGÄNZUNG	RÜCKFUßPOLSTER	BREITE	LÄNGE	GRÖßE
C2L_	CarboTec schwarz	-	3mm PUR Slow Memory 12° Shore A, rot	Schmal	3/4	35 - 42
C2A_	CarboTec schwarz	-	3mm PUR Slow Memory 12° Shore A, rot	Mittel	3/4	35 - 48
C2D_	VliesTex schwarz	-	3mm PUR Slow Memory 12° Shore A, rot	Mittel	3/4	35 - 48
C2E_	CarboTec schwarz	-	3mm PUR Slow Memory 12° Shore A, rot	Mittel	4/4	35 - 48
C2F_ GREEN EDITION	EVA pistazie	-	5mm PUR Memory 12° Shore A, grün	Mittel	4/4	35 - 48
C2K_	CarboTec titan	COMFORT Druckzonenpolster	3mm PUR Slow Memory 12° Shore A, rot	Schmal	4/4	35 - 42
C2J_	VliesTex schwarz	COMFORT Druckzonenpolster	3mm PUR Slow Memory 12° Shore A, rot	Schmal	4/4	35 - 42

UNTERBEZUG

CarboTec, schwarz

MATERIALZUSAMMENSETZUNG
50% PUR + 50% Polyamid

EIGENSCHAFTEN
hohe Abriebfestigkeit
leicht rutschhemmend
farbecht und lichtecht

Auch erhältlich mit
Unterbezug:
VliesTex, schwarz

EINLAGENKERN

Acryl-Verbundmaterial
aus Glasfasergewebe und
Polyamidgestrick
(GH702)

EIGENSCHAFTEN
gute thermoplastische
Nachverformbarkeit bei
130° - 145° C
optimale Unterstützung des
Längsgewölbes

FERSENSPORN AUSNEHMUNG

Die besonders großflächige, tropfenförmige Fersenspornausnehmung in Kombination mit dem Fersenspornpolster aus 3mm rotem 12° Shore A PUR-Slow-Memory Schaum entlastet und schont die Ferse



VERSTÄRKUNGSSCHICHT

Eine textile Verstärkungsschicht verleiht dem Einlagenrohling weitere Stabilität

RÜCKFUßPOLSTER

Das Rückfußpolster aus 3mm rotem 12° Shore A PUR Slow-Memory Material wirkt im Fersenbereich dämpfend und schmerzlindernd

FERSENSPORN POLSTER

Das Fersenspornpolster aus 3mm rotem 12° Shore A PUR Slow-Memory-Material verteilt den Druck an der Ferse optimal

CALCA BUSINESS

Der CALCA BUSINESS Einlagenrohling ist speziell für den Einsatz bei Beschwerden im Fersenbereich, z.B. im Falle eines Fersensporn, geeignet. Die anatomisch geformte Fersenspornausnehmung im selbsttragenden Perpedes Glasfaserverbundkern orientiert sich am Ansatz der Plantarfaszie und zieht in einer länglichen Aussparung in das Fußlängsgewölbe. Dabei wirkt der im Fersenbereich verwendete Slow Memory Schaum dämpfend und durch eine zusätzliche, zum Rand auslaufende Comfort-Polsterung aus

Carbosanmaterial schmerzlindernd. Durch die thermoplastischen Eigenschaften lässt sich der in zwei Breiten und Stärken erhältliche Perpedes Glasfaserverbundkern nachträglich verformen und so individuell an den Fuß und die Bedürfnisse des Nutzers anpassen. Optional kann die CALCA BUSINESS durch die Wahl einer weichen, aber trotzdem tragfähigen Pelotte aus Carbosanmaterial um eine Quergewölbeabstützung ergänzt werden.



CALCA II
C2K_

HMV-KONFORME EIGENSCHAFTEN

Stützender Einlagenrohling
Fersenspornausnehmung/-polster
Weichbettung, langsohlig

MERKMALE

Größe: 35 - 48
Breite: Schmal (35 - 43) / Mittel (35 - 48)
Einlagenkern: Acryl-Verbundmaterial aus Glasfaser- und Polyamidgestrick
BF7002: C2J_ / C2M_ (35 - 43) / C2L_ (35 - 43)
BF7003: C2K_ / C2M_ (44 - 48) / C2L_ (44 - 48)
Umrissform: Business
3D-Kontur: DA = moderates Längsgewölbe mit geführter Ferse
Besonderheit: Anatomische Fersenspornausnehmung
COMFORT Druckzonenpolster

BESTSELLER CALCA BUSINESS

ART.-NUMMER	UNTERBEZUG	ERGÄNZUNG	RÜCKFUßPOLSTER	BREITE	LÄNGE	GRÖßE
C2K_	CarboTec titan	COMFORT Druckzonenpolster	3mm PUR Slow Memory 12° Shore A, rot	Schmal	4/4	35 - 43
C2L_	CarboTec titan	COMFORT Druckzonenpolster	3mm PUR Slow Memory 12° Shore A, rot	Mittel	4/4	35 - 48
C2J_	VliesTex schwarz	COMFORT Druckzonenpolster	3mm PUR Slow Memory 12° Shore A, rot	Schmal	4/4	35 - 43
C2M_	VliesTex schwarz	COMFORT Druckzonenpolster	3mm PUR Slow Memory 12° Shore A, rot	Mittel	4/4	35 - 48

UNTERBEZUG

CarboTec, titan

MATERIALZUSAMMENSETZUNG
50% PUR + 50% Polyamid

EIGENSCHAFTEN
hohe Abriebfestigkeit
leicht rutschhemmend
farbecht und lichteht

Auch erhältlich mit
Unterbezug:
VliesTex, schwarz

EINLAGENKERN

Acryl-Verbundmaterial
aus Glasfaser- und
Polyamidgestrick

EIGENSCHAFTEN
gute thermoplastische
Nachverformbarkeit bei
140° C
optimale Unterstützung des
Längsgewölbes

FERSESPORNAUSNEHMUNG

Die besonders großflächige, tropfenförmige Fersenspornausnehmung in Kombination mit dem Fersenspornpolster aus 3mm rotem 12° Shore A PUR-Slow-Memory Schaum entlastet und schont die Ferse

VERSTÄRKUNGSSCHICHT

Eine textile Verstärkungsschicht verleiht dem Einlagenrohling weitere Stabilität

COMFORT DRUCKZONENPOLSTER

Dünnere, aber dennoch weiche und auf Null auslaufende Carbosan-schaum polstert den Fuß. Besonders für Schuhe mit begrenztem Innenvolumen geeignet

RÜCKFUßPOLSTER

Das Rückfußpolster aus 3mm rotem 12° Shore A PUR Slow-Memory Material wirkt im Fersenbereich dämpfend und schmerzlindernd

FERSENPOLSTER

Das Fersenspornpolster aus 3mm rotem 12° Shore A PUR Slow-Memory-Material verteilt den Druck an der Ferse optimal



Zum Produktvideo

CALCA PRO X

Der CALCA PRO X Einlagenrohling ist speziell für den Einsatz bei schmerzhaften Überlastungsbeschwerden im Fersenbereich, z.B. im Falle eines ausgeprägten Fersenspornes, geeignet. Die anatomisch geformte Fersenspornausnehmung in Kombination mit der Plantarfaszienausparung im selbsttragenden Perpedes Glasfaserverbundkern orientiert sich am Ansatz der Plantarfaszie und zieht in einer länglichen Aussparung in das Fußlängsgewölbe. Dabei bettet das gelbe Shock Absorber X Polster zusammen

mit dem innen liegenden roten PUR Memory Schaum die Plantarfaszie weich und verteilt den Druck an der Ferse optimal. Durch die thermoplastischen Eigenschaften lässt sich der Perpedes Glasfaserverbundkern nachträglich verformen und so individuell an den Fuß und die Bedürfnisse des Nutzers anpassen. Optional kann die CALCA PRO X durch die Wahl einer weichen, aber trotzdem tragfähigen Pelotte aus Carbosanmaterial um eine Quergewölbeabstützung ergänzt werden.



HMV-KONFORME EIGENSCHAFTEN

Stützender Einlagenrohling
Fersenspornausnehmung/-polster
Weichbettung, langsohlig (optional)

MERKMALE

Größe: 35 - 48
Breite: Mittel
Einlagenkern: Acryl-Verbundmaterial aus Glasfasergewebe und Polyamidgestrick (GH702)
Umrissform: Karree
3D-Kontur: PX = hohes Längsgewölbe mit geführter Ferse und Tieferlegung der Plantarfaszie
Besonderheit: Rückfußpolster aus verschiedenen Materialien wählbar
Anatomische Fersenspornausnehmung mit Tieferlegung der Plantarfaszie

BESTSELLER CALCA PRO X

ART-NUMMER	UNTERBEZUG	RÜCKFUßPOLSTER	BREITE	LÄNGE	GRÖßE
CPA_	CarboTec schwarz	3mm Shock Absorber X 7° Shore A, gelb	Mittel	3/4	35 - 48
CBA_ BLACK EDITION	CarboTec schwarz	3mm Shock Absorber X 7° Shore A, schwarz	Mittel	3/4	35 - 48
CPF_	TPU schwarz	3mm Shock Absorber X 7° Shore A, gelb	Mittel	3/4	35 - 48
CPE_	CarboTec schwarz	3mm Shock Absorber X 7° Shore A, gelb	Mittel	4/4	35 - 48
CUA_ BLUE EDITION	CarboTec schwarz	3mm PUR Memory Schaum 15° Shore A, blau	Mittel	4/4	35 - 48
CGA_ GREEN EDITION	CarboTec schwarz	5mm PUR Memory Schaum 12° Shore A, grün	Mittel	4/4	35 - 48

UNTERBEZUG

CarboTec, schwarz

MATERIALZUSAMMENSETZUNG
50% PUR + 50% Polyamid

EIGENSCHAFTEN
hohe Abriebfestigkeit
leicht rutschhemmend
farbecht und lichtecht

Auch erhältlich mit Unterbezug:
TPUx, schwarz

EINLAGENKERN

Acryl-Verbundmaterial aus Glasfasergewebe und Polyamidgestrick (GH702)

EIGENSCHAFTEN
gute thermoplastische Nachverformbarkeit bei 140° C
optimale Unterstützung des Längsgewölbes

FERSENSPORN AUSNEHMUNG MIT PLANTARFASZIENAUSSPARUNG

Die anatomisch geformte Fersenspornausnehmung mit der Plantarfaszienausparung zieht in einer länglichen Aussparung in das Fußlängsgewölbe. Dabei betten das Fersenspornpolster aus 3mm gelbem 7° Shore A Shock Absorber X PUR-Material zusammen mit dem Faszienspolster aus 3mm rotem 12° Shore A PUR Slow-Memory Schaum die Plantarfaszie weich und verteilen den Druck an der Ferse optimal

VERSTÄRKUNGSSCHICHT

Eine textile Verstärkungsschicht verleiht dem Einlagenrohling weitere Stabilität

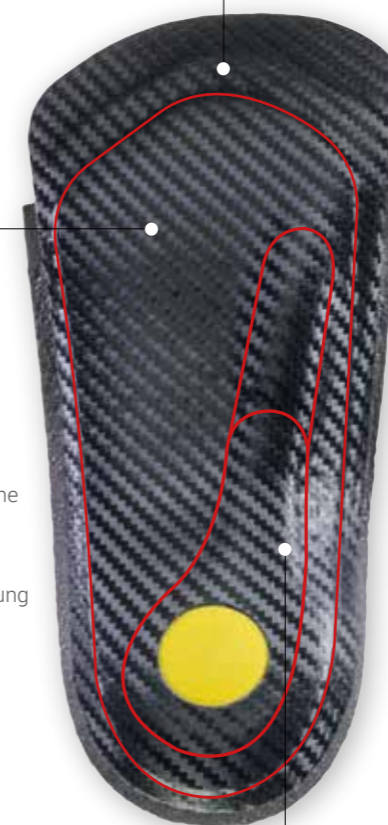

FASZIENPOLSTER

Das Faszienspolster aus 3mm rotem 12° Shore A PUR Memory Schaum bettet die Plantarfaszie weich

RÜCKFUßPOLSTER

Das Rückfußpolster aus 3mm gelbem 7° Shore A Shock Absorber X PUR-Material wirkt im Fersenbereich dämpfend und schmerzlindernd

FERSENPOLSTER

Das Fersenspornpolster aus 3mm gelbem 7° Shore A Shock Absorber X PUR-Material verteilt den Druck an der Ferse optimal



Zum Produktvideo

CALCA PRO X XL

Der CALCA PRO X XL Einlagenrohling ist speziell für schwere Patienten mit großen, breiteren Füßen und bei schmerzhaften Überlastungsbeschwerden im Fersenbereich, z.B. bei Plantarfasziitis oder Fersensporn geeignet. Die anatomisch geformte Fersenspornausparung in Kombination mit der Tieflegung des plantaren Faszienvlaufes entspricht der seit Jahren erfolgreich auf dem Markt existierenden Calca Pro X; für die XL-Variante kommt ein um 6mm verbreiteter, dickerer und somit tragfähigerer Perpedes Glasfaserverbundkern zum Einsatz. Dabei bettet das langlebige PUR Medical Rückfußpolster zusammen mit dem integrierten PUR Medical

Schaum die Plantarfaszie weich und verteilt so die Körperlast unter dem Rückfuß optimal. Dies gewährleistet eine zeitnahe Schmerzlinderung und beugt chronischen Beschwerdebildern vor. Durch die thermoplastischen Eigenschaften lässt sich der Perpedes Glasfaserverbundkern wie gewohnt nachträglich verformen und so individuell an den Fuß und die Bedürfnisse des Nutzers anpassen. Optional kann die CALCA PRO X XL durch die Wahl einer weichen, aber trotzdem tragfähigen Pelotte aus Carbosanmaterial um eine Quergewölbeabstützung ergänzt werden.



CALCA PRO X XL
CXL

Die um 6mm verbreiterte Umrissform bietet in Verbindung mit dem verstärkten Glasfaserverbundkern (G422) auch breiteren Füßen ausreichend Unterstützung.

HMV-KONFORME EIGENSCHAFTEN

Stützender Einlagenrohling
Fersenspornausnehmung/-polster

MERKMALE

- Größe: 35 - 52
- Breite: Breit
- Einlagenkern: Acryl-Verbundmaterial aus Glasfasergestrick (G422)
- Umrissform: Karree
- 3D-Kontur: PX = hohes Längsgewölbe mit geführter Ferse und Tieferlegung der Plantarfaszie
- Besonderheit: Anatomische Fersenspornausnehmung mit Tieferlegung der Plantarfaszie
Verbreiteter und verstärkter Einlagenkern

BESTSELLER CALCA PRO X XL

ART-NUMMER	UNTERBEZUG	RÜCKFUßPOLSTER	BREITE	LÄNGE	GRÖßE
CXL	CarboTec schwarz	3mm PUR Medical 12° Shore A, beige	Breit	4/4	35 - 52

UNTERBEZUG

CarboTec, schwarz

MATERIALZUSAMMENSETZUNG
50% PUR + 50% PA

EIGENSCHAFTEN
hohe Abriebfestigkeit
leicht rutschhemmend
farbecht und lichteht

EINLAGENKERN

Acryl-Verbundmaterial aus Glasfasergestrick (G422)

EIGENSCHAFTEN
gute thermoplastische Nachverformbarkeit bei ca. 140° C

BESONDERHEIT
Verbreiteter und verstärkter Einlagenkern

FERSENSPORN AUSNEHMUNG MIT PLANTARFASZIENAUSSPARUNG

Die anatomisch geformte Fersenspornausnehmung mit der Plantarfaszienausparung zieht in einer länglichen Aussparung in das Fußlängsgewölbe. Dabei betten das Fersenspornpolster aus 3mm beigem 12° Shore A PUR Medical Schaum zusammen mit dem Fasziopolster aus 3mm beigem 12° Shore A PUR Medical Schaum die Plantarfaszie weich und verteilen den Druck an der Ferse optimal

VERSTÄRKUNGSSCHICHT

Eine textile Verstärkungsschicht verleiht dem Einlagenrohling weitere Stabilität

FASZIENPOLSTER

Das Fasziopolster aus 3mm rotem 12° Shore A PUR Memory Schaum bettet die Plantarfaszie weich

RÜCKFUßPOLSTER

Das Rückfußpolster aus 3mm beigem 12° Shore A PUR Medical Schaum wirkt im Fersenbereich dämpfend und schmerzlindernd

FERSENPOLSTER

Das Fasziopolster aus 3mm beigem 12° Shore A PUR Medical Schaum bettet die Plantarfaszie weich



Zum Produktvideo

CALCA PRO XLE

Der CALCA PRO XLE Einlagenrohling ist speziell für den Einsatz bei starken Druckbeschwerden der Plantarfaszie geeignet. Die anatomisch geformte Fersenspornausnehmung gepaart mit der Hohllegung der Plantarfaszie im selbsttragenden Perpedes Glasfaserverbundkern orientiert sich am Ansatz der Plantarfaszie und zieht in einer länglichen Aussparung in das Fußlängsgewölbe. So wird auf die Plantarfaszie kein Druck ausgeübt und das gelbe 3mm Shock Absorber X Polstermaterial im Rückfuß wirkt

druckumverteilend und schmerzlindernd. Durch die thermoplastischen Eigenschaften lässt sich der Perpedes Glasfaserverbundkern nachträglich verformen und so individuell an den Fuß und die Bedürfnisse des Nutzers anpassen. Optional kann die CALCA PRO XLE durch die Wahl einer weichen, aber trotzdem tragfähigen Pelotte aus Carbosanmaterial um eine Quergewölbeabstützung ergänzt werden.



CALCA PRO XLE
CPC_

CALCA PRO XLE
BLUE EDITION
CPD_

HMV-KONFORME EIGENSCHAFTEN

Stützender Einlagenrohling
Fersenspornausnehmung/-polster
Weichbettung, langsohlig (optional)

MERKMALE

Größe: 35 - 48
Breite: Mittel
Einlagenkern: Acryl-Verbundmaterial aus Glasfasergewebe und Polyamidgestrick (GH702)
Umrissform: Karree
3D-Kontur: PX = hohes Längsgewölbe mit geführter Ferse und Tieferlegung der Plantarfaszie
Besonderheit: Rückfußpolster aus verschiedenen Materialien wählbar
Anatomische Fersenspornausnehmung mit Hohllegung der Plantarfaszie

BESTSELLER CALCA PRO XLE

ART-NUMMER	UNTERBEZUG	RÜCKFUßPOLSTER	BREITE	LÄNGE	GRÖßE
CPC_	CarboTec schwarz	3mm Shock Absorber X, 7° Shore A, gelb	Mittel	3/4	35 - 48
CPD_	BLUE EDITION CarboTec schwarz	3mm PUR Memory Schaum, 15° Shore A, blau	Mittel	4/4	35 - 48

UNTERBEZUG

CarboTec, schwarz

MATERIALZUSAMMENSETZUNG
50% PUR + 50% Polyamid

EIGENSCHAFTEN
hohe Abriebfestigkeit
leicht rutschhemmend
farbecht und lichtecht

EINLAGENKERN

Acryl-Verbundmaterial aus Glasfasergewebe und Polyamidgestrick (GH702)

EIGENSCHAFTEN
gute thermoplastische Nachverformbarkeit bei ca. 140° C
optimale Unterstützung des Längsgewölbes

FERSENSPORN AUSNEHMUNG MIT PLANTARFASZIENAUSSPARUNG

Die anatomisch geformte Fersenspornausnehmung mit der Hohllegung der Plantarfaszie zieht in einer länglichen Aussparung in das Fußlängsgewölbe. Das Fersenspornpolster aus 3mm gelbem 7° Shore A Shock Absorber X PUR-Material verteilt den Druck an der Ferse optimal

VERSTÄRKUNGSSCHICHT

Eine textile Verstärkungsschicht verleiht dem Einlagenrohling weitere Stabilität

HOHLLEGUNG DER PLANTARFASZIE

Durch die Hohllegung wird auf die Plantarfaszie kein Druck ausgeübt und so die plantaren anatomischen Strukturen entlastet

RÜCKFUßPOLSTER

Das Rückfußpolster aus 3mm gelbem 7° Shore A Shock Absorber X PUR-Material wirkt im Fersenbereich dämpfend und schmerzlindernd

FERSENSPORN POLSTER

Das Fersenspornpolster aus 3mm gelbem 7° Shore A Shock Absorber X PUR-Material verteilt den Druck an der Ferse optimal

CALCA PRO X CONTROL

Der CALCA PRO X CONTROL Einlagenrohling ist speziell für den Einsatz bei Füßen mit einem erhöhten Bedarf an seitlicher Führung in Kombination mit schmerzhaften Überlastungsbeschwerden im Fersenbereich, z.B. im Falle eines ausgeprägten Fersenspornes, geeignet. Die anatomisch geformte Fersenspornausnehmung in Kombination mit der Plantarfaszienuaussparung im selbsttragenden Perpedes Glasfaserverbundkern orientiert sich am Ansatz der Plantarfaszie und zieht in einer länglichen Aussparung in das Fußlängsgewölbe. Dabei bettet das rote PUR

Slow Memory Polster zusammen mit dem innen liegenden roten PUR Memory Schaum die Plantarfaszie weich und verteilt den Druck an der Ferse optimal. Durch die thermoplastischen Eigenschaften lässt sich der an der Basis 5 ausgesparte Perpedes Glasfaserverbundkern nachträglich verformen und so individuell an den Fuß und die Bedürfnisse des Nutzers anpassen. Optional kann die CALCA PRO X CONTROL durch die Wahl einer weichen, aber trotzdem tragfähigen Pelotte aus Carbosanmaterial um eine Quergewölbeabstützung ergänzt werden.



CALCA PRO X CONTROL
CPO_

HMV-KONFORME EIGENSCHAFTEN

Stützender Einlagenrohling
Fersenspornausnehmung/-polster

Kompatibel mit dem
BALANCER - FERSENMODUL



MERKMALE

- Größe: 35 - 48
- Breite: Mittel
- Einlagenkern: Acryl-Verbundmaterial aus Glasfasergewebe und Polyamidgestrick (GH702)
- Umrissform: Karree
- 3D-Kontur: PXC = hohes Längsgewölbe mit halbschalig geführter Ferse und Tieferlegung der Plantarfaszie
- Besonderheit: Halbschalig gefasster Rückfuß
Anatomische Fersenspornausnehmung mit Tieferlegung der Plantarfaszie

BESTSELLER CALCA PRO X CONTROL

ART-NUMMER	UNTERBEZUG	RÜCKFUßPOLSTER	BREITE	LÄNGE	GRÖßE
CPO_	CarboTec schwarz	2.8mm SBR Memory 12° Shore A, rot	Mittel	4/4	35 - 48

UNTERBEZUG

CarboTec, schwarz

MATERIALZUSAMMENSETZUNG
50% PUR + 50% PA

EIGENSCHAFTEN
hohe Abriebfestigkeit
leicht rutschhemmend
farbecht und lichtecht

EINLAGENKERN

Acryl-Verbundmaterial aus Glasfasergewebe und Polyamidgestrick (GH702) mit Basis 5 Aussparung

EIGENSCHAFTEN
gute thermoplastische Nachverformbarkeit bei ca. 140° C
optimale Unterstützung des Längsgewölbes

BESONDERHEIT
Kernaussparung unter MFK-Basis V

FERSENSPORN AUSNEHMUNG MIT PLANTARFASZIENAUSSPARUNG

Die anatomisch geformte Fersenspornausnehmung mit der Plantarfaszienuaussparung zieht in einer länglichen Aussparung in das Fußlängsgewölbe. Dabei betten das Fersenspornpolster aus 3mm gelbem 7° Shore A Shock Absorber X PUR-Material zusammen mit dem Fasziopolster aus 1.5 mm rotem 12° Shore A PUR Slow-Memory Schaum die Plantarfaszie weich und verteilen den Druck an der Ferse optimal

VERSTÄRKUNGSSCHICHT

Eine textile Verstärkungsschicht verleiht dem Einlagenrohling weitere Stabilität

FASZIENPOLSTER

Das Fasziopolster aus 1.5mm rotem 12° Shore A PUR Memory Schaum bettet die Plantarfaszie weich

RÜCKFUßPOLSTER

Das Rückfußpolster aus 2.8mm rotem 12° Shore A SBR Memory Schaum wirkt im Fersenbereich dämpfend und schmerzlindernd

FERSENSPORN POLSTER

Das Fersenspornpolster aus 3mm gelbem 7° Shore A Shock Absorber X PUR-Material verteilt den Druck an der Ferse optimal



WORKER²

Die WORKER-Line verbindet Sicherheit mit Qualität.

Bestens geeignet für den Einsatz in Arbeitssicherheitsschuhen sind die WORKER² PRO, die WORKER² CALCA, die WORKER² RIGIDUS und die WORKER² CPX der sichere Begleiter im Arbeitsalltag. Durch ihre antistatischen Eigenschaften entsprechen sie den ESD-Anforderungen und sind gemäß der DGUV 112-191 mit Schuhmodellen verschiedener Hersteller von Arbeitssicherheitsschuhen baumustergeprüft.

Das Herzstück der WORKER-Line ist, wie auch bei anderen Perpedes Einlagenrohlingen, der Einlagenkern aus eigens entwickeltem Glasfaserverbundmaterial. Dieser lässt sich durch seine thermoplastischen Eigenschaften einfach und schnell individuell an den Fuß anpassen. Bei der WORKER-Line kommen hochwertige und zertifizierte Materialien zum Einsatz, die den hohen Perpedes Qualitätsansprüchen sowie den Arbeitssicherheitsanforderungen entsprechen und dabei die Möglichkeit bieten, schnell und leicht verarbeitet werden zu können.



Im Downloadbereich unserer Homepage finden Sie eine aktuelle Liste der mit unseren Einlagen der WORKER-Line baumustergeprüften Schuhmodellen.

WORKER² PRO

Der WORKER² PRO Einlagenrohling bildet die Basis der WORKER-Line und ist speziell für den Einsatz in Arbeitssicherheitsschuhen geeignet. Der selbsttragende Perpedes Glasfaserverbundkern mit freier Ferse stützt das Längsgewölbe des Fußes optimal ab und erhält das Auftrittgefühl beim Gehen. Durch die thermoplastischen Eigenschaften lässt sich der Perpedes Glasfaserverbundkern nachträglich verformen und so individuell an den Fuß und die

Bedürfnisse des Nutzers anpassen. Die Deckenkombination, bestehend aus antistatischem NetTex² in Perpedes Waben-Optik und dem weichen sowie ESD-leitfähigen EVA-Material, bietet ein Plus an Komfort in Arbeitssicherheitsschuhen. Das Quergewölbe des Fußes wird durch eine hochwertige Pelotte in Tropfenform gestützt. Dafür wird ein weiches, aber trotzdem tragfähiges Carbosanmaterial verwendet.



WORKER² PRO
WPK1_

UNTERBAU BEI
LIEFERFORM „LOSE“

HMV-KONFORME EIGENSCHAFTEN

Stützender Einlagenrohling
Weichbettung, langsohlig
Verkürzungsausgleich (optional)

MERKMALE

Größe: 35 - 48
Breite: Mittel
Einlagenkern: Acryl-Verbundmaterial aus Glasfasergewebe und Polyamidgestrick (GH702)
Umrissform: Karree (Worker)
3D-Kontur: N = moderates Längsgewölbe mit leicht geführter Ferse
Besonderheit: Perforierter Vorfuß (bei Lieferform komplett verklebt)
Freie Ferse
Unpaarig erhältlich

BESTSELLER WORKER² PRO

ART-NUMMER	UNTERBEZUG	OBERBEZUG	PELOTTE	BREITE	LÄNGE	GRÖßE	LIEFERFORM
WPK1_	ESD EVA WORKER ²	NetTex ² Antistatic schwarz	21388	Mittel	4/4	35 - 48	komplett verklebt
WPK2_	ESD EVA WORKER ²	NetTex ² Antistatic schwarz, ohne Transferdruck	21388	Mittel	4/4	35 - 48	komplett verklebt
WPL1_	ESD EVA WORKER ²	NetTex ² Antistatic schwarz	21388	Mittel	4/4	35 - 48	lose

UNTERBEZUG

EVA ESD 50° Shore A, schwarz

MATERIALZUSAMMENSETZUNG
100% EVA + Antistaticum

EIGENSCHAFTEN
antistatisch
desinfizier- und abwaschbar

OBERBEZUG

NetTex² Antistatic, schwarz

MATERIALZUSAMMENSETZUNG
16% PES + 84% PUR

EIGENSCHAFTEN
antistatisch
sehr hohe Abriebfestigkeit
antibakteriell
atmungsaktiv

EINLAGENKERN

Acryl-Verbundmaterial aus Glasfasergewebe und Polyamidgestrick (GH702)

EIGENSCHAFTEN
gute thermoplastische Nachverformbarkeit bei 130° - 145° C
optimale Unterstützung des Längsgewölbes

PELOTTE

Die tropfenförmige Spreizfußpelotte 21388 aus Carbosan unterstützt das Quergewölbe

VERSTÄRKUNGSSCHICHT

Eine textile Verstärkungsschicht verleiht dem Einlagenrohling weitere Stabilität

FREIE FERSE

Die freie Ferse im Kern sorgt für ein verbessertes Auftrittgefühl beim Gehen

FERSENSPORNPOLSTER

Ein Fersenpolster aus Carbosanschaum dient zur Druckentlastung im Fersenbereich und erhöht so den Tragekomfort

WORKER² CALCA

Der WORKER² CALCA Einlagenrohling ist speziell für den Einsatz in Arbeitssicherheitsschuhen bei Beschwerden im Fersensbereich zum Beispiel im Falle eines Fersenspornes geeignet. Die anatomisch geformte Fersenspornausnehmung im selbsttragenden Perpedes Glasfaserverbundkern orientiert sich am Ansatz der Plantarfaszie und zieht in einer länglichen Aussparung in das Fußlängsgewölbe. Dabei wirkt das verwendete Slow Memory Material dämpfend und somit schmerzreduzierend. Durch die thermoplastis-

kern nachträglich verformen und so individuell an den Fuß und die Bedürfnisse des Nutzers anpassen. Die Deckenkombination, bestehend aus antistatischem NetTex² in Perpedes Waben-Optik und dem weichen sowie leitfähigen EVA-Material, bietet ein Plus an Komfort in Arbeitssicherheitsschuhen. Das Quergewölbe des Fußes wird durch eine hochwertige Pelotte in Tropfenform gestützt. Dafür wird ein weiches, aber trotzdem tragfähiges Carbo-sanmaterial verwendet.



WORKER² CALCA
WCK1_

UNTERBAU BEI
LIEFERFORM „LOSE“

HMV-KONFORME EIGENSCHAFTEN

Stützender Einlagenrohling
Fersenspornausnehmung/-polster
Weichbettung, langsohlig
Verkürzungsausgleich (optional)

MERKMALE

Größe: 35 - 48
Breite: Mittel
Einlagenkern: Acryl-Verbundmaterial aus Glasfasergewebe und Polyamidgestrick (GH702)
Umrissform: Karree (Worker)
3D-Kontur: R = hohes Längsgewölbe mit geführter Ferse
Besonderheit: Perforierter Vorfuß (bei Lieferform komplett verklebt)
Anatomische Fersenspornausnehmung

BESTSELLER WORKER² CALCA

ART.-NUMMER	UNTERBEZUG	OBERBEZUG	PELOTTE	BREITE	LÄNGE	GRÖÙE	LIEFERFORM
WCK1_	ESD EVA WORKER ²	NetTex ² Antistatic schwarz	21388	Mittel	4/4	35 - 48	komplett verklebt
WCK2_	ESD EVA WORKER ²	NetTex ² Antistatic schwarz, ohne Transferdruck	21388	Mittel	4/4	35 - 48	komplett verklebt
WCL1_	ESD EVA WORKER ²	NetTex ² Antistatic schwarz	21388	Mittel	4/4	35 - 48	lose

UNTERBEZUG

EVA ESD 50° Shore A, schwarz

MATERIALZUSAMMENSETZUNG
100% EVA + Antistaticum

EIGENSCHAFTEN

antistatisch
desinfizier- und abwaschbar

OBERBEZUG

NetTex² Antistatic, schwarz

MATERIALZUSAMMENSETZUNG
16% PES + 84% PUR

EIGENSCHAFTEN

antistatisch
sehr hohe Abriebfestigkeit
antibakteriell
atmungsaktiv

EINLAGENKERN

Acryl-Verbundmaterial aus Glasfasergewebe und Polyamidgestrick (GH702)

EIGENSCHAFTEN
gute thermoplastische Nachverformbarkeit bei 130° - 145° C
optimale Unterstützung des Längsgewölbes

PELOTTE

Die tropfenförmige Spreizfußpelotte 21388 aus Carbo-san unterstützt das Quergewölbe

VERSTÄRKUNGSSCHICHT

Eine textile Verstärkungsschicht verleiht dem Einlagenrohling weitere Stabilität

FERSENSPORN AUSNEHMUNG

Die anatomisch geformte Fersenspornausnehmung in Kombination mit dem Fersenspornpolster aus gelbem 7° Shore A Shock Absorber X PUR-Material entlastet und schont die Ferse

RÜCKFUßPOLSTER

Das Rückfußpolster aus rotem 12° Shore A PUR Slow-Memory Material wirkt im Fersensbereich dämpfend und schmerzlindernd

WORKER² CPX

Der WORKER² CPX Einlagenrohling ist speziell für den Einsatz in Arbeitssicherheitsschuhen bei schmerzhaften Überlastungsbeschwerden im Fersenbereich zum Beispiel im Falle eines ausgeprägten Fersenspornes geeignet. Die anatomisch geformte Fersenspornausnehmung in Kombination mit der Plantarfaszienausparung im selbsttragenden Perpedes Glasfaserverbundkern orientiert sich am Ansatz der Plantarfaszie und zieht in einer länglichen Aussparung in das Fußlängsgewölbe. Dabei bettet das Shock Absorber X Polster zusammen mit dem PUR Slow-Memory Schaum die Plantarfaszie weich und verteilt den Druck an der

Ferse optimal. Durch die thermoplastischen Eigenschaften lässt sich der Perpedes Glasfaserverbundkern nachträglich verformen und so individuell an den Fuß und die Bedürfnisse des Nutzers anpassen. Die Deckenkombination, bestehend aus antistatischem NetTex² in Perpedes Waben-Optik und dem weichen sowie ESD-leitfähigen EVA-Material, bietet ein Plus an Komfort in Arbeitssicherheitsschuhen. Das Quergewölbe des Fußes wird durch eine hochwertige Pelotte in Tropfenform gestützt. Dafür wird ein weiches, aber trotzdem tragfähiges Carbosanmaterial verwendet.



WORKER² CPX
W XK1_

UNTERBAU BEI
LIEFERFORM „LOSE“

HMV-KONFORME EIGENSCHAFTEN

Stützender Einlagenrohling
Fersenspornausnehmung/-polster
Weichbettung, langsohlig
Verkürzungsausgleich (optional)

MERKMALE

Größe: 35 - 48
Breite: Mittel
Einlagenkern: Acryl-Verbundmaterial aus Glasfasergewebe und Polyamidgestrick (GH702)
Umrissform: Karree (Worker)
3D-Kontur: PX = hohes Längsgewölbe mit geführter Ferse und Tieferlegung der Plantarfaszie
Besonderheit: Perforierter Vorfuß (bei Lieferform komplett verklebt)
Anatomische Fersenspornausnehmung mit Tieferlegung der Plantarfaszie

BESTSELLER WORKER² CPX

ART-NUMMER	UNTERBEZUG	OBERBEZUG	PELOTTE	BREITE	LÄNGE	GRÖÖE	LIEFERFORM
W XK1_	ESD EVA WORKER ²	NetTex ² Antistatic schwarz	21388	Mittel	4/4	35 - 48	komplett verklebt
W XK2_	ESD EVA WORKER ²	NetTex ² Antistatic schwarz, ohne Transferdruck	21388	Mittel	4/4	35 - 48	komplett verklebt
W XL1_	ESD EVA WORKER ²	NetTex ² Antistatic schwarz	21388	Mittel	4/4	35 - 48	lose

UNTERBEZUG

EVA ESD 50° Shore A, schwarz

MATERIALZUSAMMENSETZUNG
100% EVA + Antistaticum

EIGENSCHAFTEN
antistatisch
desinfizier- und abwaschbar

OBERBEZUG

NetTex² Antistatic, schwarz

MATERIALZUSAMMENSETZUNG
16% PES + 84% PUR

EIGENSCHAFTEN
antistatisch
sehr hohe Abriebfestigkeit
antibakteriell
atmungsaktiv

EINLAGENKERN

Acryl-Verbundmaterial aus Glasfasergewebe und Polyamidgestrick (GH702)

EIGENSCHAFTEN
gute thermoplastische Nachverformbarkeit bei 130° - 145° C
optimale Unterstützung des Längsgewölbes

PELOTTE

Die tropfenförmige Spreizfußpelotte 21388 aus Carbosan unterstützt das Quergewölbe

VERSTÄRKUNGSSCHICHT

Eine textile Verstärkungsschicht verleiht dem Einlagenrohling weitere Stabilität

FERSENSPORN AUSNEHMUNG MIT PLANTARFASZIENAUSSPARUNG

Die anatomisch geformte Fersenspornausnehmung mit der Plantarfaszienausparung zieht in einer länglichen Aussparung in das Fußlängsgewölbe. Dabei betten das Fersenspornpolster aus gelbem 7° Shore A Shock X Absorber PUR-Material zusammen mit dem Fasziopolster aus rotem 12° Shore A PUR Slow-Memory Schaum die Plantarfaszie weich und verteilen den Druck an der Ferse optimal

RÜCKFUßPOLSTER

Das Rückfußpolster aus gelbem 7° Shore A Shock Absorber X PUR-Material wirkt im Fersenbereich dämpfend und schmerzlindernd

WORKER² RIGIDUS

Der WORKER² RIGIDUS Einlagenrohling ist speziell für den Einsatz in Arbeitssicherheitsschuhen bei Beschwerden im Großzehenbereich zum Beispiel Hallux Valgus geeignet. Der selbsttragende Perpedes Glasfaserverbundkern mit freier Ferse stützt das Längsgewölbe des Fußes optimal und ist an der Großzehe so verlängert, dass das Großzehengrundgelenk beim Gehen geführt und stabilisiert wird und so den Schmerz reduziert. Durch die thermoplastischen Eigenschaften lässt sich der Perpedes

Glasfaserverbundkern nachträglich verformen und so individuell an den Fuß und die Bedürfnisse des Nutzers anpassen. Die Deckenkombination, bestehend aus antistatischem NetTex² in Perpedes Waben-Optik und dem weichen sowie leitfähigen EVA-Material, bietet ein Plus an Komfort. Das Quergewölbe des Fußes wird durch eine hochwertige Pelotte in Tropfenform gestützt. Dabei wird ein weiches aber trotzdem tragfähiges Carbosanmaterial verwendet.



WORKER² RIGIDUS
WRK1_

UNTERBAU BEI
LIEFERFORM „LOSE“

HMV-KONFORME EIGENSCHAFTEN

- Stützender Einlagenrohling
- Rigidusfeder
- Weichbettung, langsohlig
- Verkürzungsausgleich (optional)

MERKMALE

- Größe: 35 - 48
- Breite: Mittel
- Einlagenkern: Acryl-Verbundmaterial aus Glasfasergewebe und Polyamidgestrick (GH702)
- Umrissform: Karree (Worker)
- 3D-Kontur: N = moderates Längsgewölbe mit leicht geführter Ferse
- Besonderheit: Perforierter Vorfuß (bei Lieferform komplett verklebt)
Freie Ferse
Unpaarig erhältlich

BESTSELLER WORKER² RIGIDUS

ART-NUMMER	UNTERBEZUG	OBERBEZUG	PELOTTE	BREITE	LÄNGE	GRÖÖE	LIEFERFORM
WRK1_	ESD EVA WORKER ²	NetTex ² Antistatic schwarz	21388	Mittel	4/4	35 - 48	komplett verklebt
WRK2_	ESD EVA WORKER ²	NetTex ² Antistatic schwarz, ohne Transferdruck	21388	Mittel	4/4	35 - 48	komplett verklebt
WRL1_	ESD EVA WORKER ²	NetTex ² Antistatic schwarz	21388	Mittel	4/4	35 - 48	lose

UNTERBEZUG

CarboTec, schwarz

MATERIALZUSAMMENSETZUNG
50% PUR + 50% Polyamid

EIGENSCHAFTEN
hohe Abriebfestigkeit
leicht rutschhemmend
farbecht und lichteht

OBERBEZUG

NetTex² Antistatic, schwarz

MATERIALZUSAMMENSETZUNG
16% PES + 84% PUR

EIGENSCHAFTEN
antistatisch
sehr hohe Abriebfestigkeit
antibakteriell
atmungsaktiv

RIGIDUSFEDER

Die Rigidusfeder führt und stabilisiert das Großzehengrundgelenk beim Gehen

EINLAGENKERN

Acryl-Verbundmaterial aus Glasfasergewebe und Polyamidgestrick (GH702)

EIGENSCHAFTEN
gute thermoplastische Nachverformbarkeit bei 130° - 145° C
optimale Unterstützung des Längsgewölbes

FREIE FERSE

Die freie Ferse im Kern sorgt für ein verbessertes Auftrittsgefühl beim Gehen



PELOTTE

Die tropfenförmige Spreizfußpelotte 21388 aus Carbosan unterstützt das Quergewölbe

VERSTÄRKUNGSSCHICHT

Eine textile Verstärkungsschicht verleiht dem Einlagenrohling weitere Stabilität

FERSENPOLSTER

Ein Fersenpolster aus Carbosanschäum dient zur Druckentlastung im Fersenbereich und erhöht so den Tragekomfort



SPRITZGUSS

Die Spritzguss Einlagenrohlinge sind bestens für preisbewusste Nutzer geeignet.

Die PP250 und die PES252 bilden somit den unkomplizierten Einstieg in die Einlagenversorgung. Der in zwei Breiten erhältliche Kern lässt sich durch seine thermoplastischen Eigenschaften einfach und schnell individuell an den Fuß anpassen. Bei den Spritzguss Einlagenrohlingen kommen wertige Materialien zum Einsatz, die den hohen Perpedes Qualitätsansprüchen entsprechen und dabei die Möglichkeit bieten schnell und leicht verarbeitet werden zu können.



PP250
Seite 118

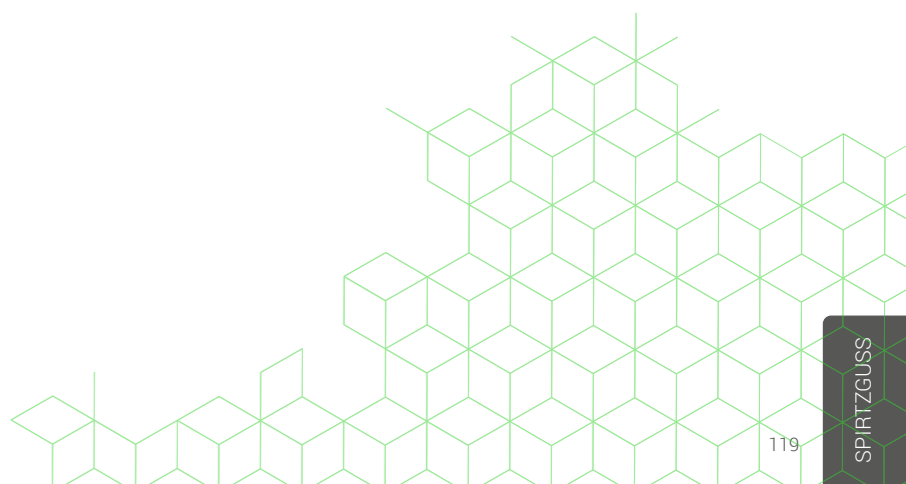

PP250

Der PP250 Einlagenrohling ist speziell für Nutzer geeignet, die eine Einlage mit fester Ferse bevorzugen. Der, in zwei Breiten erhältliche, selbsttragende Spritzgusskern aus Polypropylen mit fester Ferse stützt das Längsgewölbe des Fußes und unterstützt

die Ferse beim Gehen. Optional kann die PP250 durch die Wahl einer weichen, aber trotzdem tragfähigen Pelotte aus Carbonsanmaterial um eine Quergewölbeabstützung ergänzt werden.



PP250
2NB_

HMV-KONFORME EIGENSCHAFTEN

Stützender Einlagenrohling
Weichbettung, langsohlig (optional)

MERKMALE

Größe: 35 - 48
 Breite: Schmal (35 - 42) / Mittel (35 - 48)
 Einlagenkern: Polypropylen
 Umrissform: Vario
 3D-Kontur: N = moderates Längsgewölbe mit leicht geführter Ferse
 H = leichte Absatzsprengung mit flacher Ferse
 Besonderheit: Feste Ferse

UNTERBEZUG

Vlies Vildona, cognac (U)

MATERIALZUSAMMENSETZUNG
PES + PA * PP

EIGENSCHAFTEN
hohe Abriebfestigkeit
atmungsaktiv
farbecht und lichtecht
mit Heißklebstoff-
beschichtung



EINLAGENKERN
Polypropylen

BESTSELLER PP250

ART-NUMMER	UNTERBEZUG	BREITE	3D-KONTUR	LÄNGE	GRÖßE
2NC_	Vlies Vildona cognac (U)	Schmal	N	3/4	35 - 42
2NA_	Vlies Vildona cognac (U)	Mittel	N	3/4	35 - 48
2NB_	Vlies Vildona cognac (U)	Mittel	N	4/4	35 - 48

PES252

Der PES252 Einlagenrohling ist speziell für Nutzer geeignet, die eine Einlage mit fester Ferse bevorzugen. Der in zwei Breiten erhältliche, selbsttragende Spritzgusskern aus glasfaserverstärktem Kunststoff mit fester Ferse stützt das Längsgewölbe des

Fußes und unterstützt die Ferse beim Gehen. Optional kann die PES250 durch die Wahl einer weichen, aber trotzdem tragfähigen Pelotte aus Carbosanmaterial um eine Quergewölbeabstützung ergänzt werden.



PES252
252KM_

HMV-KONFORME EIGENSCHAFTEN

Stützender Einlagenrohling
Weichbettung, langsohlig (optional)

MERKMALE

Größe: 35 - 46
 Breite: Schmal (35 - 44) / Mittel (35 - 46)
 Einlagenkern: Glasfaserverstärkter Kunststoff
 Umrissform: Vario
 3D-Kontur: N = moderates Längsgewölbe mit leicht geführter Ferse
 K = leichte Absatzsprengung mit flacher Ferse
 Besonderheit: Feste Ferse

BESTSELLER PES252

ART-NUMMER	UNTERBEZUG	BREITE	3D-KONTUR	LÄNGE	GRÖßE
252KS_	Vlies Vildona cognac (P)	Schmal	N	3/4	35 - 42
252KM_	Vlies Vildona cognac (P)	Mittel	N	3/4	35 - 48

UNTERBEZUG

Vlies Vildona, cognac (U)

MATERIALZUSAMMENSETZUNG
PES + PA * PP

EIGENSCHAFTEN
hohe Abriebfestigkeit
leicht rutschhemmend
farbecht und lichtecht



EINLAGENKERN
Glasfaserverstärkter
Kunststoff

BETTUNGSEINLAGEN



CLEVER

Die CLEVER-Line verbindet Kosteneffizienz mit Qualität. Bestens geeignet für Erstversorgungen bieten die CLEVER, die CLEVER CALCA, die CLEVER RIGIDUS und die CLEVER SOFT den idealen Einstieg in ein beschwerdefreieres Leben. Konzipiert als zuzahlungsfreie Einlage bietet Ihnen die CLEVER-Line die Möglichkeit Ihren Kunden eine qualitativ hochwertige und dennoch anpassbare Einlage anzubieten. Das Herzstück der CLEVER-Line ist, wie auch bei anderen Perpedes Einlagenrohlingen, der Einlagenkern aus eigens entwickeltem Glasfaserverbundmaterial. Dieses lässt sich durch seine thermoplastischen Eigenschaften einfach und schnell individuell an den Fuß anpassen. Speziell bei der CLEVER-Line werden wertige Materialien eingesetzt, die den hohen Perpedes Qualitätsansprüchen entsprechen und dabei die Möglichkeit bieten, leicht und kosteneffizient verarbeitet werden zu können.

CLEVER

CLEVER SOFT
Seite 126



CLEVER SOFT

Der CLEVER SOFT Einlagenrohling ist speziell für den Einsatz bei empfindlichen Füßen geeignet. Dabei schützt er besonders empfindliche Regionen im Fuß vor Überbelastung und stabilisiert die Gelenke. Die CLEVER SOFT besteht aus einem elastischen Schaumstoffmaterial, welches das Längsgewölbe des Fußes

optimal stützt, den Auftritt der Ferse dämpft, den Druck gleichmäßig verteilt und den Fuß somit entlastet. Eine flache Pelotte bestehend aus einem weichen, aber trotzdem tragfähigen Carbosanmaterial wird verwendet, um das Quergewölbe des Fußes zu unterstützen.

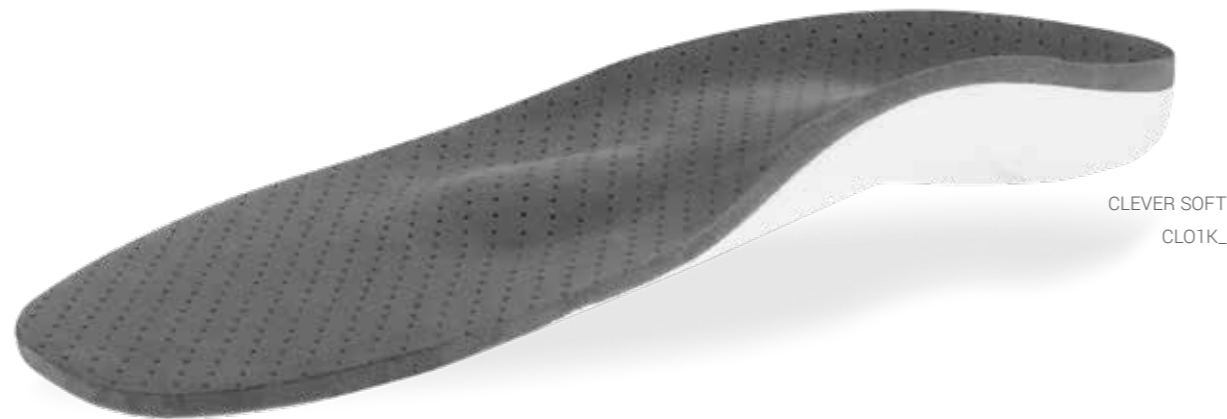

HMV-KONFORME EIGENSCHAFTEN

Bettungseinlage elastisch, ggf. druckumverteilend
Weichbettung, langsohlig

MERKMALE

Größe: 35 - 48
Breite: Mittel
Einlagenunterbau: EVA 30° Shore A, weiß
(mit leichter Verstärkungsschicht)
Umrissform: Karree
3D-Kontur: N = moderates Längsgewölbe mit geführter Ferse
Besonderheit: Leichte Verstärkungsschicht

OBERBEZUG

EVA 35° Shore A, anthrazit, perforiert

MATERIALZUSAMMENSETZUNG
90% EVA + 10% SBR

EIGENSCHAFTEN
geschlossene Zellstruktur
weich
hohes Rückstellvermögen
desinfizier- und abwaschbar
gute Polstereigenschaften
sehr gute Reißfestigkeit
Toleranz Shorehärte ca. +/- 5° Shore

EINLAGEN- UNTERBAU

EVA 30° Shore A, weiß

MATERIAL-
ZUSAMMENSETZUNG
90% EVA + 10% SBR

EIGENSCHAFTEN
geschlossene Zellstruktur
weich
hohes Rückstellvermögen
desinfizier-/abwaschbar
gute Polstereigenschaften
sehr gute Reißfestigkeit
Toleranz Shorehärte
ca. +/- 5° Shore



BESTSELLER CLEVER SOFT

ART-NUMMER	UNTERBAU	OBERBEZUG	PELOTTE	BREITE	LÄNGE	GRÖßE	LIEFERFORM
CLO1K_	PERPEDES EVA 30° Shore A, weiß	4 mm PERPEDES EVA 35° Shore A, anthrazit, perforiert	3415	Mittel	4/4	35 - 48	komplett verklebt
CLO2K_	PERPEDES EVA 30° Shore A, weiß	4 mm PERPEDES EVA 35° Shore A, anthrazit, perforiert	21388H	Mittel	4/4	35 - 48	komplett verklebt



SOFT

Die SOFT-Line verbindet effektive Druckentlastung mit Komfort.

Bestens geeignet für Versorgung bei denen der Fuß gegen Dreh- und Biegebewegung stabilisiert werden soll, verhindern die SOFT, die SOFT SPEEDY, die SOFT SPORT und die SOFT CALCA, zusätzlich eine Überdehnung kontrakter Bänder und verteilen das auf den Füßen lastende Körpergewicht und die plantaren Druckspitzen optimal um. Die Basis der SOFT-Line bildet ein weiches und dennoch formstabiles EVA Material, welches sich durch seine thermoplastischen Eigenschaften einfach und schnell individuell an den Fuß anpassen lässt. Einlagen der SOFT-Line benötigen eine finale Bearbeitung, um in ihrer Dicke und Gewölbestützfunktion an den Fuß und den Schuh angepasst zu werden.

Bei der SOFT-Line kommen hochwertige Materialien zum Einsatz, die den hohen Perpedes Qualitätsansprüchen entsprechen und dabei die Möglichkeit bieten schnell und leicht verarbeitet werden zu können.

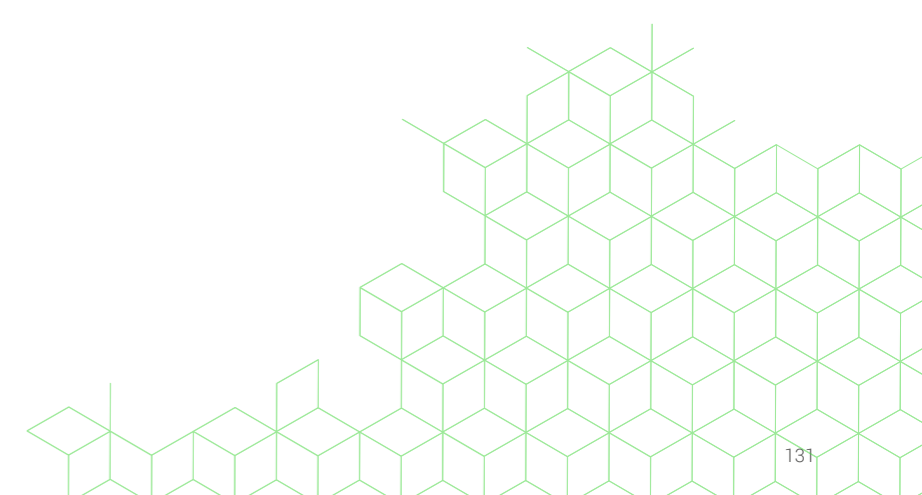

SOFT

Der SOFT Einlagenrohling ist bestens für eine effektive Druckentlastung des Fußes geeignet. Durch das formstabile und dennoch weiche 30° Shore A EVA Material, wird Überbelastungen entgegengewirkt und so Druckspitzen flächig verteilt. Das vorgeformte

Längsgewölbe stützt den Fuß ideal ab. Optional kann die SOFT mit einer leichten, mittleren oder doppelten Verstärkungsschicht, einer vorgeformten Pelotte sowie einem Längsgewölbekeil ausgerüstet werden.



SOFT
SCV_

HMV-KONFORME EIGENSCHAFTEN

In Verbindung mit Verstärkungsschicht:
Bettungseinlage elastisch, ggf. druckumverteilend
Weichbettung, langsohlig (optional)

In Verbindung mit Deckenkombination:
Weichpolsterbettungseinlage

MERKMALE

Größe: 35 - 48
Breite: Schmal / Mittel
Einlagenunterbau: EVA 30° Shore A, weiß
EVA 30° Shore A, schwarz
Umrissform: Comfort
Vario
3D-Kontur: N = moderates Längsgewölbe mit geführter Ferse
Besonderheit: Mit und ohne Verstärkung erhältlich

BESTSELLER SOFT

ART-NUMMER	UNTERBAU	VERSTÄRKUNGSSCHICHT	BREITE	UMRISSFORM	LÄNGE	GRÖßE
SC80V_	EVA 30° Shore A, schwarz	-	Mittel	Vario	4/4	35 - 48
SCV_	EVA 30° Shore A, weiß	-	Mittel	Vario	4/4	35 - 48

UMRISSFORM

Comfort / Vario



EINLAGEN-UNTERBAU

EVA 30° Shore A, weiß

MATERIAL-ZUSAMMENSETZUNG
90% EVA + 10% SBR

EIGENSCHAFTEN
geschlossene Zellstruktur
weich
hohes Rückstellvermögen
desinfizier-/abwaschbar
gute Polstereigenschaften
sehr gute Reißfestigkeit
Toleranz Shorehärte
ca. +/- 5° Shore

HALBSCHALIGER RÜCKFUß

Für eine optimierte Rückfußführung ist die Ferse seitlich halbschalig gefasst

SOFT SPEEDY

Der SOFT SPEEDY Einlagenrohling ist bestens für eine effektive Druckentlastung des Fußes geeignet. Durch das formstabile und dennoch weiche EVA Material, erhältlich in den Härten 30° oder 50° Shore A, mit geringer Bauhöhe wird Überbelastungen entge-

gengewirkt und so Druckspitzen flächig verteilt. Das vorgeformte Längsgewölbe stützt den Fuß ideal ab. Optional kann die SOFT SPEEDY mit einer leichten Verstärkungsschicht, einer vorgeformten Pelotte sowie einem Längsgewölbekeil ausgerüstet werden.



SOFT SPEEDY
SY180V_

HMV-KONFORME EIGENSCHAFTEN

In Verbindung mit Verstärkungsschicht:
Bettungseinlage elastisch, ggf. druckumverteilend
Weichbettung, langsohlig (optional)

In Verbindung mit Deckenkombination:
Weichpolsterbettungseinlage

MERKMALE

Größe: 35 - 48
Breite: Schmal / Mittel
Einlagenunterbau: EVA 30° Shore A, weiß
EVA 30° Shore A, schwarz
EVA 50° Shore A, weiß
Umrissform: Comfort
Vario
3D-Kontur: N = moderates Längsgewölbe mit geführter Ferse
Besonderheit: Mit und ohne Verstärkung erhältlich

BESTSELLER SOFT SPEEDY

ART-NUMMER	UNTERBAU	VERSTÄRKUNGSSCHICHT	BREITE	UMRISSFORM	LÄNGE	GRÖßE
SY180V_	EVA 30° Shore A, schwarz	-	Mittel	Vario	4/4	35 - 48
SY1V_	EVA 30° Shore A, weiß	-	Mittel	Vario	4/4	35 - 48
SY2V_	EVA 50° Shore A, weiß	-	Mittel	Vario	4/4	35 - 48

UMRISSFORM

Comfort / Vario



EINLAGEN- UNTERBAU

EVA 30° Shore A,
schwarz

MATERIAL-
ZUSAMMENSETZUNG
90% EVA + 10% SBR

EIGENSCHAFTEN
geschlossene Zellstruktur
weich
hohes Rückstellvermögen
desinfizier-/abwaschbar
gute Polstereigenschaften
sehr gute Reißfestigkeit
Toleranz Shorehärte
ca. +/- 5° Shore

HALBSCHALIGER RÜCKFUß

Für eine optimierte Rückfußführung ist die Ferse seitlich halbschalig gefasst

SOFT SPORT

Der SOFT SPORT Einlagenrohling ist bestens für eine effektive Druckentlastung des Fußes geeignet. Durch das formstabile und dennoch weiche 40°/45° Shore A EVA Material wird Überbelastungen bei sportlichen Aktivitäten entgegengewirkt und Druckspitzen flächig verteilt. Das vorgeformte Längsgewölbe in Kom-

bination mit einer leichten Verstärkung stützt den Fuß ideal ab. Optional kann die SOFT mit einer leichten Verstärkungsschicht, einer vorgeformten Pelotte sowie einem Längsgewölbekeil ausgerüstet werden.



HMV-KONFORME EIGENSCHAFTEN

In Verbindung mit Verstärkungsschicht:
Bettungseinlage elastisch, ggf. druckumverteilend
Weichbettung, langsohlig (optional)

In Verbindung mit Deckenkombination:
Weichpolsterbettungseinlage

MERKMALE

Größe: 35 - 48
Breite: Schmal / Mittel
Einlagenunterbau: EVA 40° Shore A, weiß
Umrissform: Comfort
Vario
3D-Kontur: N = moderates Längsgewölbe mit geführter Ferse
Besonderheit: Mit und ohne Verstärkung erhältlich

BESTSELLER SOFT SPORT

ART-NUMMER	UNTERBAU	VERSTÄRKUNGSSCHICHT	BREITE	UMRISSFORM	LÄNGE	GRÖßE
SSPV_	EVA 40° /45° Shore A, weiß	-	Mittel	Vario	4/4	35 - 48

UMRISSFORM

Comfort / Vario

EINLAGEN-UNTERBAU

EVA 40° Shore A, weiß

MATERIAL-ZUSAMMENSETZUNG
90% EVA + 10% SBR

EIGENSCHAFTEN
geschlossene Zellstruktur
weich
hohes Rückstellvermögen
desinfizier-/abwaschbar
gute Polstereigenschaften
sehr gute Reißfestigkeit
Toleranz Shorehärte
ca. +/- 5° Shore



HALBSCHALIGER RÜCKFUß

Für eine optimierte Rückfußführung ist die Ferse seitlich halbschalig gefasst

SOFT CALCA

Der SOFT CALCA Einlagenrohling ist speziell für den Einsatz bei schmerzhaften Überlastungsbeschwerden im Fersenbereich, zum Beispiel im Falle eines Fersenspornes, mit zusätzlicher Druckentlastung des Fußes geeignet. Durch das formstabile und dennoch weiche 30° Shore A EVA Material wird Überbelastungen entgegengewirkt und so Druckspitzen vermieden. Dabei wirkt das

anatomische und im Fersenbereich eingelassene Fersenpolster aus weichem Slow Memory Schaum dämpfend und schmerzlindernd. Das vorgeformte Längsgewölbe stützt den Fuß ideal ab. Optional kann die SOFT CALCA mit einer leichten oder doppelten Verstärkungsschicht, einer vorgeformten Pelotte sowie einem Längsgewölbekeil ausgerüstet werden.



SOFT CALCA
CS9_

HMV-KONFORME EIGENSCHAFTEN

In Verbindung mit Verstärkungsschicht:
Bettungseinlage elastisch, ggf. druckumverteilend
Fersenspornausnehmung/-polster
Weichbettung, langsohlig (optional)

In Verbindung mit Deckenkombination:
Weichpolsterbettungseinlage

Fersenspornausnehmung/-polster

MERKMALE

Größe: 35 - 48
Breite: Schmal / Mittel
Einlagenunterbau: EVA 30° Shore A, schwarz
EVA 30° Shore A, weiß
Umrissform: Comfort
Vario
Finn
3D-Kontur: N = moderates Längsgewölbe mit geführter Ferse
Besonderheit: Mit und ohne Verstärkung erhältlich
Fersenpolster aus 12° Shore A Slow-Memory Schaum

BESTSELLER SOFT CALCA

ART.-NUMMER	UNTERBAU	VERSTÄRKUNGSSCHICHT	BREITE	UMRISSFORM	LÄNGE	GRÖßE
CS9_	EVA 30° Shore A, schwarz	leichte Verstärkungsschicht	Mittel	Finn	4/4	35 - 48
CS8_	EVA 30° Shore A, weiß	leichte Verstärkungsschicht	Mittel	Vario	4/4	35 - 48

UMRISSFORM

Comfort / Vario / Finn

EINLAGEN-UNTERBAU

EVA 30° Shore A, schwarz

MATERIAL-ZUSAMMENSETZUNG
90% EVA + 10% SBR

EIGENSCHAFTEN
geschlossene Zellstruktur
weich
hohes Rückstellvermögen
desinfizier-/abwaschbar
gute Polstereigenschaften
sehr gute Reißfestigkeit
Toleranz Shorehärte
ca. +/- 5° Shore

VERSTÄRKUNGSSCHICHT

Eine textile Verstärkungsschicht verleiht dem Einlagenrohling weitere Stabilität

FERSENSPORNPOLSTER

Das Fersenspornpolster aus rotem 12° Shore A PUR Slow-Memory Schaum (nicht verklebt) verteilt den Druck an der Ferse optimal



KORK-EVA

Die KORK-EVA-Line verbindet die Vorteile von KORK und EVA in einem druckumverteilenden Einlagenrohling. Bestens geeignet für Versorgung bei denen der Fuß gegen Dreh- und Biegebewegung stabilisiert werden soll, verhindern die KORK-EVA und die KORK-EVA CALCA, zusätzlich eine Überdehnung kontrakter Bänder und verteilen das auf den Füßen lastende Körpergewicht und die plantaren Druckspitzen optimal um. Die Basis der KORK-EVA-Line bildet ein formstabiles KORK-EVA Material, welches sich durch seine thermoplastischen Eigenschaften an den Fuß anpassen lässt. Einlagen der KORK-EVA-Line benötigen eine finale Bearbeitung, um in ihrer Dicke und Gewölbestützfunktion an den Fuß und den Schuh angepasst zu werden.

Bei der KORK-EVA-Line kommen unter anderem natürliche Materialien zum Einsatz, die den hohen Perpedes Qualitätsansprüchen entsprechen und dabei die Möglichkeit bieten schnell und leicht verarbeitet werden zu können.



KORK-EVA CALCA
Seite 142



KORK-EVA

Der KORK-EVA Einlagenrohling ist für eine Druckentlastung bei gleichzeitiger Stabilisierung des Fußes geeignet. Durch das formstabile KORK-EVA Material, wird Überbelastungen entgegengewirkt und so Druckspitzen flächig verteilt. Das vorgeformte Längsgewölbe stützt den Fuß ideal ab. Durch seine thermoplas-

tischen Eigenschaften lässt sich der Kork-EVA Unterbau an den Fuß anpassen. Optional kann die KORK-EVA mit einer leichten, mittleren oder doppelten Verstärkungsschicht sowie einer vorgeformten Pelotte ausgerüstet werden.



KORK-EVA
KEC_

HMV-KONFORME EIGENSCHAFTEN

In Verbindung mit Verstärkungsschicht:
Bettungseinlage elastisch, ggf. druckumverteilend
Weichbettung, langsohlig (optional)

MERKMALE

Größe: 35 - 48
Breite: Schmal, Mittel
Einlagenunterbau: Kork-EVA
Umrissform: Vario
3D-Kontur: N = moderates Längsgewölbe mit leicht geführter Ferse
Besonderheit: Mit und ohne Verstärkung erhältlich
Fersenpolster aus 12° Shore A
Slow-Memory Schaum

BESTSELLER KORK-EVA

ART-NUMMER	UNTERBAU	VERSTÄRKUNGSSCHICHT	BREITE	LÄNGE	GRÖßE
KEC_	KORK-EVA	leichte Versteifung	Schmal	3/4 SPEEDY	35 - 48
KED_	KORK-EVA	leichte Versteifung	Mittel	3/4 SPEEDY	35 - 48

UMRISSFORM

Vario

EINLAGEN-UNTERBAU

Kork-EVA



VERSTÄRKUNGSSCHICHT

Eine textile Verstärkungsschicht verleiht dem Einlagenrohling weitere Stabilität



KORK-EVA CALCA

Der KORK-EVA CALCA Einlagenrohling ist für den Einsatz bei schmerzhaften Überlastungsbeschwerden im Fersenbereich, zum Beispiel im Falle eines Fersenspornes, mit zusätzlicher Druckentlastung des Fußes geeignet. Durch das formstabile KORK-EVA Material, wird Überbelastungen entgegengewirkt und so Druckspitzen flächig verteilt. Dabei wirkt das anatomische im Fersen-

bereich eingelassene Fersenpolster aus weichem Slow Memory Schaum dämpfend und schmerzlindernd. Das vorgeformte Längsgewölbe stützt den Fuß ideal ab. Optional kann die KORK-EVA CALCA mit einer leichten, mittleren oder doppelten Verstärkungsschicht sowie einer vorgeformten Pelotte ausgerüstet werden.

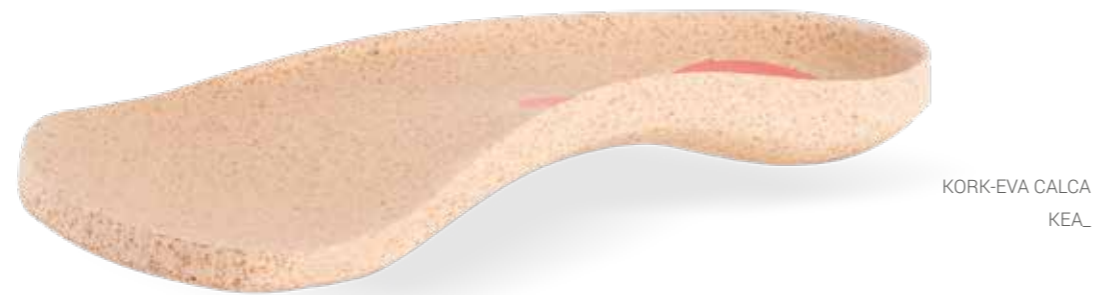

HMV-KONFORME EIGENSCHAFTEN

In Verbindung mit Verstärkungsschicht:
Bettungseinlage elastisch, ggf. druckumverteilend
Weichbettung, langsohlig (optional)

MERKMALE

Größe: 35 - 48
Breite: Schmal, Mittel
Einlagenunterbau: Kork-EVA
Umrissform: Vario
3D-Kontur: N = moderates Längsgewölbe mit leicht geführter Ferse
Besonderheit: Mit und ohne Verstärkung erhältlich
Fersenpolster aus 12° Shore A Slow-Memory Schaum

BESTSELLER KORK-EVA CALCA

ART-NUMMER	UNTERBAU	FERSENPOLSTER	BREITE	LÄNGE	GRÖßE
KEB_	KORK-EVA	PUR Slow-Memory Schaum 12° Shore A, rot	Schmal	3/4	35 - 48
KEA_	KORK-EVA	PUR Slow-Memory Schaum 12° Shore A, rot	Mittel	3/4	35 - 48

UMRISSFORM

Vario

EINLAGEN- UNTERBAU

Kork-EVA

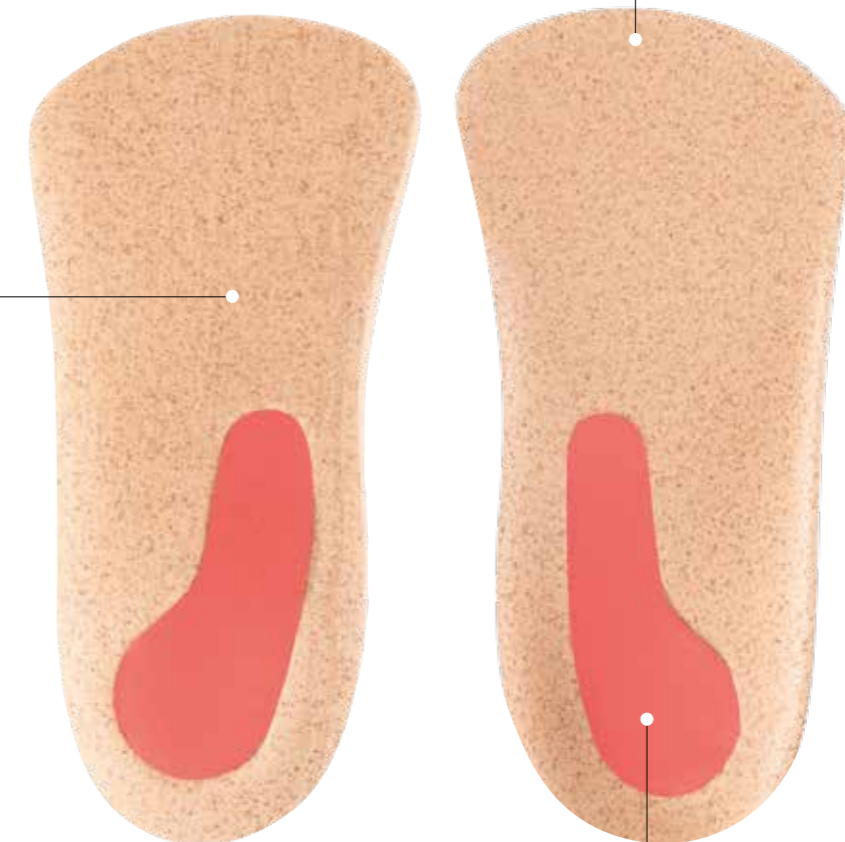

FERSENPORNPOLSTER

Das Fersenspornpolster aus rotem 12° Shore A PUR Slow-Memory Schaum (lose) verteilt den Druck an der Ferse optimal

SCHALENEINLAGEN



FREEE!!!

Die FREEE!!!-Line verbindet eine optimale Rückfußführung mit Druckentlastung.

Bestens geeignet für Einlagenversorgungen, bei der der Fuß sicher geführt werden soll, sind die FREEE!!! SOFT, die FREEE!!! COMFORT und die FREEE!!! SPORT die ideale Wahl. Die Basis der FREEE!!!-Line bildet der vorgeformte, selbsttragende und formstabile halbschalige Einlagenunterbau aus Kork-EVA, der sich durch seine thermoplastischen Eigenschaften individuell an den Fuß anpassen lässt. Durch die Kerngeometrie bieten die FREEE!!! Einlagenrohlinge dem Großzehenballen genug Freiraum für eine physiologische Abrollung. FREEE!!!-Line Einlagenrohlinge sind Bettungseinlagen mit geringem Aufwand zur Endbearbeitung.



FREEE!!!

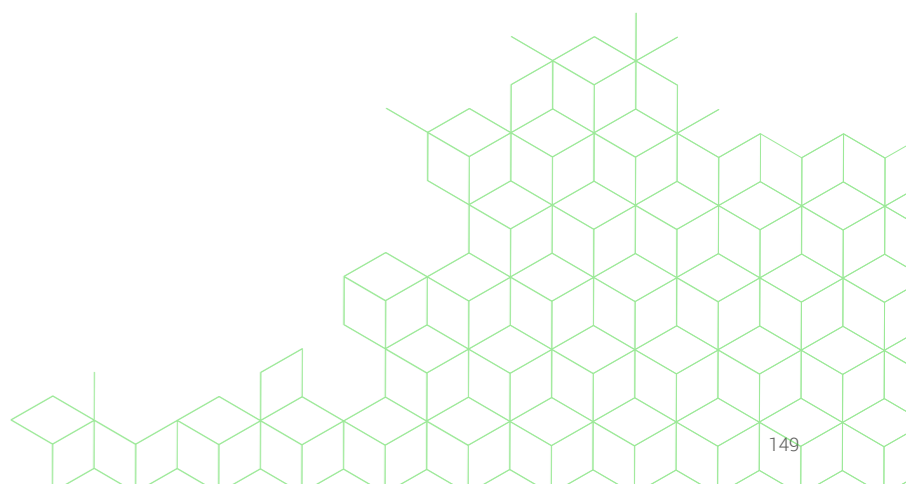

FREEE!!! SOFT

Der FREEE!!! SOFT Einlagenrohling ist speziell für den Einsatz bei extrem druckempfindlichen Füßen geeignet. Der selbsttragende und formstabile halbschalige Einlagenunterbau aus Kork-EVA, stützt das Längsgewölbe und führt den Rückfuß sicher. Durch seine thermoplastischen Eigenschaften lässt sich der Kork-EVA-Unterbau individuell an den Fuß anpassen. Die lose beiliegende,

ebenfalls vorgeformte und auf den Unterbau abgestimmte 25° Shore A EVA-Decke, bettet den Fuß und verteilt die Körperlast gleichmäßig. Das Quergewölbe des Fußes wird durch eine hochwertige Pelotte in Tropfenform gestützt. Dafür wird ein weiches, aber trotzdem tragfähiges Carbonsanmaterial verwendet.



FREEE!!! SOFT
FSF_

HMV-KONFORME EIGENSCHAFTEN

Schaleneinlagenrohling, fest, verformbar
Weichbettung, langsohlig

MERKMALE

Größe: 1 - 3 (33 - 47)
Breite: Schmal (3 - 13) / Mittel (1 - 13)
Einlagenunterbau: Kork-EVA
Umrissform: Vario
3D-Kontur: N = moderates Längsgewölbe mit schalig geführter Ferse
Besonderheit: Halbschalig gefasster Rückfuß

BESTSELLER FREEE!!! SOFT

ART.-NUMMER	UNTERBAU	DECKE	PELOTTE	BREITE	LÄNGE	GRÖÙE	LIEFERFORM
FSF_	Kork-EVA	EVA 25° Shore A, weiß	2031	Mittel	4/4	1 - 13	lose

UMRISSFORM

Vario

EINLAGEN- UNTERBAU

Kork-EVA

OBERBEZUG (VORGEFORMT)

EVA 25° Shore A,
weiß, 6 mm

MATERIAL-
ZUSAMMENSETZUNG
50% EVA / 10% SBR

EIGENSCHAFTEN
geschlossene Zell-
struktur
weich
hohes Rückstellver-
mögen
desinfizier-/abwaschbar
gute Polstereigen-
schaften
sehr gute Reißfestigkeit
Toleranz Shorehärte
ca. +/- 5° Shore

HALBSCHALIGER RÜCKFUÙ

Für eine optimierte Rückfußführung ist die Ferse seitlich halbschalig gefasst

FREEE!!! COMFORT

Der FREEE!!! COMFORT Einlagenrohling ist speziell für den Einsatz bei druckempfindlichen Füßen geeignet. Der selbsttragende und formstabile halbschalige Einlagenunterbau aus Kork-EVA, stützt das Längsgewölbe und führt den Rückfuß sicher. Durch seine thermoplastischen Eigenschaften lässt sich der Kork-EVA-Unterbau individuell an den Fuß anpassen. Die lose beiliegende, eben-

falls vorgeformte und auf den Unterbau abgestimmte 30° Shore A EVA-Decke, bettet den Fuß und verteilt die Körperlast gleichmäßig. Das Quergewölbe des Fußes wird durch eine hochwertige Pelotte in Tropfenform gestützt. Dafür wird ein weiches, aber trotzdem tragfähiges Carbonsanmaterial verwendet.



FREEE!!! COMFORT
FC_

HMV-KONFORME EIGENSCHAFTEN

Schaleneinlagenrohling, fest, verformbar
Weichbettung, langsohlig

MERKMALE

Größe: 1 - 3 (33 - 47)
Breite: Schmal (3 - 13) / Mittel (1 - 13)
Einlagenunterbau: Kork-EVA
Umrissform: Vario
3D-Kontur: N = moderates Längsgewölbe mit schalig geführter Ferse
Besonderheit: Halbschalig gefasster Rückfuß

BESTSELLER FREEE!!! COMFORT

ART-NUMMER	UNTERBAU	DECKE	PELOTTE	BREITE	LÄNGE	GRÖÖE	LIEFERFORM
FC_	Kork-EVA	EVA 30° Shore A, beige	2031	Mittel	4/4	1 - 13	lose

UMRISSFORM

Vario

EINLAGEN-
UNTERBAU
Kork-EVA

OBERBEZUG
(VORGEFORMT)

EVA 25° Shore A,
beige, 4 mm

MATERIAL-
ZUSAMMENSETZUNG
50% EVA / 10% SBR

EIGENSCHAFTEN
geschlossene Zell-
struktur
weich
hohes Rückstellver-
mögen
desinfizier-/abwaschbar
gute Polstereigen-
schaften
sehr gute Reißfestigkeit
Toleranz Shorehärte
ca. +/- 5° Shore

HALBSCHALIGER RÜCKFUß

Für eine optimierte Rückfußführung ist die Ferse seitlich halbschalig gefasst

FREEE!!! SPORT

Der FREEE!!! SPORT Einlagenrohling ist speziell für den Einsatz zur Prävention vor Verletzungen bei sportlicher Betätigung geeignet. Der selbsttragende und formstabile halbschalige Einlagenunterbau aus Kork-EVA, stützt das Längsgewölbe und führt den Rückfuß sicher. Durch seine thermoplastischen Eigenschaften lässt sich der Kork-EVA-Unterbau individuell an den Fuß

anpassen. Die lose beiliegende, ebenfalls vorgeformte und auf den Unterbau abgestimmte 40° Shore A EVA-Decke, bettet den Fuß und verteilt die Körperlast gleichmäßig. Das Quergewölbe des Fußes wird durch eine hochwertige Pelotte in Tropfenform gestützt. Dafür wird ein weiches, aber trotzdem tragfähiges Carbosanmaterial verwendet.



FREEE!!! SPORT
FSP_

HMV-KONFORME EIGENSCHAFTEN

Schaleneinlagenrohling, fest, verformbar
Weichbettung, langsohlig

MERKMALE

Größe: 1 - 3 (33 - 47)
Breite: Schmal (3 - 13) / Mittel (1 - 13)
Einlagenunterbau: Kork-EVA
Umrissform: Vario
3D-Kontur: N = moderates Längsgewölbe mit schalig geführter Ferse
Besonderheit: Halbschalig gefasster Rückfuß

BESTSELLER FREEE!!! SPORT

ART.-NUMMER	UNTERBAU	DECKE	PELOTTE	BREITE	LÄNGE	GRÖßE	LIEFERFORM
FSP_	Kork-EVA	EVA 40° Shore A, blau	2031	Mittel	4/4	1 - 13	lose



EINLAGEN-
UNTERBAU
Kork-EVA

UMRISSFORM

Vario

OBERBEZUG (VORGEFORMT)

EVA 35° Shore A,
blau, 4 mm

MATERIAL-
ZUSAMMENSETZUNG
50% EVA / 10% SBR

EIGENSCHAFTEN
geschlossene Zell-
struktur
weich
hohes Rückstellver-
mögen
desinfizier-/abwaschbar
gute Polstereigen-
schaften
sehr gute Reißfestigkeit
Toleranz Shorehärte
ca. +/- 5° Shore

HALBSCHALIGER RÜCKFUß

Für eine optimierte Rückfußführung ist die Ferse seitlich halbschalig gefasst

KID CONTROL

Der KID CONTROL Einlagenrohling ist speziell für den Einsatz bei Kindern mit einem erhöhten Bedarf an Rückfußführung geeignet. Auf Grund des geringen Platzbedarfs der KID CONTROL wird der Fuß im Kinderschuh nicht eingeeignet und ist daher der ideale Begleiter auf dem Spielplatz. Der selbsttragende Perpedes Carbonfaserverbundkern mit langem Flügelschnitt stützt das Längsgewölbe des Fußes optimal, führt die Ferse und erhält dennoch das Auftrittsgefühl beim Gehen. Für eine optimierte Seitenstabilität wird der Rückfußbereich halbschalig gefasst und für eine verbes-

serte Passform hinten abgeflacht. Durch die thermoplastischen Eigenschaften lässt sich der Perpedes Glasfaserverbundkern nachträglich verformen und so individuell an den Fuß und die Bedürfnisse des Kindes anpassen. Eine zusätzliche textile Verstärkungsschicht mit vorfußstabilisierenden Elementen verleiht dem Einlagenrohling weitere Stabilität. Optional kann die KID CONTROL auch ohne das 3/4-lange Druckzonenpolster aus weichem Carbonsanmaterial bestellt werden.



HMV-KONFORME EIGENSCHAFTEN

Schaleneinlagenrohling, fest, verformbar
Supinationskeil (nur bei Unterbezug EVA, optional)
Weichbettung, langsohlig (optional)

MERKMALE

Größe: 23 - 36
Breite: Mittel
Einlagenkern: Acryl-Verbundmaterial aus Carbonfasergestrick (C601)
Umrissform: Vario
3D-Kontur: KC = moderates Längsgewölbe mit halbschalig geführter Ferse
Besonderheit: Supinationskeile als Ersatzteil erhältlich
Halbschalig gefasster Rückfuß

BESTSELLER KID CONTROL

ART-NUMMER	UNTERBEZUG	ERGÄNZUNG	BREITE	LÄNGE	GRÖÖE
DK2_	CarboTec schwarz	COMFORT Druckzonenpolster	Mittel	4/4	23 - 36
DKT_	CarboTec schwarz	COMFORT Druckzonenpolster	Mittel	3/4	23 - 36
DK3_	EVA pistazie	COMFORT Druckzonenpolster + Supinationskeil	Mittel	4/4	23 - 36

UNTERBEZUG

EVA, 50° Shore A, pistazie

MATERIALZUSAMMENSETZUNG
100% EVA

EIGENSCHAFTEN
geschlossene Zellstruktur
weich
hohes Rückstellvermögen
desinfizier- und abwaschbar
gute Polstereigenschaften
sehr gute Reißfestigkeit
Toleranz Shorehärte ca. +/- 5° Shore

EINLAGENKERN

Acryl-Verbundmaterial aus Carbonfasergestrick (C601)

EIGENSCHAFTEN
sehr gute thermoplastische Nachverformbarkeit bei 130° - 145° C
optimale Unterstützung des Längsgewölbes

BESONDERHEIT
Supinationskeil als Ersatzteil erhältlich

LANGER FLÜGELSCHNITT

Der lange Flügelschnitt im Kern führt und stabilisiert die Ferse und erhält dennoch das Auftrittsgefühl beim Gehen



COMFORT DRUCKZONENPOLSTER

Dünne Polsterschicht aus Carbonsanmaterial für Schuhe mit begrenztem Innenvolumen

HALBSCHALIGER RÜCKFUß

Für eine optimierte Rückfußführung ist die Ferse seitlich halbschalig gefasst

SENSOMOTORISCHE EINLAGEN



TONUSCONTROL

TONUSCONTROL ist ein modulares Einlagenkonzept, welches die Bewegungskoordination nachhaltig verbessert und so Fehlbelastungen vermeidet.

Durch gezielte Stimulation der Sensoren in Fußmuskulatur und -gelenken werden geänderte Stellungsinformationen an das Gehirn übermittelt. Von hier aus werden regulierende Impulse an den Muskelapparat zurückgesendet, um den gewünschten Effekt zu erzielen. Zur Stimulation werden an den entsprechenden Zonen weiche, formstabile Pelotten verwendet, die auf einem leicht schaligen Einlagenunterbau platziert werden. Mit jedem Schritt verbessert sich die Bewegungskoordination und Fehlbelastungen werden vermieden.

TONUSCONTROL

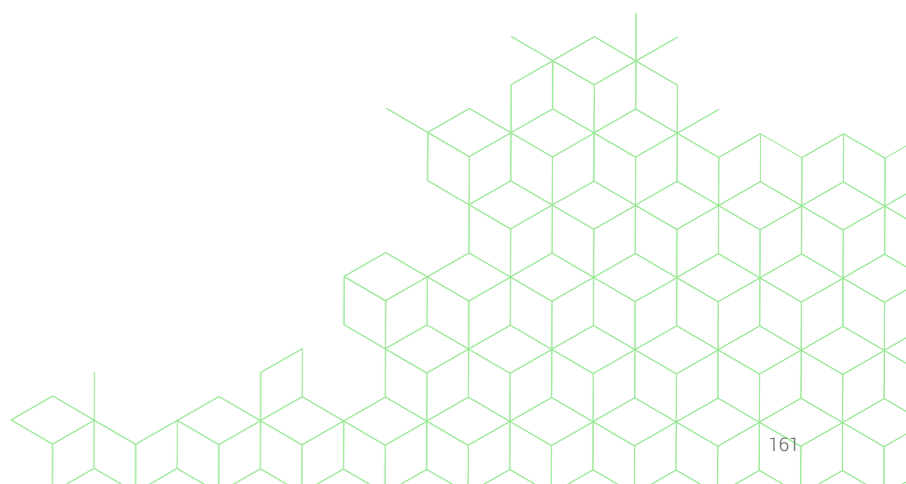

TONUSCONTROL

DAS MODULARE, SENSORIMOTORISCHE EINLAGENSYSTEM

TONUSCONTROL

Beim sensomotorischen Einlagensystem TonusControl können die als „Impulsgeber“ fungierenden Pelotten zunächst provisorisch adaptiert beziehungsweise positioniert werden, um diese nach erfolgreichem Probetragen endgültig zu fixieren. Somit kann die Größe und Position der Pelotten jederzeit dem Therapieverlauf angepasst werden.

ANWENDUNGSGEBIETE

- Alle aktiv korrigierbaren Fußfehlstellungen
- Gangprobleme
- Schmerzsymptome aufgrund falscher physiologischer Fuß- und Körperhaltung
- Gelenkprobleme
- Muskelverspannungen
- Rücken- und Nackenschmerzen
- Sportverletzungen (Knieverletzung/Bänderdehnung)

KONTRAINDIKATIONEN

- Kontrakturen
- Muskeldystrophien
- Neuropathie
- Arterielle Verschlusskrankheiten (oder ähnliches)

ERGEBNISSE

- Deutliche Harmonisierung der muskulären Dysbalance
- Erhöhung der Mobilität
- Schmerzlinderung

VORTEILE

- Provisorisch positionierbare Pelotten
- Aufhebung von muskulären Dysbalancen des Fußes
- Verbesserung des gesamten Haltungs- und Bewegungsapparates
- Geringe Lagerhaltung durch modulares System



ZEHENSTEG (PASSIV)

Der TonusControl Zehensteg richtet das mediale Längsgewölbe auf und kommt daher bei Knickfüßen/Fersenvalgus zum Einsatz.

ZEHENBALKON (AKTIV)

Der TonusControl Zehenbalkon erhöht die Spannung der Fußsohlenfaszie und hemmt somit die Wadenmuskulatur. Er kommt daher bei Hohlfüßen/Fersenvarus zum Einsatz.

MITTELFUßKOPFPELOTTE

Die TonusControl Mittelfußkopfpelotte reduziert den Muskeltonus im Längsgewölbe und in der Abrollung der Zehenbeuger.

MITTELFUßPELOTTE AKTIV

Die TonusControl Mittelfußpelotte Aktiv reduziert die Spannung der hinteren Wadenmuskulatur und reguliert so die Fußstellung. Über die Muskelkette werden die Rücken- und Schultermuskulatur positiv beeinflusst. Sie kommt daher bei Hohlfüßen/Fersenvarus zum Einsatz.

MITTELFUßPELOTTE PASSIV

Die TonusControl Mittelfußpelotte Passiv stabilisiert die gelenksensorische Knochenstruktur des unteren Sprunggelenks. Sie kommt daher bei Knickfüßen/Fersenvalgus zum Einsatz.

RÜCKFUßPELOTTEN

Die TonusControl Rückfußpelotten steuern die Ausrichtung des Rückfußes und des Sprunggelenks über die Schienbein- und seitliche Wadenmuskulatur. Durch Stimulierung des sogenannten muskulären Steigbügels werden die Muskelreaktionszeit und das Verletzungsrisiko im Sprunggelenk reduziert. Über die Fußreflexzonen wird die Beckenmuskulatur angesprochen.

TONUSCONTROL

Das TONUSCONTROL Trägermodul ist speziell für den Einsatz bei sensomotorischen Einlagenkonzepten geeignet. Der selbsttragende Perpedes Glasfaserverbundkern mit fester Ferse stützt das Längsgewölbe des Fußes optimal und führt die Ferse beim Gehen. Durch die thermoplastischen Eigenschaften lässt sich der Perpedes Glasfaserverbundkern nachträglich verformen und so

individuell an den Fuß und die Bedürfnisse des Nutzers anpassen. Der stabile Einlagenrand bietet genügend Gegenhalt, damit die Rückfußpelotten individuell platziert werden können. Eine zusätzliche lange textile Verstärkungsschicht verleiht dem Einlagenrohling Formstabilität.



HMV-KONFORME EIGENSCHAFTEN

Stützender Einlagenrohling
Weichbettung, langsohlig (optional)

MERKMALE

Größe: 17 - 48
Breite: Mittel
Einlagenkern: Acryl-Verbundmaterial aus Glasfasergestrick (G421)
Umrissform: Comfort
3D-Kontur: TC = niedriges Längsgewölbe mit leicht geführter Ferse
Besonderheit: Feste Ferse mit stabilem Einlagenrand

BESTSELLER TONUSCONTROL

ART-NUMMER	UNTERBEZUG	ERGÄNZUNG	BREITE	LÄNGE	GRÖßE
TCG_	EVA pistazie	-	Mittel	4/4	17 - 48
TCE_	TPU schwarz	-	Mittel	4/4	17 - 48
TCT_	TPU schwarz	Stanzteil Probebezug Pronoppy grau	Mittel	4/4	17 - 48

UNTERBEZUG

EVA 50° Shore A, pistazie, 1.5 mm

MATERIALZUSAMMENSETZUNG
100% EVA

EIGENSCHAFTEN

geschlossene Zellstruktur
weich
hohes Rückstellvermögen
desinfizier- und abwaschbar
gute Polstereigenschaften
sehr gute Reißfestigkeit
Toleranz Shorehärte ca. +/- 5° Shore

EINLAGENKERN

Acryl-Verbundmaterial aus Glasfasergestrick (G421)

EIGENSCHAFTEN

gute thermoplastische Nachverformbarkeit bei ca. 140° C
optimale Unterstützung des Längsgewölbes

VERSTÄRKUNGSSCHICHT

Eine textile Verstärkungsschicht verleiht dem Einlagenrohling weitere Stabilität

LANGER FLÜGELSCHNITT

Der lange Flügelschnitt im Kern führt und stabilisiert die Ferse und erhält dennoch das Auftrittsgefühl beim Gehen

TONUSCONTROL STARTERSET

ART-NUMMER	BEZEICHNUNG	INHALT
TCS	TONUSCONTROL STARTERSET UNIVERSAL	Einsatzkoffer mit 180 Pelotten, 12 Paar TCE Trägermodul (Größen nach Wunsch: 35 - 48) mit Probebezug Pronoppy, End-Oberbezug DryFeet marine mit Print Tonuscontrol schwarz, Unterbezug TPU

TONUSCONTROL EINSATZKOFFER

ART-NUMMER	BEZEICHNUNG	INHALT
TCP	TONUSCONTROL EINSATZKOFFER UNIVERSAL	Perpedes Einsatzkoffer mit 180 Pelotten (ohne Trägermodul)

TONUSCONTROL TRÄGERSET

ART-NUMMER	BEZEICHNUNG	UNTERBEZUG	PROBEBEZUG	ENDBEZUG	VERFORMUNG
TCT_D24	TC TRÄGERSET CLASSIC, in Kissenschachtel	TPU schwarz	Pronoppy grau	DryFeet marine Print TC schwarz	TC
TCT_D22	TC TRÄGERSET CLASSIC, in Kissenschachtel	TPU schwarz	Pronoppy grau	Coolmax Lycra schwarz	TC

TONUSCONTROL ZUBEHÖR

ART-NUMMER	BEZEICHNUNG	VERKAUFSEINHEIT
TCPOF	TONUSCONTROL EINSATZKOFFER (ohne Inhalt)	-
79KS	TONUSCONTROL KLEBESTREIFEN	Rolle à 1000 Stück (25 x 10 mm)
SH30	PODOPAPIER zur Erstellung von Fußabdrücken	100 Blatt
SH44	TONUSCONTROL VERKAUFSPACKUNG	1 Stück

ART-NUMMER	BEZEICHNUNG	FARBE	STÄRKE	LIEFERFORM
81PN	Probebezugsmaterial PRONOPPY	grau	1.0 mm	Breite: 137 cm (Rolle 50lfm)



PELOTTENKOMPONENTEN

ZEHENSTEG

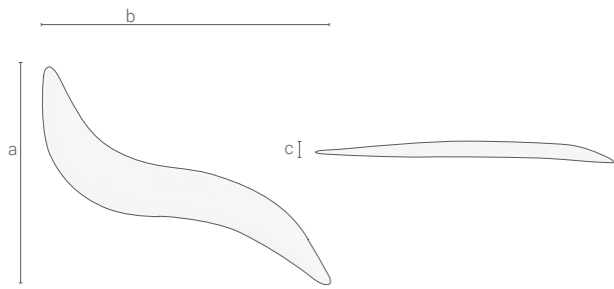

ART-NUMMER	GRÖÖE	LÄNGE (a)	BREITE (b)	HÖHE (c)
P215283_	3	52 mm	12 mm	4 mm
P215284_	4	70 mm	13 mm	4 mm
P215285_	5	84 mm	18 mm	5 mm

21528 aus Carbosan

MITTELFUÖ PELOTTE, AKTIV

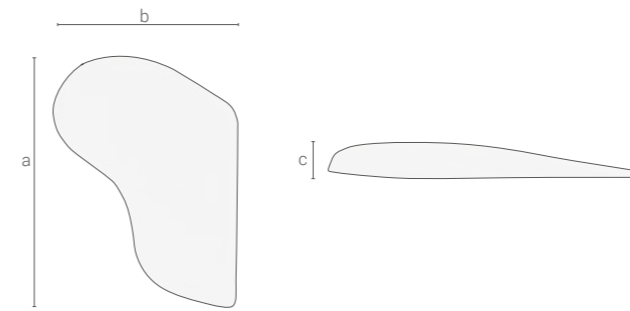

ART-NUMMER	GRÖÖE	LÄNGE (a)	BREITE (b)	HÖHE (c)
P215291_	1	62 mm	49 mm	4 mm
P215292_	2	75 mm	55 mm	6 mm
P215293_	3	80 mm	61 mm	7 mm
P215294_	4	94 mm	67 mm	7 mm
P215295_	5	105 mm	72 mm	7 mm

21529 aus Carbosan

ZEHENBALKON

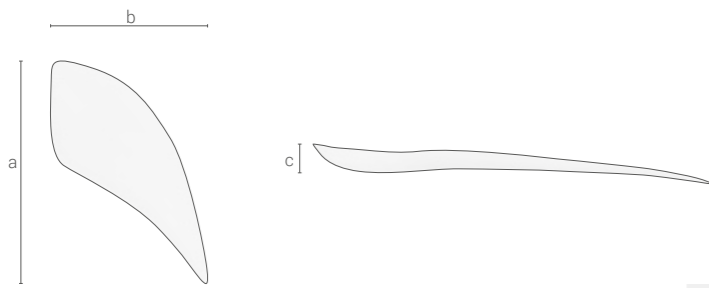

ART-NUMMER	GRÖÖE	LÄNGE (a)	BREITE (b)	HÖHE (c)
P306694_	4	87 mm	61 mm	6 mm
P306695_	5	93 mm	62 mm	7 mm
P306696_	6	115 mm	65 mm	9 mm

30669 aus Carbosan

MITTELFUÖ PELOTTE, PASSIV

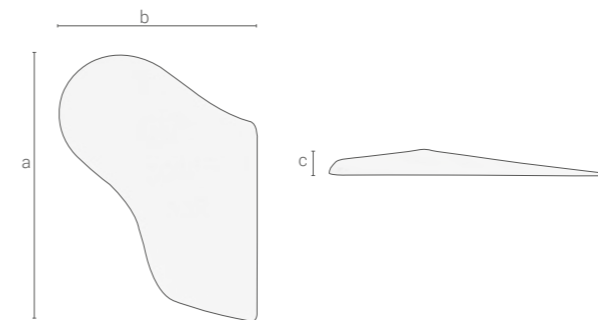

ART-NUMMER	GRÖÖE	LÄNGE (a)	BREITE (b)	HÖHE (c)
P306683_	3	84 mm	62 mm	6 mm
P306684_	4	95 mm	65 mm	6 mm
P306685_	5	106 mm	72 mm	7 mm

30668 aus Carbosan

MITTELFUÖKOPF PELOTTE

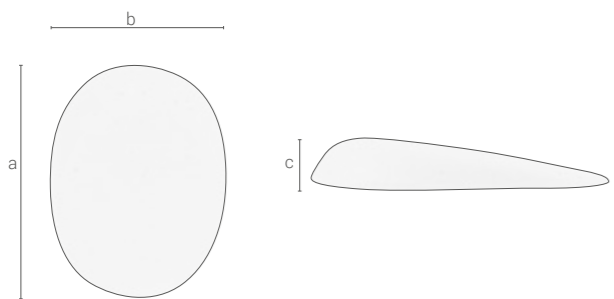

ART-NUMMER	GRÖÖE	LÄNGE (a)	BREITE (b)	HÖHE (c)
P2153100_	00	23 mm	19 mm	4 mm
P215310_	0	25 mm	20 mm	4 mm
P215311_	1	29 mm	22 mm	5 mm
P215312_	2	33 mm	25 mm	5 mm
P215313_	3	40 mm	30 mm	7 mm

21531 aus Carbosan

RÜCKFUÖ PELOTTE

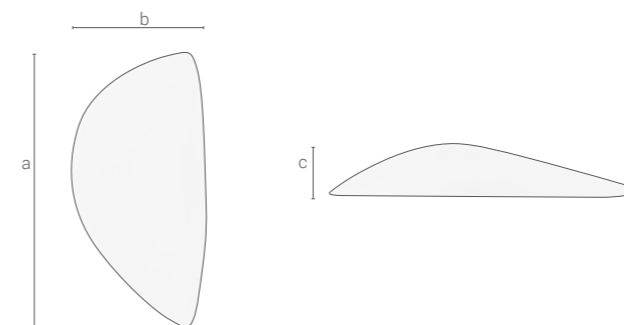

ART-NUMMER	GRÖÖE	LÄNGE (a)	BREITE (b)	HÖHE (c)
P215301_	1	35 mm	15 mm	7 mm
P215302_	2	37 mm	17 mm	8 mm
P215303_	3	43 mm	21 mm	9 mm
P215304_	4	48 mm	24 mm	9 mm
P215305_	5	53 mm	27 mm	10 mm
P215306_	6	60 mm	27 mm	11 mm
P215307_	7	72 mm	38 mm	12 mm

21530 aus Carbosan



PRO!

Die PRO!-Line verbindet Stärke mit Individualität.

Bestens geeignet für Versorgungen die einen stabilen Unterbau benötigen bieten die PRO!² VOLLE FERSE und die PRO!² DYNAMISCH, die ideale Basis für eine Einlagenversorgung. Durch ihren verstärkten Rand wird die Form der Einlagenrohlinge beibehalten und bietet einen idealen Gegendruck, falls zusätzliche Aufbauten (wie z.B. Pelotten) aufgebracht werden sollen. Sie haben die Möglichkeit aus verschiedenen Oberbezügen sowie unterschiedlichen Pelottenarten zu wählen und so Ihre individuelle Einlage zu konfigurieren. Das Herzstück der PRO!-Line ist, wie auch bei anderen Perpedes Einlagenrohlingen, der Einlagenkern aus eigenem entwickeltem Glasfaserverbundmaterial. Dieses lässt sich durch seine thermoplastischen Eigenschaften einfach und schnell individuell an den Fuß anpassen. Bei der PRO!-Line kommen hochwertige Materialien zum Einsatz, die den hohen Perpedes Qualitätsansprüchen entsprechen und dabei die Möglichkeit bieten schnell und leicht verarbeitet werden zu können.

PRO!

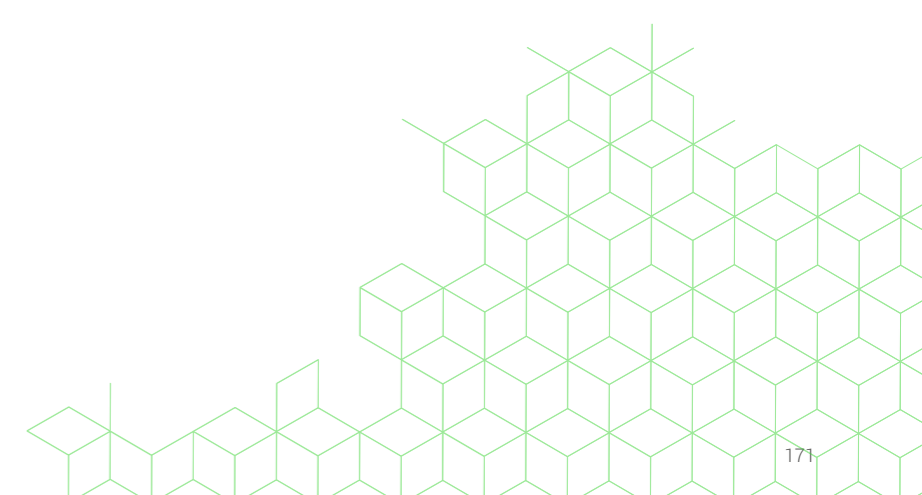

PRO!² VOLLE FERSE

Der PRO!² VOLLE FERSE Einlagenrohling bildet die Basis der PRO!-Line. Der selbsttragende Perpedes Glasfaserverbundkern mit fester Ferse stützt das Längsgewölbe des Fußes optimal und unterstützt die Ferse beim Gehen. Durch die thermoplastischen Eigenschaften lässt sich der Perpedes Glasfaserverbundkern nachträglich verformen und so individuell an den Fuß und

die Bedürfnisse des Nutzers anpassen. Eine zusätzliche lange textile Verstärkungsschicht verleiht dem Einlagenrohling weitere Stabilität. Optional kann die PRO!² durch die Wahl einer weichen, aber trotzdem tragfähigen Pelotte aus Carbosanmaterial um eine Quergewölbeabstützung ergänzt werden.



PRO!² VOLLE FERSE
TVE_

HMV-KONFORME EIGENSCHAFTEN

Stützender Einlagenrohling
Weichbettung, langsohlig (optional)

MERKMALE

Größe: 31 - 48
Breite: Mittel
Einlagenkern: Acryl-Verbundmaterial aus Glasfasergestrick (G421)
Umrissform: Comfort
3D-Kontur: TC = niedriges Längsgewölbe mit leicht geführter Ferse
Besonderheit: Feste Ferse

BESTSELLER PRO!² VOLLE FERSE

ART-NUMMER	UNTERBEZUG	BREITE	LÄNGE	GRÖÖE
TVE_	TPU schwarz	Mittel	4/4	31 - 48

UNTERBEZUG

TPU, schwarz

MATERIALZUSAMMENSETZUNG
100% TPU

EIGENSCHAFTEN

thermoplastischer Polyurethan
hohe Abriebfestigkeit
gute Abformung
gute Haltbarkeit

EINLAGENKERN

Acryl-Verbundmaterial aus Glasfasergestrick (G421)

EIGENSCHAFTEN

sehr gute thermoplastische Nachverformbarkeit bei ca. 140° C optimale Unterstützung des Längsgewölbes

VERSTÄRKUNGSSCHICHT

Eine textile Verstärkungsschicht verleiht dem Einlagenrohling weitere Stabilität

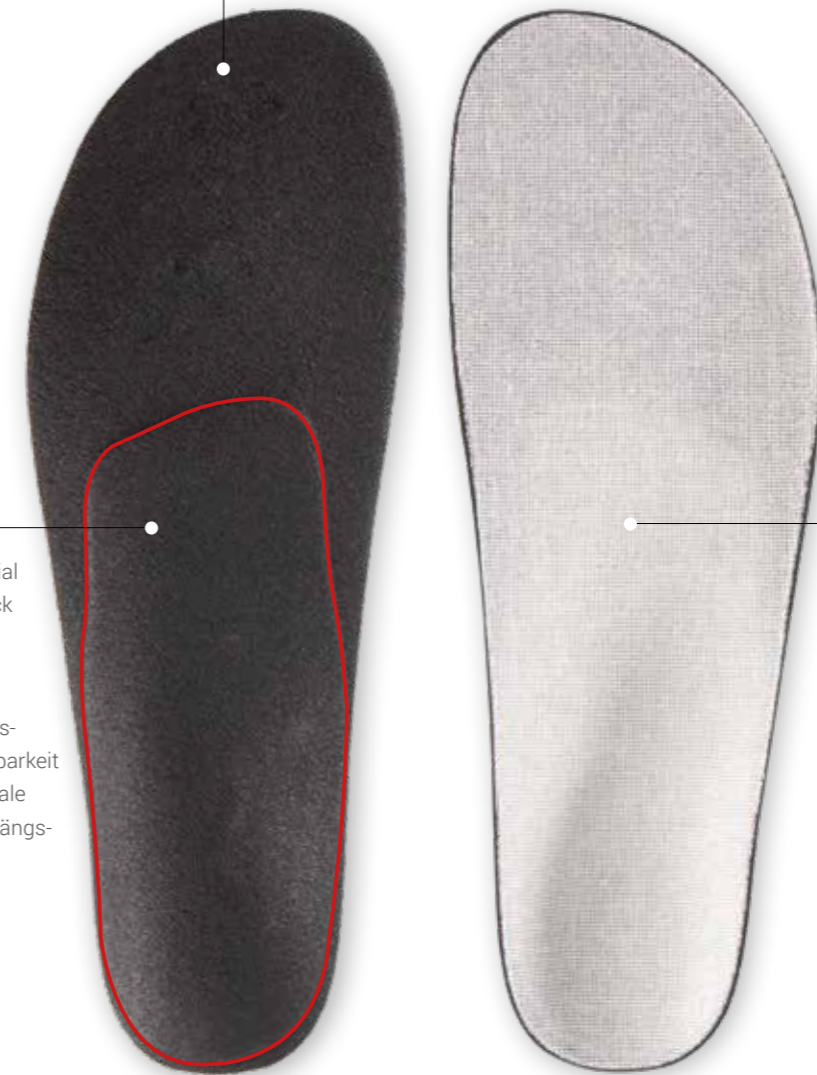

PRO!

PRO!² DYNAMISCH

Der PRO!² DYNAMISCH Einlagenrohling ist speziell für Versorgungen geeignet, die einen stabilen Einlagenrand benötigen. Der selbsttragende Perpedes Glasfaserverbundkern mit langem Flügelschnitt stützt das Längsgewölbe des Fußes optimal ab und erhält das Auftrittsgefühl beim Gehen. Durch die thermoplastischen Eigenschaften lässt sich der Glasfaserverbundkern nachträglich

verformen und so individuell an den Fuß und die Bedürfnisse des Nutzers anpassen. Eine zusätzliche lange textile Verstärkungsschicht verleiht dem Einlagenrohling weitere Stabilität. Optional kann die PRO!² DYNAMISCH durch die Wahl einer weichen, aber trotzdem tragfähigen Pelotte aus Carbosanmaterial um eine Quergewölbeabstützung ergänzt werden.



HMV-KONFORME EIGENSCHAFTEN

Stützender Einlagenrohling
Weichbettung, langsohlig (optional)

MERKMALE

Größe: 17 - 48
Breite: Mittel
Einlagenkern: Acryl-Verbundmaterial aus Glasfasergestrick (G421)
Umrissform: Comfort
3D-Kontur: TC = niedriges Längsgewölbe mit leicht geführter Ferse
Besonderheit: Langer Flügelschnitt

BESTSELLER PRO!² DYNAMISCH

ART-NUMMER	UNTERBEZUG	BREITE	LÄNGE	GRÖßE
TDE_	TPU schwarz	Mittel	4/4	17 - 48

UNTERBEZUG

TPU, schwarz

MATERIALZUSAMMENSETZUNG
100% TPU

EIGENSCHAFTEN
thermoplastischer Polyurethan
hohe Abriebfestigkeit
gute Abformung
gute Haltbarkeit

EINLAGENKERN

Acryl-Verbundmaterial aus Glasfasergestrick (G421)

MATERIAL-ZUSAMMENSETZUNG
Glasfasergestrick mit Acryl-Matrix

EIGENSCHAFTEN
sehr gute thermoplastische Nachverformbarkeit bei ca. 140° C optimale Unterstützung des Längsgewölbes

LANGER FLÜGELSCHNITT

Der lange Flügelschnitt im Kern führt und stabilisiert die Ferse und erhält dennoch das Auftrittsgefühl beim Gehen

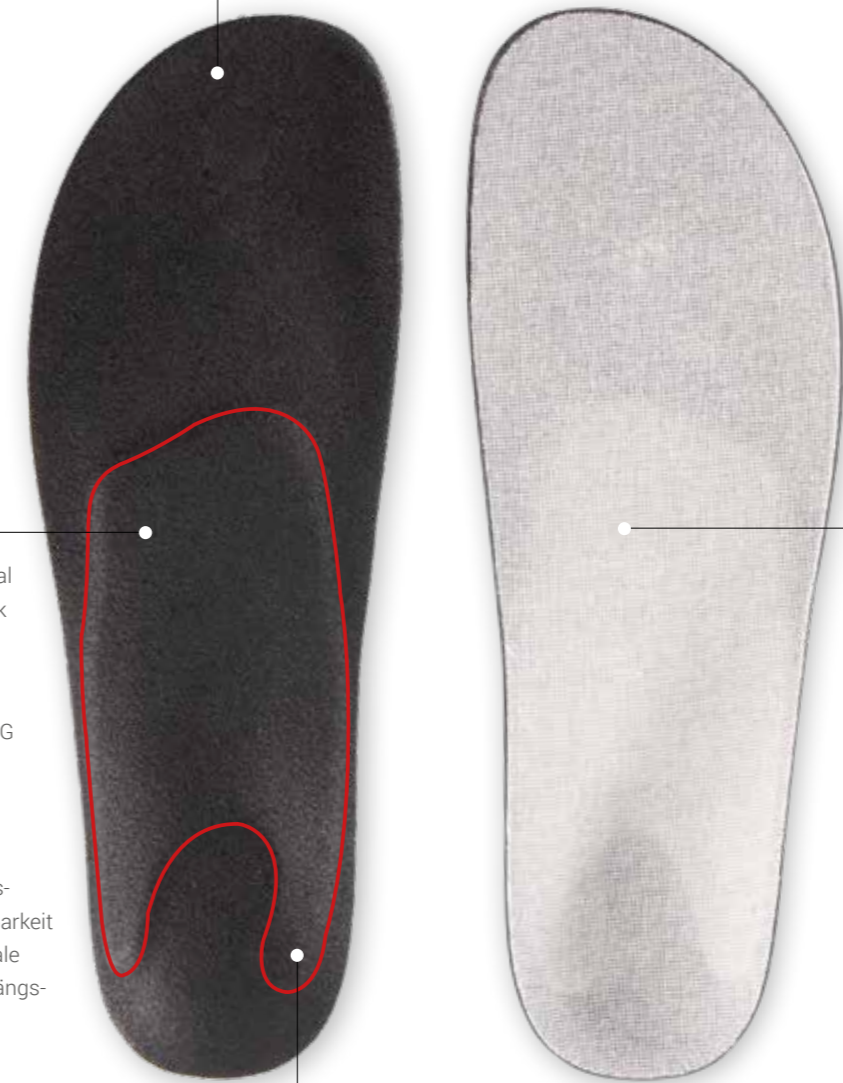

VERSTÄRKUNGSSCHICHT

Eine textile Verstärkungsschicht verleiht dem Einlagenrohling weitere Stabilität

GEFRÄSTE EINLAGEN



INDIKATIONS- INDIVIDUELLE FRÄSEINLAGEN- ROHLINGE

Perpedes CAD/CAM steht für eine Einlagentechnologie, die die Vorteile einer bettenden Einlage mit denen der modernen Frästechnik vereint.

Durch unsere Zentralfertigung können Sie und Ihre Kunden von den Vorteilen der CAD/CAM Frästechnik profitieren, selbst wenn Sie keine eigene Maschine zum Fräsen besitzen. Mit den sensomotorischen Fräseinslagenrohlungen der SENSO-Line unterteilt in BASIC und PROFESSIONAL, sowie mit den Linien COMFORT, BALANCER und SPORT bietet Perpedes ein Portfolio gefräster Einlagenrohlungen, die für verschiedenste Befunde immer eine passende Lösung bieten. Perpedes CAD/CAM Einlagenrohlungen benötigen eine finale Bearbeitung, um die Dicke und Form der Einlagen an den Fuß und den Schuh anzupassen. Bei Perpedes CAD/CAM kommen hochwertige EVA-Materialien zum Einsatz, die den Perpedes Qualitätsansprüchen entsprechen und dabei die Möglichkeit bieten, schnell und leicht verarbeitet werden zu können.

PERPEDES
CAD/CAM

SENSO BASIC SCHALE KID
Seite 185

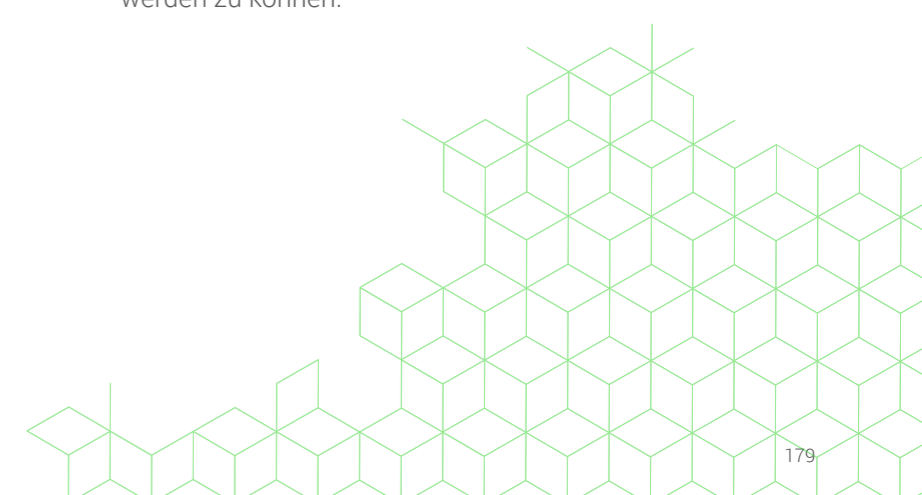

SENSO BASIC KNICKFUß



SENSO BASIC KNICKFUß
C001_

MERKMALE

Art.-Nummer: C001_
Größe: 20 - 48
Breite: Mittel
Fräsblockmaterial: beliebig wählbar (siehe Seite 198 - 201)
Umrissform: Comfort
Länge: 4/4

ART DER EINLAGE

Bettende Einlage mit sensomotorischen Elementen

SENSO BASIC KNICK-/SENKFUß



SENSO BASIC KNICK-/SENKFUß
C005_

MERKMALE

Art.-Nummer: C005_
Größe: 19 - 50
Breite: Mittel
Fräsblockmaterial: beliebig wählbar (siehe Seite 198 - 201)
Umrissform: Comfort
Länge: 4/4

ART DER EINLAGE

Bettende Einlage mit sensomotorischen Elementen

SENSO BASIC KNICKFUß MIT INNENROTATIONSGANG



SENSO BASIC KNICKFUß
MIT INNENROTATIONSGANG
C007_

MERKMALE

Art.-Nummer: C007_
Größe: 19 - 48
Breite: Mittel
Fräsblockmaterial: beliebig wählbar (siehe Seite 198 - 201)
Umrissform: Comfort
Länge: 4/4

ART DER EINLAGE

Bettende Einlage mit sensomotorischen Elementen

SENSO BASIC KNICK-/SENKFUß MIT INNENROTATIONSGANG



SENSO BASIC KNICK-/SENKFUß
MIT INNENROTATIONSGANG
C011_

MERKMALE

Art.-Nummer: C011_
Größe: 20 - 48
Breite: Mittel
Fräsblockmaterial: beliebig wählbar (siehe Seite 198 - 201)
Umrissform: Comfort
Länge: 4/4

ART DER EINLAGE

Bettende Einlage mit sensomotorischen Elementen

SENSO BASIC HOHLFUß



SENSO BASIC HOHLFUß
C003_

MERKMALE

Art.-Nummer:	C003_
Größe:	20 - 48
Breite:	Mittel
Fräsblockmaterial:	beliebig wählbar (siehe Seite 198 - 201)
Umrissform:	Comfort
Länge:	4/4

ART DER EINLAGE

Bettende Einlage mit sensomotorischen Elementen

SENSO BASIC SPITZFUß



SENSO BASIC SPITZFUß
C004_

MERKMALE

Art.-Nummer:	C004_
Größe:	20 - 48
Breite:	Mittel
Fräsblockmaterial:	beliebig wählbar (siehe Seite 198 - 201)
Umrissform:	Comfort
Länge:	4/4

ART DER EINLAGE

Bettende Einlage mit sensomotorischen Elementen

SENSO BASIC HOHLFUß MIT INNENROTATIONSGANG



SENSO BASIC HOHLFUß
MIT INNENROTATIONSGANG
C009_

MERKMALE

Art.-Nummer:	C009_
Größe:	20 - 48
Breite:	Mittel
Fräsblockmaterial:	beliebig wählbar (siehe Seite 198 - 201)
Umrissform:	Comfort
Länge:	4/4

ART DER EINLAGE

Bettende Einlage mit sensomotorischen Elementen

SENSO BASIC SPITZFUß MIT INNENROTATIONSGANG



SENSO BASIC SPITZFUß
MIT INNENROTATIONSGANG
C010_

MERKMALE

Art.-Nummer:	C010_
Größe:	20 - 48
Breite:	Mittel
Fräsblockmaterial:	beliebig wählbar (siehe Seite 198 - 201)
Umrissform:	Comfort
Länge:	4/4

ART DER EINLAGE

Bettende Einlage mit sensomotorischen Elementen

SENSO BASIC KLUMPFUß



SENSO BASIC KLUMPFUß
C002_

MERKMALE

Art.-Nummer:	C002_
Größe:	20 - 48
Breite:	Mittel
Fräsblockmaterial:	beliebig wählbar (siehe Seite 198 - 201)
Umrissform:	Comfort
Länge:	4/4

ART DER EINLAGE

Bettende Einlage mit sensomotorischen Elementen

SENSO BASIC SICHELFUß



SENSO BASIC SICHELFUß
C006_

MERKMALE

Art.-Nummer:	C006_
Größe:	19 - 50
Breite:	Mittel
Fräsblockmaterial:	beliebig wählbar (siehe Seite 198 - 201)
Umrissform:	Comfort
Länge:	4/4

ART DER EINLAGE

Bettende Einlage mit sensomotorischen Elementen

SENSO BASIC KLUMPFUß MIT INNENROTATIONSGANG



SENSO BASIC KLUMPFUß
MIT INNENROTATIONSGANG
C008_

MERKMALE

Art.-Nummer:	C008_
Größe:	20 - 48
Breite:	Mittel
Fräsblockmaterial:	beliebig wählbar (siehe Seite 198 - 201)
Umrissform:	Comfort
Länge:	4/4

ART DER EINLAGE

Bettende Einlage mit sensomotorischen Elementen

SENSO BASIC SCHALE KID



SENSO BASIC SCHALE KID
SOSS_

MERKMALE

Art.-Nummer:	SOSS_
Größe:	22 - 40
Breite:	Mittel
Fräsblockmaterial:	DUO EVA 30°/35° Shore A blau/grün
Umrissform:	Comfort
Länge:	4/4

ART DER EINLAGE

Bettende Einlage mit sensomotorischen Elementen

SENSO PROFESSIONAL KNICKFUß



SENSO PROFESSIONAL KNICKFUß
C012_

MERKMALE

Art.-Nummer: C012_
 Größe: 20 - 50
 Breite: Schmal / Mittel
 Fräsblockmaterial: MONO EVA 30° Shore A, taubenblau (Größe 20-34)
 MONO EVA 35° Shore A, grün (Größe 35-43)
 MONO EVA 40° Shore A, blau (Größe 44-50)
 Umrissform: Comfort
 Länge: 4/4

ART DER EINLAGE

Bettende Einlage mit sensomotorischen Elementen

SENSO PROFESSIONAL HOHLFUß



SENSO PROFESSIONAL HOHLFUß
C014_

MERKMALE

Art.-Nummer: C014_
 Größe: 20 - 50
 Breite: Schmal / Mittel
 Fräsblockmaterial: MONO EVA 30° Shore A, taubenblau (Größe 20-34)
 MONO EVA 35° Shore A, grün (Größe 35-43)
 MONO EVA 40° Shore A, blau (Größe 44-50)
 Umrissform: Comfort
 Länge: 4/4

ART DER EINLAGE

Bettende Einlage mit sensomotorischen Elementen

SENSO PROFESSIONAL KNICKFUß MIT INNENROTATIONSGANG



SENSO PROFESSIONAL KNICKFUß
MIT INNENROTATIONSGANG
C013_

MERKMALE

Art.-Nummer: C013_
 Größe: 20 - 50
 Breite: Schmal / Mittel
 Fräsblockmaterial: MONO EVA 30° Shore A, taubenblau (Größe 20-34)
 MONO EVA 35° Shore A, grün (Größe 35-43)
 MONO EVA 40° Shore A, blau (Größe 44-50)
 Umrissform: Comfort
 Länge: 4/4

ART DER EINLAGE

Bettende Einlage mit sensomotorischen Elementen

SENSO PROFESSIONAL SPITZFUß

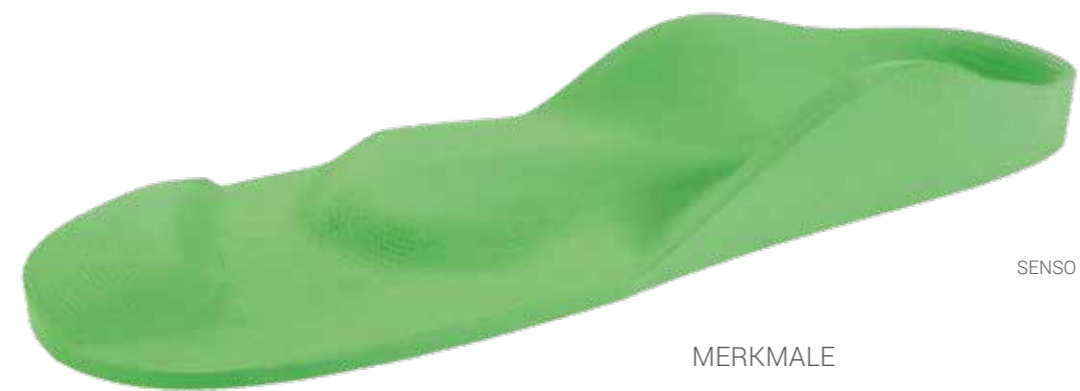

SENSO PROFESSIONAL SPITZFUß
C015_

MERKMALE

Art.-Nummer: C015_
 Größe: 20 - 50
 Breite: Schmal / Mittel
 Fräsblockmaterial: MONO EVA 30° Shore A, taubenblau (Größe 20-34)
 MONO EVA 35° Shore A, grün (Größe 35-43)
 MONO EVA 40° Shore A, blau (Größe 44-50)
 Umrissform: Comfort
 Länge: 4/4

ART DER EINLAGE

Bettende Einlage mit sensomotorischen Elementen

SENSO PROFESSIONAL KLUMPFUß



SENSO PROFESSIONAL KLUMPFUß
C016_

MERKMALE

Art.-Nummer: C016_
 Größe: 20 - 50
 Breite: Schmal / Mittel
 Fräsblockmaterial: MONO EVA 30° Shore A, taubenblau
 (Größe 20-34)
 MONO EVA 35° Shore A, grün (Größe 35-43)
 MONO EVA 40° Shore A, blau (Größe 44-50)
 Umrissform: Comfort
 Länge: 4/4

ART DER EINLAGE

Bettende Einlage mit sensomotorischen Elementen

SENSO PROFESSIONAL SPASTIK



SENSO PROFESSIONAL SPASTIK
C018_

MERKMALE

Art.-Nummer: C018_
 Größe: 20 - 50
 Breite: Schmal / Mittel
 Fräsblockmaterial: MONO EVA 30° Shore A, taubenblau
 (Größe 20-34)
 MONO EVA 35° Shore A, grün (Größe 35-43)
 MONO EVA 40° Shore A, blau (Größe 44-50)
 Umrissform: Comfort
 Länge: 4/4

ART DER EINLAGE

Bettende Einlage mit sensomotorischen Elementen

SENSO PROFESSIONAL SICHELFUß



SENSO PROFESSIONAL SICHELFUß
C017_

MERKMALE

Art.-Nummer: C017_
 Größe: 20 - 50
 Breite: Schmal / Mittel
 Fräsblockmaterial: MONO EVA 30° Shore A, taubenblau
 (Größe 20-34)
 MONO EVA 35° Shore A, grün (Größe 35-43)
 MONO EVA 40° Shore A, blau (Größe 44-50)
 Umrissform: Comfort
 Länge: 4/4

ART DER EINLAGE

Bettende Einlage mit sensomotorischen Elementen

COMFORT SUPPORT



COMFORT SUPPORT
SOCSM_

MERKMALE

Art.-Nummer: SOCSM_
 Größe: 32 - 50
 Breite: Weit
 Fräsblockmaterial: TRIO EVA 50°/30°/55° Shore A,
 blau/rot/schwarz
 Umrissform: Natur
 Länge: 4/4

ART DER EINLAGE

Bettende Einlage

COMFORT ALLROUND



COMFORT ALLROUND
C019_

MERKMALE

Art.-Nummer: C019_
 Größe: 32 - 50
 Breite: Mittel
 Fräsblockmaterial: DUO EVA 30°/35° Shore A, blau/grün
 Umrissform: Natur
 Länge: 4/4

ART DER EINLAGE

Bettende Einlage

COMFORT PRONATION



COMFORT PRONATION
C020_

MERKMALE

Art.-Nummer: C020_
 Größe: 32 - 50
 Breite: Mittel
 Fräsblockmaterial: TRIO EVA 50°/30°/55° Shore A,
 grau/rot/schwarz
 Umrissform: Natur
 Länge: 4/4

ART DER EINLAGE

Bettende Einlage

COMFORT FINN SANDALE



COMFORT FINN SANDALE
C021_

MERKMALE

Art.-Nummer: C021_
 Größe: 32 - 50
 Breite: Mittel
 Fräsblockmaterial: MONO EVA 40° Shore A, schwarz
 Umrissform: Natur
 Länge: 4/4

ART DER EINLAGE

Bettende Einlage

BALANCE KID



BALANCE KID
SOKS_

MERKMALE

Art.-Nummer: SOKS_
Größe: 32 - 50
Breite: Schmal / Mittel
Fräsblockmaterial: DUO EVA 30°/55° Shore A, rot/schwarz
Umrissform: Business
Länge: 4/4

ART DER EINLAGE

Bettende Einlage

BALANCE CONTROL



BALANCE CONTROL
SOBAL_

MERKMALE

Art.-Nummer: SOBAL_
Größe: 32 - 50
Breite: Schmal / Mittel
Fräsblockmaterial: DUO EVA 30°/50° Shore A, grau/schwarz
Umrissform: Business
Länge: 4/4

ART DER EINLAGE

Bettende Einlage

BALANCE BUSINESS



BALANCE BUSINESS
SOSB_

MERKMALE

Art.-Nummer: SOSB_
Größe: 32 - 50
Breite: Schmal / Mittel
Fräsblockmaterial: DUO EVA 30°/55° Shore A, rot/schwarz
Umrissform: Business
Länge: 4/4

ART DER EINLAGE

Bettende Einlage

SPORT LATERAL INDOOR



SPORT LATERAL INDOOR
C022_

MERKMALE

Art.-Nummer: C022_
Größe: 32 - 50
Breite: Schmal / Mittel
Fräsblockmaterial: COMBI EVA 30°/50° Shore A, grau/blau
Umrissform: Vario
Länge: 4/4

ART DER EINLAGE

Bettende Einlage

SPORT TENNIS



SPORT TENNIS
C024_

MERKMALE

Art.-Nummer: C024_
Größe: 32 - 50
Breite: Schmal / Mittel
Fräsblockmaterial: COMBI EVA 40°/60° Shore A, grau/schwarz
Umrissform: Vario
Länge: 4/4

ART DER EINLAGE

Bettende Einlage

SPORT TREKKING



SPORT TREKKING
C023_

MERKMALE

Art.-Nummer: C023_
Größe: 32 - 50
Breite: Schmal / Mittel
Fräsblockmaterial: DUO EVA 40°/25° Shore A grau/orange
Umrissform: Vario
Länge: 4/4

ART DER EINLAGE

Bettende Einlage

SPORT LATERAL OUTDOOR



SPORT LATERAL INDOOR
C025_

MERKMALE

Art.-Nummer: C025_
Größe: 32 - 50
Breite: Schmal / Mittel
Fräsblockmaterial: DUO EVA 35°/55° Shore A, grün/schwarz
Umrissform: Vario
Länge: 4/4

ART DER EINLAGE

Bettende Einlage

PERPEDES CAD/CAM FRÄSBLÖCKE

MONO EVA

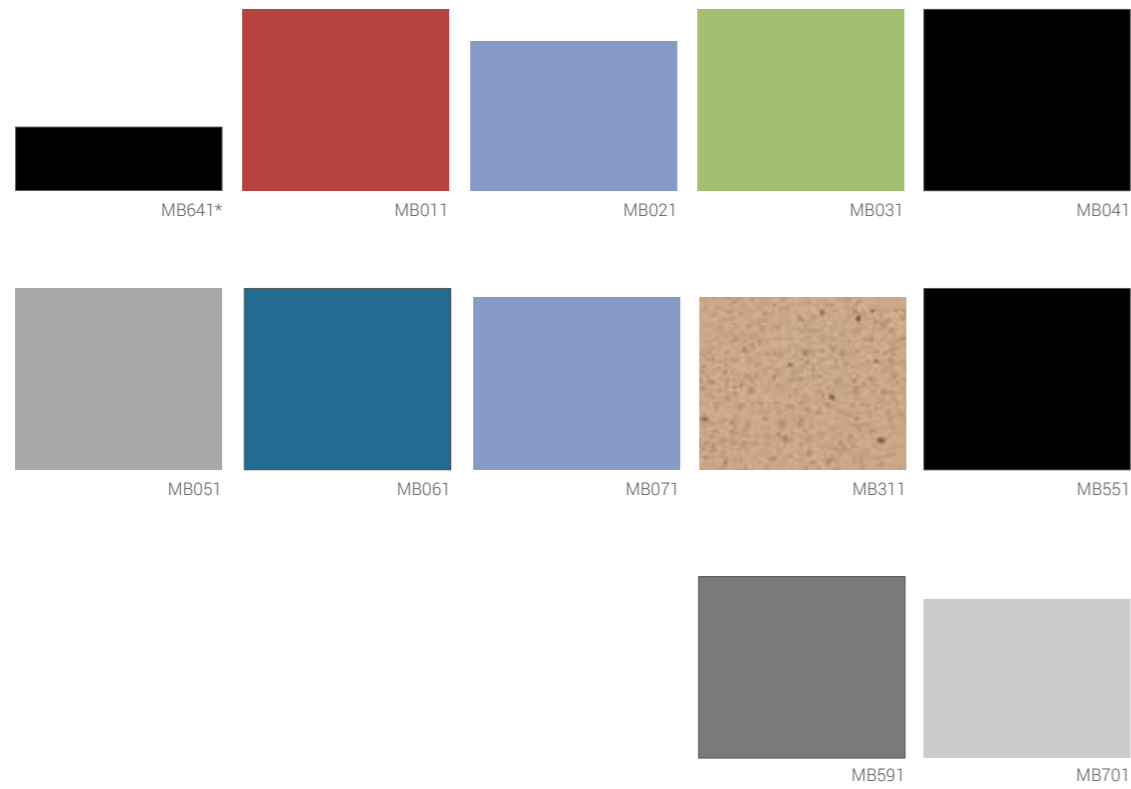

ART.-NUMMER	FARBE	ZUSATZ	STÄRKE	SHOREHÄRTE
MB641*	schwarz	-	14 mm	25° Shore A
MB011	rot	-	40 mm	30° Shore A
MB021	taubenblau	-	33 mm	30° Shore A
MB031	grün	-	40 mm	35° Shore A
MB041	schwarz	-	40 mm	40° Shore A
MB051	grau	-	40 mm	40° Shore A
MB061	dunkelblau	-	40 mm	40° Shore A
MB071	taubenblau	-	38 mm	50° Shore A
MB311	kork	-	38 mm	50° Shore A
MB551	schwarz	Verstärkung schwarz	40 mm	40° Shore A
MB591	anthrazit	-	40 mm	50° Shore A
MB701	grau	keilförmig	35 mm	60° Shore A

*geeignet für HYBRID-Einlagendecken

DUO EVA

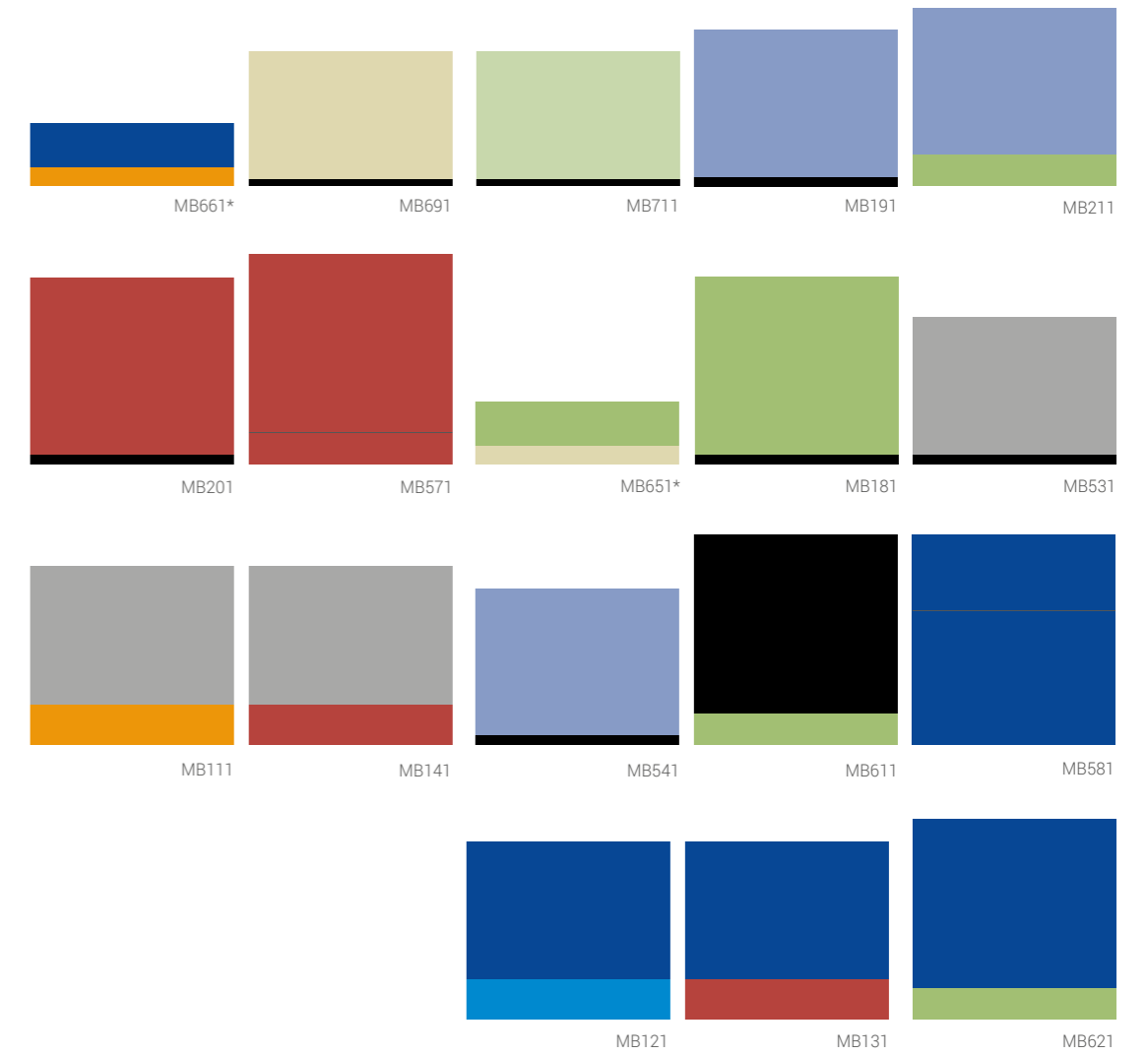

ART.-NUMMER	FARBE	ZUSATZ	STÄRKE	SHOREHÄRTE
MB661*	blau/orange	-	10/4 mm	20°/35° Shore A
MB691	beige/schwarz	keilförmig	28,5/1,5 mm	25°/55° Shore A
MB711	hellgrün/schwarz	keilförmig	28,5/1,5 mm	25°/55° Shore A
MB191	taubenblau/schwarz	-	33/2 mm	30°/55° Shore A
MB211	taubenblau/grün	-	33/7 mm	30°/35° Shore A
MB201	rot/schwarz	-	40/2 mm	30°/55° Shore A
MB571	rot/rot	-	40/7 mm	30°/30° Shore A
MB651*	grün/beige	-	10/4 mm	35°/20° Shore A
MB181	grün/schwarz	-	40/2 mm	35°/55° Shore A
MB531	grau/schwarz	-	31/2 mm	40°/55° Shore A
MB111	grau/orange	-	31/9 mm	40°/25° Shore A
MB141	grau/rot	-	31/9 mm	40°/30° Shore A
MB541	taubenblau/schwarz	Verstärkung schwarz	33/2 mm	40°/55° Shore A
MB611	schwarz/grün	-	40/7 mm	40°/35° Shore A
MB581	blau/blau	-	17/30 mm	50°/50° Shore A
MB121	blau/hellblau	-	31/9 mm	50°/20° Shore A
MB131	blau/rot	-	31/9 mm	50°/30° Shore A
MB621	blau/grün	-	38/7 mm	50°/35° Shore A

*geeignet für HYBRID-Einlagendecken

TRI EVA

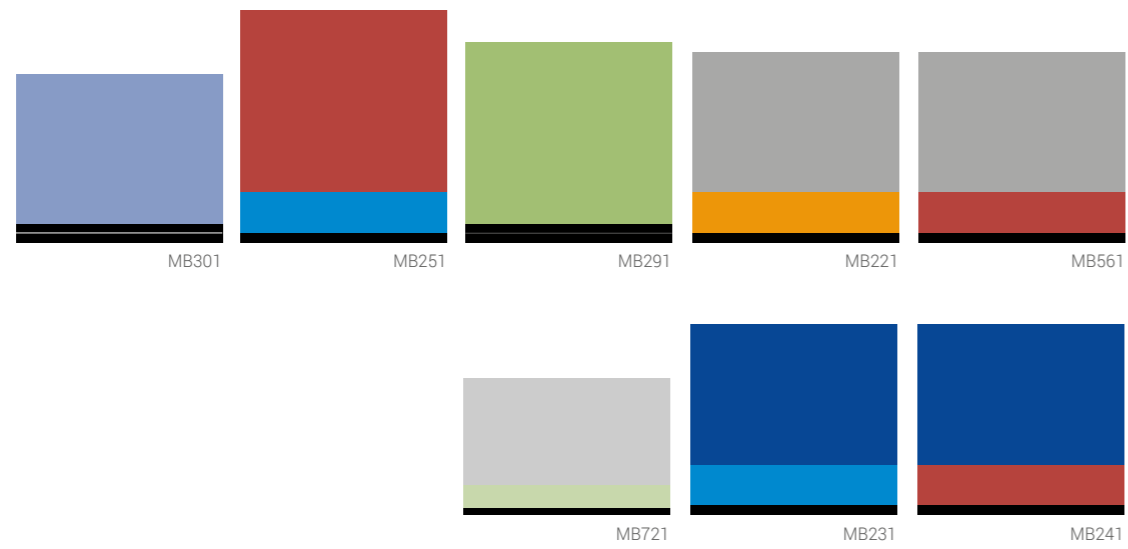

ART-NUMMER	FARBE	ZUSATZ	STÄRKE	SHOREHÄRTE
MB301	taubenblau/schwarz/schwarz	-	33/2/2 mm	30°/55°/55° Shore A
MB251	rot/himmelblau/schwarz	-	40/9/2 mm	30°/20°/55° Shore A
MB291	grün/schwarz/schwarz	-	40/2/2 mm	35°/55°/55° Shore A
MB221	grau/orange/schwarz	-	31/9/2 mm	40°/25°/55° Shore A
MB561	grau/rot/schwarz	-	31/9/2 mm	40°/30°/55° Shore A
MB721	hellgrau/hellgrün/schwarz	keilförmig	23,5/5/1,5 mm	45°/25°/55° Shore A
MB231	blau/himmelblau/schwarz	-	31/9/2 mm	50°/20°/55° Shore A
MB241	blau/rot/schwarz	-	31/9/2 mm	50°/30°/55° Shore A

PUR HARTSCHAUM



ART-NUMMER	FARBE	ZUSATZ	STÄRKE	SHOREHÄRTE
MB501	beige	-	30 mm	50° Shore A

COMBI EVA

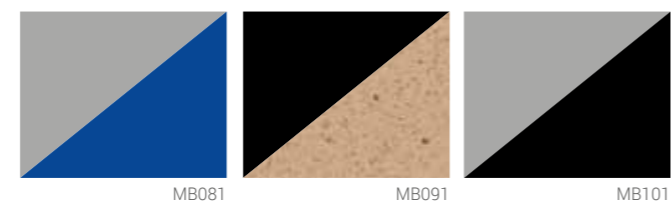

ART-NUMMER	FARBE	ZUSATZ	STÄRKE	SHOREHÄRTE
MB081	grau/blau	-	38 mm	30/50° Shore A
MB091	schwarz/kork	-	38 mm	30/50° Shore A
MB101	grau/schwarz	-	38 mm	40/60° Shore A

FASERVERBUNDKERNE



ACRYL

Die Einlagenfaserverbundkerne der ACRYL-Line eignen sich ideal für die Herstellung handwerklich gefertigter Einlagen.

Sie bestehen aus einem selbsttragenden Perpedes Glas- oder Carbonfaserverbundmaterial und sind in verschiedenen Längsgewölbehöhen erhältlich. Durch die thermoplastischen Eigenschaften der Perpedes Verbundmaterialien lassen sich die Einlagenkerne der ACRYL-Line nachträglich bei ca. 140°C verformen und so individuell an den Fuß und die Bedürfnisse des Nutzers anpassen. Bei der ACRYL-Line haben Sie die Möglichkeit aus verschiedenen Materialien zu wählen und so Ihren individuellen Einlagenkern zu konfigurieren.

ACRYL



101

ACRYL 101
MATERIAL: GH501



MERKMALE

Größe: 24 - 50
 Breite: Mittel
 3D-Kontur: F = flach
 N = moderates Längsgewölbe mit leicht geführter Ferse
 NP = moderates Längsgewölbe mit leicht geführter Ferse und Pelotte
 R = hohes Längsgewölbe mit geführter Ferse
 RP = hohes Längsgewölbe mit geführter Ferse und Pelotte
 Z = ansteigendes Längsgewölbe mit Absatzsprengung und flacher Ferse
 Kernmaterial: beliebig wählbar (siehe Seite 266 -269)

HMV-KONFORME EIGENSCHAFTEN

Stützender Einlagenkern

103

ACRYL 103
MATERIAL: GH702



MERKMALE

Größe: 28 - 48
 Breite: Mittel
 3D-Kontur: F = flach
 N = moderates Längsgewölbe mit leicht geführter Ferse
 NP = moderates Längsgewölbe mit leicht geführter Ferse und Pelotte
 R = hohes Längsgewölbe mit geführter Ferse
 RP = hohes Längsgewölbe mit geführter Ferse und Pelotte
 Z = ansteigendes Längsgewölbe mit Absatzsprengung und flacher Ferse
 Kernmaterial: beliebig wählbar (siehe Seite 266 -269)

HMV-KONFORME EIGENSCHAFTEN

Stützender Einlagenkern

101 DET

ACRYL 101DET
MATERIAL: GH501

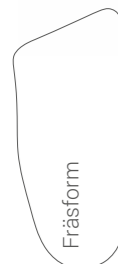

MERKMALE

Größe: 24 - 50
 Breite: Mittel
 3D-Kontur: F = flach
 N = moderates Längsgewölbe mit leicht geführter Ferse
 NP = moderates Längsgewölbe mit leicht geführter Ferse und Pelotte
 R = hohes Längsgewölbe mit geführter Ferse
 RP = hohes Längsgewölbe mit geführter Ferse und Pelotte
 Z = ansteigendes Längsgewölbe mit Absatzsprengung und flacher Ferse
 Besonderheit: Detorsionsschnitt
 Kernmaterial: beliebig wählbar (siehe Seite 266 -269)

HMV-KONFORME EIGENSCHAFTEN

Stützender Einlagenkern

116

ACRYL 116
MATERIAL: GH502



MERKMALE

Größe: 35 - 48
 Breite: Mittel
 3D-Kontur: F = flach
 N = moderates Längsgewölbe mit leicht geführter Ferse
 Z = ansteigendes Längsgewölbe mit Absatzsprengung und flacher Ferse
 V = leichte Absatzsprengung mit flacher Ferse
 Kernmaterial: beliebig wählbar (siehe Seite 266 -269)

HMV-KONFORME EIGENSCHAFTEN

Stützender Einlagenkern

113



ACRYL 113
MATERIAL: BF7002



MERKMALE

Größe: 35 - 46
Breite: Mittel
3D-Kontur: F = flach
N = moderates Längsgewölbe mit leicht geführter Ferse
Z = ansteigendes Längsgewölbe mit Absatzsprengung und flacher Ferse
V = leichte Absatzsprengung mit flacher Ferse
Kernmaterial: beliebig wählbar (siehe Seite 266 -269)

HMV-KONFORME EIGENSCHAFTEN

Stützender Einlagenkern
Rigidusfeder

112



ACRYL 112
MATERIAL: HGH531



MERKMALE

Größe: 20 - 48
Breite: Mittel
3D-Kontur: F = flach
C = moderates Längsgewölbe mit flacher Ferse
Kernmaterial: beliebig wählbar (siehe Seite 266 -269)

HMV-KONFORME EIGENSCHAFTEN

Drei-Backen Einlagenkern

115



ACRYL 115
MATERIAL: BF7001



MERKMALE

Größe: 35 - 48
Breite: Mittel
3D-Kontur: F = flach
N = moderates Längsgewölbe mit leicht geführter Ferse
Z = ansteigendes Längsgewölbe mit Absatzsprengung und flacher Ferse
V = leichte Absatzsprengung mit flacher Ferse
Kernmaterial: beliebig wählbar (siehe Seite 266 -269)

HMV-KONFORME EIGENSCHAFTEN

Stützender Einlagenkern
Rigidusfeder

114



ACRYL 114
MATERIAL: G422



MERKMALE

Größe: 19/20 - 29/30, 31 - 42
Breite: Mittel
3D-Kontur: F = flach
C = moderates Längsgewölbe mit flacher Ferse
Kernmaterial: beliebig wählbar (siehe Seite 266 -269)

HMV-KONFORME EIGENSCHAFTEN

Drei-Backen Einlagenkern

108



ACRYL 108
MATERIAL: GH501

MERKMALE

Größe: 20 - 42
Breite: Mittel
3D-Kontur: F = flach
D = moderates Längsgewölbe mit leicht geführter Ferse
Kernmaterial: beliebig wählbar (siehe Seite 266 -269)

HMV-KONFORME EIGENSCHAFTEN

Einlagenkern mit Winkeln

110



ACRYL 110
MATERIAL: HGH531

MERKMALE

Größe: 20 - 46
Breite: Mittel
3D-Kontur: F = flach
B = moderates Längsgewölbe mit halbschalig geführter Ferse
Kernmaterial: beliebig wählbar (siehe Seite 266 -269)

HMV-KONFORME EIGENSCHAFTEN

Einlagenkern mit Winkeln

109

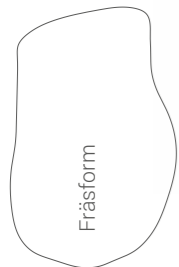

ACRYL 109
MATERIAL: HGH531

MERKMALE

Größe: 17 - 43
Breite: Mittel
3D-Kontur: F = flach
G = niedriges Längsgewölbe mit geführter Ferse
A2 = hohes Längsgewölbe mit halbschalig geführter Ferse
Kernmaterial: beliebig wählbar (siehe Seite 266 -269)

HMV-KONFORME EIGENSCHAFTEN

Einlagenkern mit Winkeln



EPOXY

Die Einlagenfaserverbundkerne der EPOXY-Line eignen sich ideal für die Herstellung handwerklich gefertigter Einlagen.

Sie bestehen aus einem selbsttragenden Perpedes Glasfaserverbundmaterial welches sich durch eine bessere Rückstellkraft gegenüber dem ACRYL-Material auszeichnet. Bei der EPOXY-Line können Sie aus vier verschiedenen 3D-Konturen wählen: T = niedriges Längsgewölbe mit leicht geführter Ferse, N = moderates Längsgewölbe mit leicht geführter Ferse, R = hohes Längsgewölbe mit geführter Ferse und Z = ansteigendes Längsgewölbe mit flacher Ferse und Absatzsprengung.



201

HMV-KONFORME EIGENSCHAFTEN

Stützender Einlagenkern

MERKMALE

Größe: 23 - 48
 Breite: Schmal / Mittel
 3D-Kontur: T = niedriges Längsgewölbe mit leicht geführter Ferse
 N = moderates Längsgewölbe mit leicht geführter Ferse
 R = hohes Längsgewölbe mit geführter Ferse
 Z = ansteigendes Längsgewölbe mit Absatzsprengung und flacher Ferse
 Kernmaterial: Epoxy-Verbundmaterial aus Glasfasergestrick



EPOXY 201
201NM_L



BESTSELLER 201

ART-NUMMER	STÄRKE	BREITE	GRÖÖE
201NS_	extra dünn (1.0 mm)	Schmal	23 - 48
201NM_L	extra dünn (1.0 mm)	Mittel	23 - 48

203

HMV-KONFORME EIGENSCHAFTEN

Stützender Einlagenkern

MERKMALE

Größe: 23 - 48
 Breite: Schmal / Mittel / Breit
 3D-Kontur: T = niedriges Längsgewölbe mit leicht geführter Ferse
 N = moderates Längsgewölbe mit leicht geführter Ferse
 R = hohes Längsgewölbe mit geführter Ferse
 Z = ansteigendes Längsgewölbe mit Absatzsprengung und flacher Ferse
 Kernmaterial: Epoxy-Verbundmaterial aus Glasfasergestrick



EPOXY 203
203NM_L



BESTSELLER 203

ART-NUMMER	STÄRKE	BREITE	GRÖÖE
203NS_	flexibel (2.5 mm)	Schmal	23 - 48
203NM_L	flexibel (2.5 mm)	Mittel	23 - 48
203NB_	standard (3.0 mm)	Breit	31 - 48

202

HMV-KONFORME EIGENSCHAFTEN

Stützender Einlagenkern

MERKMALE

Größe: 23 - 48
 Breite: Schmal / Mittel
 3D-Kontur: T = niedriges Längsgewölbe mit leicht geführter Ferse
 N = moderates Längsgewölbe mit leicht geführter Ferse
 R = hohes Längsgewölbe mit geführter Ferse
 Z = ansteigendes Längsgewölbe mit Absatzsprengung und flacher Ferse
 Kernmaterial: Epoxy-Verbundmaterial aus Glasfasergestrick



EPOXY 202
202NM_L



BESTSELLER 202

ART-NUMMER	STÄRKE	BREITE	GRÖÖE
202NS_	dünn (1.5 mm)	Schmal	23 - 48
202NM_L	dünn (1.5 mm)	Mittel	23 - 48

204

HMV-KONFORME EIGENSCHAFTEN

Stützender Einlagenkern

MERKMALE

Größe: 23 - 48
 Breite: Schmal / Mittel / Breit
 3D-Kontur: T = niedriges Längsgewölbe
 N = moderates Längsgewölbe
 R = hohes Längsgewölbe
 Z = ansteigendes Längsgewölbe mit Absatzsprengung
 Kernmaterial: Epoxy-Verbundmaterial aus Glasfasergestrick



EPOXY 204
204NM_L



BESTSELLER 204

ART-NUMMER	STÄRKE	BREITE	GRÖÖE
204NS_	standard (3.0 mm)	Schmal	23 - 48
204NM_L	standard (3.0 mm)	Mittel	23 - 48
204NB_	standard (3.0 mm)	Breit	31 - 48

BRANDSOHLENVERSTEIFUNGEN



BRANDSOHLEN- VERSTEIFUNGEN

Die BRANDSOHLENVERSTEIFUNGEN aus Perpedes Faserverbundmaterial dienen dazu, Fuß-/Zehengelenke im Schuh zu schonen oder ruhigzustellen.

Dazu bedarf es einer Versteifung oder Stabilisierung der beweglichen Teile am Schuh, wie Gelenk oder Sohlen. Die vorhandene Schuhsohle wird dazu gelöst, die Brandsohle eingearbeitet und mit einer entsprechenden Abrollung versehen. Durch die thermoplastischen Eigenschaften der Perpedes Faserverbundmaterialien lassen sich die BRANDSOHLENVERSTEIFUNGEN nachträglich bei ca. 130°C verformen und so individuell an den Schuh und die Bedürfnisse des Nutzers anpassen. Sie haben die Möglichkeit aus verschiedenen Faserverbundmaterialien zu wählen und so Ihre individuelle BRANDSOHLENVERSTEIFUNGEN zu konfigurieren.

BRANDSOHLENVERSTEIFUNGEN

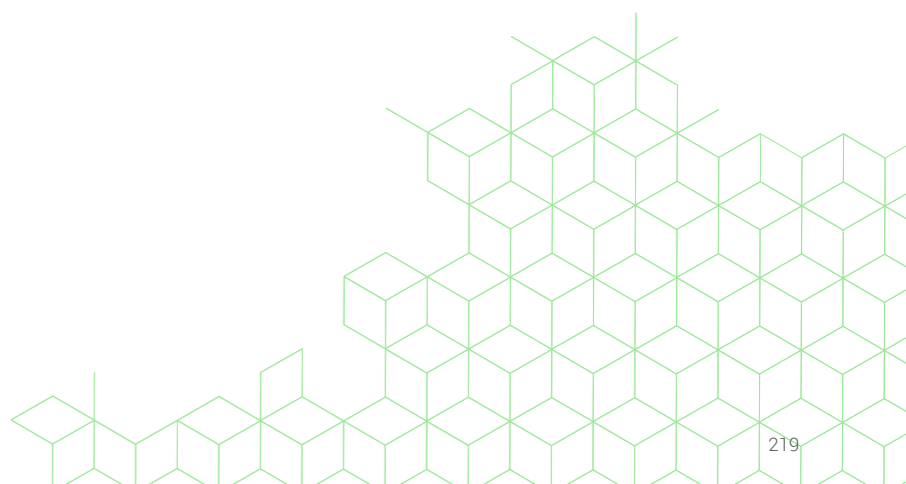

179

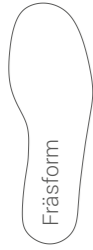

ACRYL 179
MATERIAL: G422

MERKMALE

- Größe: 20 - 52
- Breite: Breit
- 3D-Kontur: F = flach
V = leichte Absatzsprengung mit flacher Ferse
- Kernmaterial: beliebig wählbar (siehe Seite 266 -269)

HMV-KONFORME EIGENSCHAFTEN

- Brandsohlenversteifung
- Stützender Einlagenkern (verformt)

181



ACRYL 181
MATERIAL: G422

MERKMALE

- Größe: 20 - 52
- Breite: Schmal
- 3D-Kontur: F = flach
V = leichte Absatzsprengung mit flacher Ferse
- Kernmaterial: beliebig wählbar (siehe Seite 266 -269)

HMV-KONFORME EIGENSCHAFTEN

- Brandsohlenversteifung
- Stützender Einlagenkern (verformt)

180

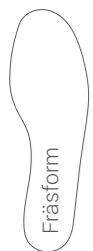

ACRYL 180
MATERIAL: G422

MERKMALE

- Größe: 20 - 52
- Breite: Mittel
- 3D-Kontur: F = flach
V = leichte Absatzsprengung mit flacher Ferse
- Kernmaterial: beliebig wählbar (siehe Seite 266 -269)

HMV-KONFORME EIGENSCHAFTEN

- Brandsohlenversteifung
- Stützender Einlagenkern (verformt)



MATERIALIEN

OBERBEZÜGE

CLARINO NASH

MATERIALZUSAMMENSETZUNG

60% PA + 40% PUR

EIGENSCHAFTEN

antibakteriell
atmungsaktiv
wasserdampfdurchlässig
waschbar





VERARBEITUNG

lässt sich gut verkleben, schneiden und anformen
durch seine Festigkeit gut für weniger profilierte Oberflächen geeignet

LIEFERFORM

erhältlich als Meterware/Rolle (Breite ca. 140 cm) ca. 50 lfm
erhältlich als Minirolle (Breite ca. 12 cm) ca. 50 lfm 
erhältlich als Deckenkombination (Seite 248)



ART-NUMMER	FARBE	STRUKTUR	STÄRKE
81CL50	braun	-	0.6 mm 
81CL52	beige	-	0.6 mm 
81CL82	grau	-	0.6 mm 
81CL86	anthrazit	-	0.6 mm 

COOLMAX LYCRA

MATERIALZUSAMMENSETZUNG

89% PES + 11% Elasthan

EIGENSCHAFTEN

optimaler Temperatenausgleich
atmungsaktiv
gute Feuchtigkeitsaufnahme und -abgabe
waschbar

VERARBEITUNG

lässt sich gut verkleben und schneiden

LIEFERFORM

erhältlich als Meterware/Rolle (Breite ca. 135 cm) ca. 50 lfm
erhältlich als Deckenkombination (Seite 249)

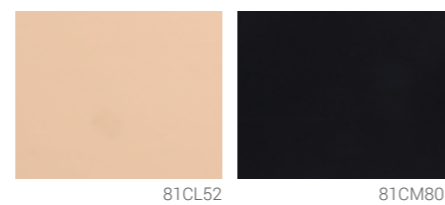

ART-NUMMER	FARBE	STRUKTUR	STÄRKE
81CM52	beige, mit X-Pand (weiß)	-	0.7 mm
81CM80	schwarz, mit X-Pand (weiß)	-	0.7 mm

DRYFEET GLATT

MATERIALZUSAMMENSETZUNG

90% PA + 10% PUR

EIGENSCHAFTEN

sehr hohe Abriebfestigkeit
atmungsaktiv
sehr gute Feuchtigkeitsaufnahme und -abgabe
lederähnliche Haptik und Optik
sehr gute Reiß- und Zugfestigkeit









VERARBEITUNG

lässt sich gut verkleben, schneiden und schleifen

LIEFERFORM

erhältlich als Meterware/Rolle (Breite ca. 137 cm) ca. 50 lfm
erhältlich als Minirolle (Breite ca. 12cm) ca. 50 lfm 
erhältlich als Deckenkombination (Seite 250)



ART-NUMMER	FARBE	STRUKTUR	STÄRKE
81DF23	pink	glatt	0.8 mm
81DF32	aqua	glatt	0.8 mm 
81DF37	purple	glatt	0.8 mm 
81DF40	apfelgrün	glatt	0.8 mm 
81DF36	marine	glatt	0.8 mm 
81DF52	beige	glatt	0.8 mm 
81DF61	natur	glatt	0.8 mm 
81DF50	mittelbraun	glatt	0.8 mm 
81DF80	schwarz	glatt	0.8 mm 
81DF86	anthrazit	glatt	0.8 mm 

DRYFEET FEINPERFORIERT

MATERIALZUSAMMENSETZUNG

90% PA + 10% PUR

EIGENSCHAFTEN

sehr hohe Abriebfestigkeit
 atmungsaktiv
 sehr gute Feuchtigkeitsaufnahme und -abgabe
 lederähnliche Haptik und Optik
 sehr gute Reiß- und Zugfestigkeit

VERARBEITUNG

lässt sich gut verkleben, schneiden und schleifen

LIEFERFORM

erhältlich als Meterware/Rolle (Breite ca. 137 cm) ca. 50 lfm
 erhältlich als Deckenkombination (Seite 249)

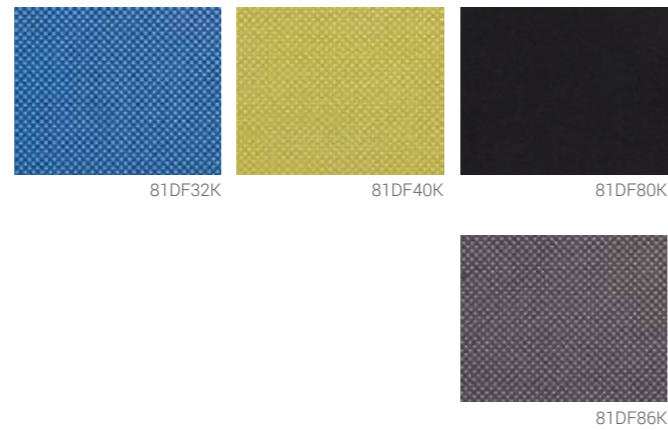

ART.-NUMMER	FARBE	STRUKTUR	STÄRKE
81DF32K	aqua	feinperforiert	0.8 mm
81DF40K	apfelgrün	feinperforiert	0.8 mm
81DF80K	schwarz	feinperforiert	0.8 mm
81DF86K	anthrazit	feinperforiert	0.8 mm

DRYFEET EUKALYPTUS

MATERIALZUSAMMENSETZUNG

90% PA + 10% PUR

EIGENSCHAFTEN

sehr hohe Abriebfestigkeit
 atmungsaktiv
 sehr gute Feuchtigkeitsaufnahme und -abgabe
 lederähnliche Haptik und Optik
 sehr gute Reiß- und Zugfestigkeit
 mit Eukalyptus-Behandlung

VERARBEITUNG

lässt sich gut verkleben, schneiden und schleifen

LIEFERFORM

erhältlich als Meterware/Rolle (Breite ca. 137 cm) ca. 50 lfm
 erhältlich als Minirolle (Breite ca. 12cm) ca. 50 lfm
 erhältlich als Deckenkombination (Seite 250)

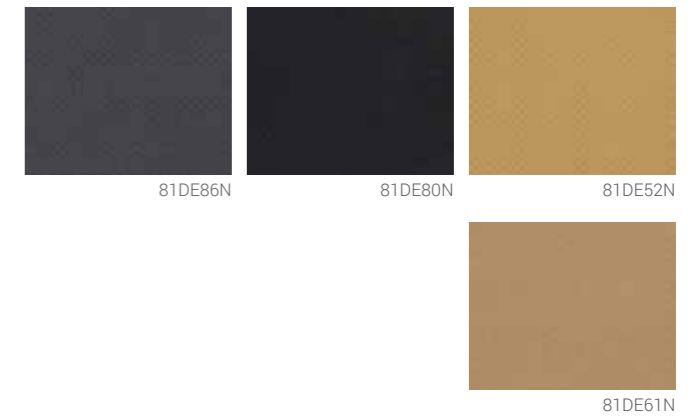

ART.-NUMMER	FARBE	STRUKTUR	STÄRKE
81DE86N	EUCALYPTUS anthrazit	genadelt	0.8 mm
81DE80N	EUCALYPTUS schwarz	genadelt	0.8 mm
81DE52N	EUCALYPTUS beige	genadelt	0.8 mm
81DE61N	EUCALYPTUS natur	genadelt	0.8 mm

DRYFEET GENADELT

MATERIALZUSAMMENSETZUNG

90% PA + 10% PUR

EIGENSCHAFTEN

sehr hohe Abriebfestigkeit
 atmungsaktiv
 sehr gute Feuchtigkeitsaufnahme und -abgabe
 lederähnliche Haptik und Optik
 sehr gute Reiß- und Zugfestigkeit

VERARBEITUNG

lässt sich gut verkleben, schneiden und schleifen

LIEFERFORM

erhältlich als Meterware/Rolle (Breite ca. 137 cm) ca. 50 lfm
 erhältlich als Minirolle (Breite ca. 12cm) ca. 50 lfm
 erhältlich als Deckenkombination (Seite 250)



ART.-NUMMER	FARBE	STRUKTUR	STÄRKE
81DF36N	marine	genadelt	0.8 mm
81DF52N	beige	genadelt	0.8 mm
81DF50N	mittelbraun	genadelt	0.8 mm
81DF80N	schwarz	genadelt	0.8 mm
81DF86N	anthrazit	genadelt	0.8 mm

MICROTEX²

MATERIALZUSAMMENSETZUNG

100 % Mikrofaser
kaschiert mit Carbosanschaum

EIGENSCHAFTEN

hohe Abriebfestigkeit
gute Polstereigenschaften
gute Zugfestigkeit
flauschige Oberfläche

VERARBEITUNG

lässt sich gut verkleben, schneiden, schleifen und stanzen

LIEFERFORM

erhältlich als Meterware (Breite ca. 150 cm)



81MTB5215 + 81MTB523

ART.-NUMMER	FARBE	STRUKTUR	STÄRKE
81MTB5215	beige	-	1.5 mm
81MTB523	beige	-	3.0 mm

NETTEX² ANTISTATIC

MATERIALZUSAMMENSETZUNG

16% PES + 84% PUR

EIGENSCHAFTEN

antistatisch
sehr hohe Abriebfestigkeit
antibakteriell
atmungsaktiv

VERARBEITUNG

lässt sich gut schneiden und schleifen

LIEFERFORM

erhältlich als Meterware/Rolle (Breite ca. 160 /120 cm) ca. 25 lfm



81NT280 + 81NT80

81NT280PP

ART.-NUMMER	FARBE	STRUKTUR	STÄRKE
81NT280	schwarz	-	2.6 mm
81NT80	schwarz	-	3.6 mm
81NT280PP	schwarz mit Perpedes Wabenmuster	-	2.6 mm

NETTEX²

MATERIALZUSAMMENSETZUNG

100% PES
kaschiert mit PES-Vlies 50g/qm schwarz

EIGENSCHAFTEN

sehr hohe Abriebfestigkeit
antibakteriell
atmungsaktiv
geruchshemmend
vorbehandelt mit Sprühkleber

VERARBEITUNG

lässt sich gut verkleben, schneiden und stanzen
Fransenbildung beim Schleifen

LIEFERFORM

erhältlich als Meterware/Rolle (Breite ca. 148 cm) ca. 50 lfm
erhältlich als Minirolle (Breite ca. 12 cm) ca. 50 lfm



81NN80V

81NN86V

81NN38V



81NN11V

81NN20V

ART.-NUMMER	FARBE	STRUKTUR	STÄRKE
81NN80V	schwarz, vorbehandelt mit Sprühkleber	-	0.85 mm
81NN86V	anthrazit, vorbehandelt mit Sprühkleber	-	0.85 mm
81NN38V	blau, vorbehandelt mit Sprühkleber	-	0.85 mm
81NN11V	orange, vorbehandelt mit Sprühkleber	-	0.85 mm
81NN20V	rot, vorbehandelt mit Sprühkleber	-	0.85 mm

NUBUTEX

MATERIALZUSAMMENSETZUNG

100% PA

EIGENSCHAFTEN

sehr hohe Abriebfestigkeit
antibakteriell
atmungsaktiv
thermoregulierende Eigenschaften

VERARBEITUNG

lässt sich gut verkleben, schneiden, stanzen und verformen

LIEFERFORM

erhältlich als Meterware/Rolle (Breite ca. 137 cm) ca. 50 lfm
erhältlich als Minirolle (Breite ca. 12 cm) ca. 50 lfm



81NB52

81NB61

81NB64

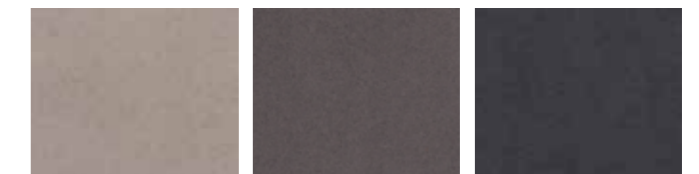

81NB69

81NB82

81NB86

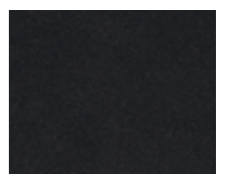

81NB80

ART.-NUMMER	FARBE	STRUKTUR	STÄRKE
81NB52	beige	-	0.8 mm
81NB61	natur	-	0.8 mm
81NB64	chocolate	-	0.8 mm
81NB69	taupe	-	0.8 mm
81NB82	grau	-	0.8 mm
81NB86	anthrazit	-	0.8 mm
81NB80	schwarz	-	0.8 mm

PERPEDES PUR CARBON

MATERIALZUSAMMENSETZUNG

35% COT + 14% PES + 51% PUR

EIGENSCHAFTEN

geringe Abriebfestigkeit
Carbonoptik
farbecht und lichtecht
gute Reißfestigkeit



89CL80

ART-NUMMER	FARBE	STRUKTUR	STÄRKE
89CL80	schwarz	-	0.7 mm

VERARBEITUNG

lässt sich gut scheiden und stanzen
thermoplastisch anformbar bei 90° - 120°C (minimaler Schrumpf)
Schnittkantenfest ohne Ausfransen

LIEFERFORM

erhältlich als Meterware/Rolle (Breite ca. 146 cm) ca. 50 lfm
erhältlich als Minirolle (Breite ca. 12 cm) ca. 50 lfm

PERPEDES PUR NAPPA

MATERIALZUSAMMENSETZUNG

60% PUR + 40% Viskose

EIGENSCHAFTEN

hohe Abriebfestigkeit
antibakteriell
atmungsaktiv
wasserdampfdurchlässig
dehnbar



81NP61F

81NP52G

81NP80F

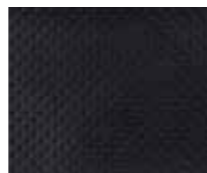

81NP80G

ART-NUMMER	FARBE	STRUKTUR	STÄRKE
81NP61F	natur	feingepägt	0.65 mm
81NP52G	beige	gepägt	0.65 mm
81NP80F	schwarz	feingepägt	0.65 mm
81NP80G	schwarz	gepägt	0.65 mm

VERARBEITUNG

lässt sich sehr gut verkleben, schneiden, schleifen und schärfen

LIEFERFORM

erhältlich als Rolle/Meterware (Breite ca. 145 cm) ca. 50 lfm
erhältlich als Minirolle (Breite ca. 12 cm) ca. 50 lfm
erhältlich als Deckenkombination (siehe Seite 252)

SKINLIFE

MATERIALZUSAMMENSETZUNG

50% PUR + 50% PA
kaschiert mit PES-Vlies 50g/qm schwarz

EIGENSCHAFTEN

antimikrobiell (allergikerfreundlich)
hervorragender Feuchtetransport
atmungsaktiv, wasserdampfdurchlässig
angenehme, hautfreundliche Oberfläche
gute Zugfähigkeit
vorbehandelt mit Sprühkleber



81SL34V

81SL52V

81SL80V

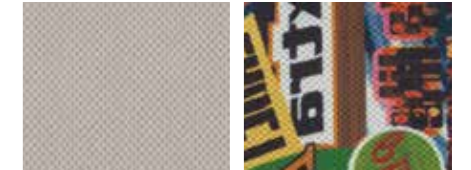

81SL83V

81SLPR1V

ART-NUMMER	FARBE	STRUKTUR	STÄRKE
81SL34V	denim, vorbehandelt mit Sprühkleber	-	0.8 mm
81SL52V	beige, vorbehandelt mit Sprühkleber	-	0.8 mm
81SL80V	schwarz, vorbehandelt mit Sprühkleber	-	0.8 mm
81SL83V	silber, vorbehandelt mit Sprühkleber	-	0.8 mm
81SLPR1V	print, vorbehandelt mit Sprühkleber	-	0.8 mm

VERARBEITUNG

lässt sich gut verkleben

LIEFERFORM

erhältlich als Meterware/Rolle (Breite 140 cm) ca. 50 lfm
erhältlich als Minirolle (Breite 12 cm) ca. 50 lfm

VELOURSTEX

MATERIALZUSAMMENSETZUNG

100% PES
kaschiert mit PUR-Folie 0,025 mm

EIGENSCHAFTEN

hohe Abriebfestigkeit
gute Feuchtigkeitsaufnahme
gute Zugfestigkeit
flauschige Oberfläche



81VX34

ART-NUMMER	FARBE	STRUKTUR	STÄRKE
81VX34	denim	-	0.4 mm

VERARBEITUNG

lässt sich gut verkleben, schneiden, schleifen und stanzen

LIEFERFORM

erhältlich als Meterware/Rolle (Breite 140 cm) ca. 50 lfm

LEDER

BLANKLEDER

MATERIALZUSAMMENSETZUNG

100 % Rindsleder

EIGENSCHAFTEN

pflanzlich gegerbt
 chromfrei
 leicht gefettetes natürliches Rindsleder
 Farbe natur



ART-NUMMER	FARBE	STRUKTUR	STÄRKE
82BL13	naturell	-	1.2 - 1.3 mm
82BL17	naturell	-	1.6 - 1.8 mm

VERARBEITUNG

ledertypisch
 lässt sich gut verkleben, schneiden und stanzen

LIEFERFORM

erhältlich als ganze Haut

RINDFUTTERLEDER

MATERIALZUSAMMENSETZUNG

100 % Rindsleder

EIGENSCHAFTEN

chromfrei gegerbt
 hautfreundlich
 weiches Rindfutterleder
 strapazierfähig
 ungeprägt und geprägt erhältlich



ART-NUMMER	FARBE	STRUKTUR	STÄRKE
82RCFG	natur	geprägt	1.0 - 1.2 mm

VERARBEITUNG

ledertypisch
 lässt sich gut verkleben, schneiden und stanzen

LIEFERFORM

erhältlich als ganze Haut
 erhältlich als Deckenkombination (siehe Seite 251)

KALBFUTTERLEDER

MATERIALZUSAMMENSETZUNG

100 % Kalbfutterleder

EIGENSCHAFTEN

mit Anilin gefärbt
 weiches Kalbfutterleder
 chromgegerbt
 C-Qualität

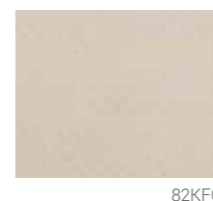

ART-NUMMER	FARBE	STRUKTUR	STÄRKE
82KFG	beige (Anilin)	geprägt	0.8 - 1.0 mm

VERARBEITUNG

ledertypisch
 lässt sich gut verkleben, schneiden und stanzen

LIEFERFORM

erhältlich als ganze Haut

SOFT-RINDSPALTLEDER

MATERIALZUSAMMENSETZUNG

100 % Rindspaltleder

EIGENSCHAFTEN

ungeprägt und geprägt erhältlich
 weiches Rindspaltleder
 chromgegerbt



ART-NUMMER	FARBE	STRUKTUR	STÄRKE
82RSG	creme	geprägt	0.6 - 0.8 mm

VERARBEITUNG

ledertypisch
 lässt sich gut verkleben, schneiden und stanzen

LIEFERFORM

erhältlich als ganze Haut
 erhältlich als Deckenkombination (siehe Seite 251)

POLSTERMATERIALIEN

PERPEDES EVA

MATERIALZUSAMMENSETZUNG

90% EVA + 10% SBR (20°, 25° und 30° Shore A)
100 % EVA (40° und 50° Shore A)

EIGENSCHAFTEN

geschlossene Zellstruktur
weich
hohes Rückstellvermögen
desinfizier- und abwaschbar
gute Polstereigenschaften
sehr gute Reißfestigkeit
Toleranz Shorehärte ca. +/- 5° Shore

ANWENDUNG

zur punktuellen oder flächigen Entlastung druckempfindlicher Bereiche

VERARBEITUNG

lässt sich sehr gut schneiden, schleifen, fräsen und stanzen
sehr gute Klebeeigenschaften
gute Verformbarkeit

LIEFERFORM

erhältlich als Platte (ca. 100 x 210 cm)
erhältlich als Stanzteil lang*
erhältlich als Deckenkombination (siehe Seite 251)

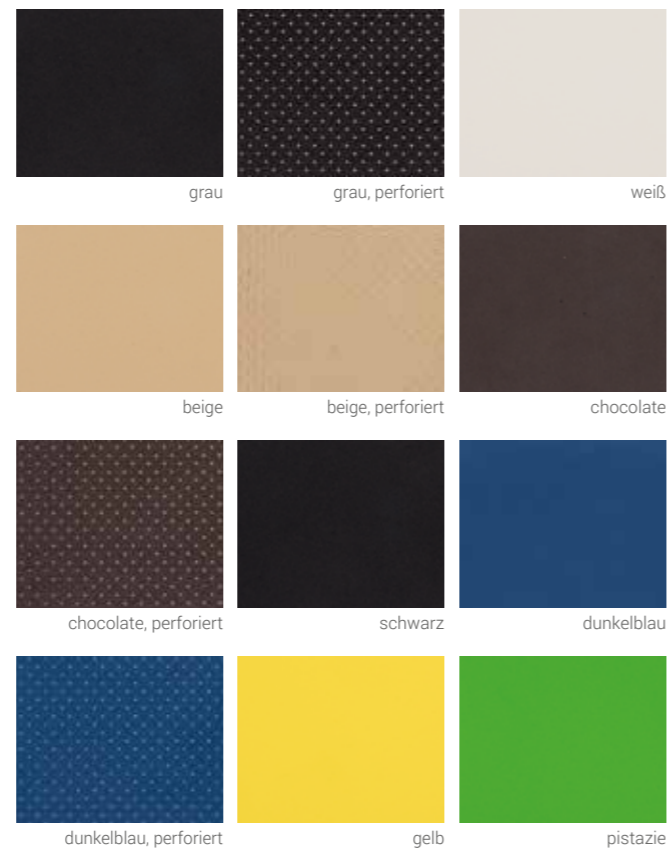

SHORE 35°

ART-NUMMER	FARBE	STRUKTUR	SHOREHÄRTE	STÄRKE
83EVA35233	dunkelblau	-	35° Shore A	2.0 mm
83EVA35333	dunkelblau	-	35° Shore A	3.0 mm
83EVA35433*	dunkelblau	-	35° Shore A	4.0 mm
83EVA35433P	dunkelblau	perforiert	35° Shore A	4.0 mm
83EVA35533	dunkelblau	-	35° Shore A	5.0 mm
83EVA35633	dunkelblau	-	35° Shore A	6.0 mm
83EVA35310*	gelb	-	35° Shore A	3.0 mm
83EVA35382	grau	-	35° Shore A	3.0 mm
83EVA35482P	grau	perforiert	35° Shore A	4.0 mm

SHORE 40°

ART-NUMMER	FARBE	STRUKTUR	SHOREHÄRTE	STÄRKE
83EVA4010*	weiß	-	40° Shore A	10.0 mm
83EVA4012	weiß	-	40° Shore A	12.0 mm
83EVA401080	schwarz	-	40° Shore A	10.0 mm
83EVA401280	schwarz	-	40° Shore A	12.0 mm

SHORE 50°/55°

ART-NUMMER	FARBE	STRUKTUR	SHOREHÄRTE	STÄRKE
83EVA5015	schwarz	-	50° Shore A	1.5 mm
83EVA50380	schwarz	-	50° Shore A	3.0 mm
83EVA551542	pistazie	-	55° Shore A	1.5 mm
83EVA551533	dunkelblau	-	55° Shore A	1.5 mm

SHORE 20°

ART-NUMMER	FARBE	STRUKTUR	SHOREHÄRTE	STÄRKE
83EVA20280	schwarz	-	20° Shore A	2.0 mm
83EVA20380*	schwarz	-	20° Shore A	3.0 mm
83EVA20880	schwarz	-	20° Shore A	8.0 mm
83EVA20280P	schwarz	perforiert	20° Shore A	2.0 mm
83EVA20881	weiß	-	20° Shore A	8.0 mm

SHORE 25°

ART-NUMMER	FARBE	STRUKTUR	SHOREHÄRTE	STÄRKE
83EVA252	beige	-	25° Shore A	2.0 mm
83EVA252P	beige	perforiert	25° Shore A	2.0 mm
83EVA253	beige	-	25° Shore A	3.0 mm
83EVA254*	beige	-	25° Shore A	4.0 mm
83EVA254P*	beige	perforiert	25° Shore A	4.0 mm
83EVA256*	beige	-	25° Shore A	6.0 mm
83EVA25364P*	chocolate	perforiert	25° Shore A	3.0 mm
83EVA25464	chocolate	-	25° Shore A	4.0 mm
83EVA25464P	chocolate	perforiert	25° Shore A	4.0 mm
83EVA25480*	schwarz	-	25° Shore A	4.0 mm
83EVA25680*	schwarz	-	25° Shore A	6.0 mm
83EVA25281	weiß	-	25° Shore A	2.0 mm
83EVA25481*	weiß	-	25° Shore A	4.0 mm

PERPEDES EVA PLUS

MATERIALZUSAMMENSETZUNG

85% EVA / 15% SBR

EIGENSCHAFTEN

geschlossene Zellstruktur
sehr weich
sehr hohes Rückstellvermögen
desinfizier- und abwaschbar
sehr gute Polstereigenschaften
sehr gute Reißfestigkeit
Toleranz Shorehärte ca. +/- 5° Shore

ANWENDUNG

zur punktuellen oder flächigen Entlastung druckempfindlicher Bereiche

VERARBEITUNG

lässt sich sehr gut schneiden, schleifen, fräsen und stanzen
sehr gute Klebeeigenschaften
gute Verformbarkeit

LIEFERFORM

erhältlich als Platte (ca. 80 x 120 cm)



ART-NUMMER	FARBE	STRUKTUR	SHOREHÄRTE	STÄRKE
83EVA20210	gelb	-	20° Shore A	2.0 mm
83EVA20240	grün	-	20° Shore A	2.0 mm
83EVA20440	grün	-	20° Shore A	4.0 mm
83EVA20211	orange	-	20° Shore A	2.0 mm
83EVA20411	orange	-	20° Shore A	4.0 mm
83EVA20220	rot	-	20° Shore A	2.0 mm
83EVA20320	rot	-	20° Shore A	3.0 mm
83EVA20420	rot	-	20° Shore A	4.0 mm
83EVA20264	chocolate	-	20° Shore A	2.0 mm
83EVA20464	chocolate	-	20° Shore A	4.0 mm

EVA ESD

MATERIALZUSAMMENSETZUNG

100% EVA + Antistatikum

EIGENSCHAFTEN

antistatisch
geschlossene Zellstruktur
weich
hohes Rückstellvermögen
desinfizier- und abwaschbar
gute Polstereigenschaften
sehr gute Reißfestigkeit
Toleranz Shorehärte ca. +/- 5° Shore

ANWENDUNG

zur punktuellen oder flächigen Bettung druckempfindlicher Bereiche

VERARBEITUNG

lässt sich sehr gut schneiden, schleifen, fräsen und stanzen
sehr gute Klebeeigenschaften
gute Verformbarkeit

LIEFERFORM

erhältlich als Platte (ca. 73 x 140 cm)

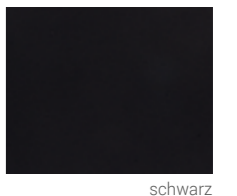

ART-NUMMER	FARBE	STRUKTUR	SHOREHÄRTE	STÄRKE
83EVA501580A	schwarz	-	50° Shore A	1.5 mm
83EVA50680A	schwarz	-	50° Shore A	6.0 mm
83EVA501080A	schwarz	-	50° Shore A	10.0 mm

LUNAIRMED

MATERIALZUSAMMENSETZUNG

100 % EVA

EIGENSCHAFTEN

geschlossenen Zellstruktur
desinfizier- und abwaschbar
sehr weich
sehr gute Polstereigenschaften
mittleres Rückstellvermögen



beige

ART-NUMMER	FARBE	STRUKTUR	SHOREHÄRTE	STÄRKE
83LM3	beige	-	18° Shore A	3.0 mm
83LM4	beige	-	18° Shore A	4.0 mm

ANWENDUNG

zur punktuellen oder flächigen Entlastung druckempfindlicher Bereiche

VERARBEITUNG

lässt sich sehr gut schneiden, schleifen, fräsen und stanzen
sehr gute Klebeeigenschaften
thermisch verformbar bei 110°C - 130°C

LIEFERFORM

erhältlich als Platte (ca. 82 x 108 cm)

LUNATEC MOTION

MATERIALZUSAMMENSETZUNG

EVA-Copolymer

EIGENSCHAFTEN

geschlossene Zellstruktur
elastisch
sehr weich
desinfizier- und abwaschbar
sehr hohes Rückstellvermögen
sehr gute Polstereigenschaften
Toleranz Shorehärte ca. +/- 5° Shore



anthrazit

ART-NUMMER	FARBE	STRUKTUR	SHOREHÄRTE	STÄRKE
83LT2	anthrazit	-	10° Shore A	2.0 mm
83LT3	anthrazit	-	10° Shore A	3.0 mm
83LT4	anthrazit	-	10° Shore A	4.0 mm
83LT6	anthrazit	-	10° Shore A	6.0 mm

ANWENDUNG

zur punktuellen oder flächigen Entlastung druckempfindlicher Bereiche

VERARBEITUNG

lässt sich sehr gut schneiden, schleifen, fräsen und stanzen
sehr gute Klebeeigenschaften

LIEFERFORM

erhältlich als Platte (ca. 65 x 87 cm)

LUNALASTIK

MATERIALZUSAMMENSETZUNG

100 % EVA

EIGENSCHAFTEN

geschlossene Zellstruktur
desinfizier- und abwaschbar
weich
gute Polstereigenschaften
hohes Rückstellvermögen



beige

ART-NUMMER	FARBE	STRUKTUR	SHOREHÄRTE	STÄRKE
83LL2	beige	-	25° Shore A	2.0 mm
83LL3	beige	-	25° Shore A	3.0 mm
83LL4	beige	-	25° Shore A	4.0 mm
83LL6	beige	-	25° Shore A	6.0 mm

ANWENDUNG

zur punktuellen oder flächigen Entlastung druckempfindlicher Bereiche

VERARBEITUNG

lässt sich sehr gut schneiden, schleifen, fräsen und stanzen
sehr gute Klebeeigenschaften
thermisch verformbar bei 110°C - 130°C

LIEFERFORM

erhältlich als Platte (ca. 85 x 122 cm)

PUR MEMORY

MATERIALZUSAMMENSETZUNG

100% PUR

EIGENSCHAFTEN

offene Zellstruktur
antimikrobiell
weich
geringes Rückstellvermögen
gute Stoßabsorption
gute Bettungseigenschaften



blau

grün

schwarz

ART-NUMMER	FARBE	STRUKTUR	SHOREHÄRTE	STÄRKE
83MM330	blau	-	10° Shore A	3.0 mm
83MM15	grün	-	10° Shore A	1.5 mm
83MM2	grün	-	10° Shore A	2.0 mm
83MM3	grün	-	10° Shore A	3.0 mm
83MM4	grün	-	10° Shore A	4.0 mm
83MM5	grün	-	10° Shore A	5.0 mm
83MM6	grün	-	10° Shore A	6.0 mm
83MM95	grün	-	10° Shore A	9.5 mm
83MM1580	schwarz	-	10° Shore A	1.5 mm
83MM380	schwarz	-	10° Shore A	3.0 mm

ANWENDUNG

zur punktuellen oder flächigen Bettung druckempfindlicher Bereiche

VERARBEITUNG

lässt sich sehr gut schneiden, schleifen, fräsen und stanzen
sehr gute Klebeeigenschaften
gute Verformbarkeit

LIEFERFORM

erhältlich als Meterware/Rolle (Breite ca. 137 cm)

PUR SLOW-MEMORY

MATERIALZUSAMMENSETZUNG

100% PUR

EIGENSCHAFTEN

offene Zellstruktur
antimikrobiell
sehr weich
geringes Rückstellvermögen
gute Stoßabsorption
gute Bettungseigenschaften

ANWENDUNG

zur punktuellen oder flächigen Entlastung druckempfindlicher Bereiche

VERARBEITUNG

lässt sich sehr gut schneiden, schleifen, fräsen und stanzen
sehr gute Klebeeigenschaften
gute Verformbarkeit

LIEFERFORM

erhältlich als Meterware/Rolle (Breite ca. 137 cm)
erhältlich als Deckenkombination (siehe Seite 249)



rot

ART-NUMMER	FARBE	STRUKTUR	SHOREHÄRTE	STÄRKE
83SM25	rot	-	12° Shore A	2.5 mm
83SM95	rot	-	12° Shore A	9.5 mm
83SM3	rot	-	12° Shore A	3.0 mm
83SM5	rot	-	12° Shore A	5.0 mm
83SM6	rot	-	12° Shore A	6.0 mm

SHOCK ABSORBER X

MATERIALZUSAMMENSETZUNG

100% PUR

EIGENSCHAFTEN

offene Zellstruktur
antibakteriell
extrem weich
geringes Rückstellvermögen
sehr gut Stoßabsorption (absorbiert bis zu 90% der Energie)
sehr gute Bettungseigenschaften

ANWENDUNG

zur punktuellen oder flächigen Entlastung druckempfindlicher Bereiche

VERARBEITUNG

lässt sich sehr gut schneiden, schleifen, fräsen und stanzen
sehr gute Klebeeigenschaften
gute Verformbarkeit

LIEFERFORM

erhältlich als Meterware (Breite ca. 137 cm)



gelb

schwarz

ART-NUMMER	FARBE	STRUKTUR	SHOREHÄRTE	STÄRKE
83SA3	gelb	rau/glatt	7° Shore A	3.0 mm
83SA3B	gelb	rau/rau	7° Shore A	3.0 mm
83SA6	gelb	rau/glatt	7° Shore A	6.0 mm
83SA380X	schwarz	rau/glatt	12° Shore A	3.0 mm

DUO SLOW-MEMORY

MATERIALZUSAMMENSETZUNG

100% PUR

EIGENSCHAFTEN

offene Zellstruktur
antimikrobiell
sehr weich
geringes Rückstellvermögen
gute Stoßabsorption
gute Bettungseigenschaften

ANWENDUNG

zur punktuellen oder flächigen Bettung druckempfindlicher Bereiche

VERARBEITUNG

lässt sich sehr gut schneiden, schleifen, fräsen und stanzen
sehr gute Klebeeigenschaften
gute Verformbarkeit

LIEFERFORM

erhältlich als Meterware/Rolle (Breite ca. 100 cm)



rot/blau

ART-NUMMER	FARBE	STRUKTUR	SHOREHÄRTE	STÄRKE
83DM45	rot/blau	-	9°/6° Shore A	4.5 mm
83DM6	rot/blau	-	9°/6° Shore A	6.0 mm

PUR MEDICAL

MATERIALZUSAMMENSETZUNG

100% PUR

EIGENSCHAFTEN

offene Zellstruktur
glatte Oberfläche (gut zu reinigen)
sehr weich, antimikrobiell
geringes Rückstellvermögen
gute Stoßabsorption / gute Bettungseigenschaften

ANWENDUNG

zur punktuellen oder flächigen Bettung druckempfindlicher Bereiche

VERARBEITUNG

lässt sich sehr gut schneiden, schleifen, fräsen und stanzen
sehr gute Klebeeigenschaften
gute Verformbarkeit

LIEFERFORM

erhältlich als Meterware/Rolle (Breite ca. 137 cm)
Ausführung rau/rau erhältlich als Platte (ca. 100 x 137 cm)



beige

ART-NUMMER	FARBE	STRUKTUR	SHOREHÄRTE	STÄRKE
83PPT15	beige	-	12° Shore A	1.5 mm
83PPT2	beige	-	12° Shore A	2.0 mm
83PPT3	beige	-	12° Shore A	3.0 mm
83PPT6	beige	-	12° Shore A	6.0 mm
83PPT2B	beige	rau/rau	12° Shore A	2.0 mm
83PPT3B	beige	rau/rau	12° Shore A	3.0 mm

DECKENKOMBINATIONEN

BI-STRETCH+

LIEFERFORM

erhältlich als Platte
erhältlich als Stanzteil (lang)



ART-NUMMER	DECKENSCHICHT	POLSTERMATERIAL	STÄRKE	GRÖßE
V76	Bi-Stretch schwarz, 0,6	Shock Absorber gelb, 8° Shore A, 3,0 mm	3,6 mm	137 cm breit
V73	Bi-Stretch beige, 0,6	Shock Absorber gelb, 8° Shore A, 3,0 mm	3,6 mm	137 cm breit
V74	Bi-Stretch schwarz, 0,6	Shock Absorber schwarz, 8° Shore A, 3,0 mm	3,6 mm	137 cm breit

COOLMAX LYCRA+

LIEFERFORM

erhältlich als Platte
erhältlich als Stanzteil (lang)



ART-NUMMER	DECKENSCHICHT	POLSTERMATERIAL	STÄRKE	GRÖßE
V91	Coolmax Lycra schwarz, 0,7 mm	Slow Memory Schaum rot, 12° Shore A, 3,0 mm	3,7 mm	100 x 135 cm
V81	Coolmax Lycra schwarz, 0,7 mm	PUR Shock Absorber gelb, 8° Shore A, 3,0 mm	3,7 mm	100 x 135 cm
V99	Coolmax Lycra schwarz, 0,7 mm	DUO Memory rot/blau, 9°/6° Shore A, 3,0/3,0 mm	6,7 mm	100 x 135 cm

CLARINO NASH+

LIEFERFORM

erhältlich als Platte
erhältlich als Stanzteil (lang)

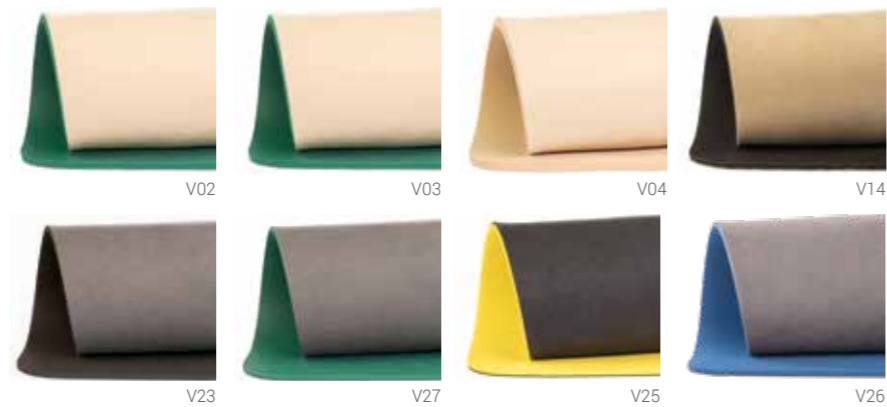

ART-NUMMER	DECKENSCHICHT	POLSTERMATERIAL	STÄRKE	GRÖßE
V02	Clarino Nash beige, 0,6 mm	PUR-Memory Schaum grün, 18° Shore A, 2,0 mm	2,6 mm	100 x 135 cm
V03	Clarino Nash beige, 0,6 mm	PUR-Memory Schaum grün, 15° Shore A, 3,0 mm	3,6 mm	135 breit
V04	Clarino Nash beige, 0,6 mm	EVA beige, 25° Shore A, 4,0 mm	4,6 mm	100 x 210 cm
V14	Clarino Nash beige, 0,6 mm	EVA anthrazit, 20° Shore A, 3,0 mm	3,6 mm	100 x 210 cm
V23	Clarino Nash grau, 0,6 mm	EVA anthrazit, 20° Shore A, 3,0 mm	3,6 mm	100 x 210 cm
V27	Clarino Nash grau, 0,6 mm	PUR-Memory Schaum grün, 18° Shore A, 1,5 mm	2,1 mm	100 x 135 cm
V25	Clarino Nash anthrazit, 0,6 mm	EVA gelb, 35° Shore A, 3,0 mm	3,6 mm	100 x 210 cm
V26	Clarino Nash grau, 0,6 mm	EVA blau, 35° Shore A, 2,0 mm	2,6 mm	100 x 210 cm

DRYFEET+ FEINPERFORIERT

LIEFERFORM

erhältlich als Platte
erhältlich als Stanzteil (lang)



ART-NUMMER	DECKENSCHICHT	POLSTERMATERIAL	STÄRKE	GRÖßE
V71	DryFeet schwarz, feinperforiert, 0,8 mm	EVA gelb, 35° Shore A, 3,0 mm	3,8 mm	100 x 210 cm
V55	DryFeet schwarz, feinperforiert, 0,8 mm	EVA PLUS gelb, 20° Shore A, 2,0 mm	2,8 mm	80 x 120 cm
V56	DryFeet anthrazit, feinperforiert, 0,8 mm	EVA PLUS orange, 20° Shore A, 2,0 mm	2,8 mm	120 x 80 cm
V57	DryFeet anthrazit, feinperforiert, 0,8 mm	EVA PLUS grün, 20° Shore A, 2,0 mm	2,8 mm	80 x 120 cm
V75	DryFeet apfelgrün, feinperforiert, 0,8 mm	EVA schwarz, 20° Shore A, 3,0 mm	3,8 mm	100 x 210 cm
V58	DryFeet anthrazit, feinperforiert, 0,8 mm	EVA PLUS rot, 20° Shore A, 3,0 mm	3,8 mm	80 x 120 cm

DRYFEET+ GENADELT



LIEFERFORM

erhältlich als Platte
erhältlich als Stanzteil (lang)

ART-NUMMER	DECKENSCHICHT	POLSTERMATERIAL	STÄRKE	GRÖßE
V06	DryFeet Eucalyptus anthrazit, genadelt, 0,8 mm	EVA PLUS rot, 20° Shore A, 3,0 mm	3,8 mm	80 x 120 cm
V11	DryFeet schwarz, genadelt, 0,8 mm	EVA PLUS rot, 20° Shore A, 2,0 mm	2,8 mm	80 x 120 cm
V65	DryFeet schwarz, genadelt, 0,8 mm	EVA schwarz, 20° Shore A, 2,0 mm	2,8 mm	100 x 210 cm
V88	DryFeet schwarz, genadelt, 0,8 mm	EVA PLUS grün, 20° Shore A, 2,0 mm	2,8 mm	80 x 120 cm
V60	DryFeet schwarz, genadelt, 0,8 mm	EVA schwarz, 20° Shore A, 3,0 mm	3,8 mm	100 x 210 cm
V12	DryFeet schwarz, genadelt, 0,8 mm	EVA grau, 35° Shore A, 3,0 mm	3,8 mm	100 x 210 cm
V61	DryFeet schwarz, genadelt, 0,8 mm	EVA gelb, 35° Shore A, 3,0 mm	3,8 mm	100 x 210 cm
V10	DryFeet schwarz, genadelt, 0,8 mm	EVA blau, 35° Shore A, 2,0 mm	2,8 mm	100 x 210 cm
V89	DryFeet schwarz, genadelt, 0,8 mm	PUR-Slow-Memory rot, 12° Shore A, 2,5 mm	3,3 mm	137 x 100 cm
V87	DryFeet schwarz, genadelt, 0,8 mm	Shock Absorber X gelb, 7° Shore A, 3,0 mm	3,8 mm	140 x 100 cm
V32	DryFeet schwarz, genadelt, 0,8 mm	EVA PLUS gelb, 20° Shore A, 2 mm	2,8 mm	80 x 120 cm
V62	DryFeet anthrazit, genadelt, 0,8 mm	EVA PLUS orange, 20° Shore A, 2,0 mm	2,8 mm	80 x 120 cm
V63	DryFeet anthrazit, genadelt, 0,8 mm	EVA PLUS grün, 20° Shore A, 2,0 mm	2,8 mm	80 x 120 cm
V64	DryFeet anthrazit, genadelt, 0,8 mm	EVA PLUS rot, 20° Shore A, 3,0 mm	3,8 mm	80 x 120 cm
V08	DryFeet anthrazit, genadelt, 0,8 mm	EVA PLUS grau, 35° Shore A, 3,0 mm	3,8 mm	100 x 210 cm
V80	DryFeet mittelbraun, genadelt, 0,8 mm	EVA beige, 25° Shore A, 2,0 mm	2,8 mm	100 x 210 cm
V82	DryFeet mittelbraun, genadelt, 0,8 mm	EVA PLUS rot, 20° Shore A, 3,0 mm	3,8 mm	80 x 120 cm
V59	DryFeet beige, genadelt, 0,8 mm	EVA schwarz, 20° Shore A, 3,0 mm	3,8 mm	100 x 210 cm
V09	DryFeet beige, genadelt, 0,8 mm	EVA blau, 35° Shore A, 2,0 mm	2,8 mm	100 x 210 cm
V84	DryFeet marine, genadelt, 0,8 mm	EVA PLUS grün, 20° Shore A, 2,0 mm	2,8 mm	80 x 120 cm
V85	DryFeet marine, genadelt, 0,8 mm	EVA PLUS rot, 20° Shore A, 3,0 mm	3,8 mm	80 x 120 cm

EVA+

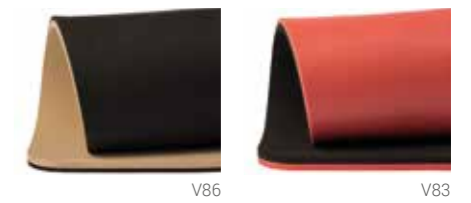

LIEFERFORM

erhältlich als Platte
erhältlich als Stanzteil (lang)

ART-NUMMER	DECKENSCHICHT	POLSTERMATERIAL	STÄRKE	GRÖßE
V86	EVA anthrazit, 20° Shore A, 2,0 mm	PUR-Medical hautfarben, 12° Shore A, 3,0 mm	5,0 mm	100 x 135 cm
V83	EVA anthrazit, 20° Shore A, 3,0 mm	Slow-Memory-Schaum rot, 12° Shore A, 3,0 mm	6,0 mm	100 x 135 cm

LEDER+



LIEFERFORM

erhältlich als Stanzteil (lang)

ART-NUMMER	DECKENSCHICHT	POLSTERMATERIAL	STÄRKE
V41	Rindfutterleder geprägt, 1,0 - 1,2 mm	EVA beige, 25° Shore A, 4,0 mm	5,0 - 5,2 mm
V42	Rindfutterleder geprägt, 1,0 - 1,2 mm	EVA anthrazit, 20° Shore A, 3,0 mm	4,0 - 4,2 mm
V45	Rindfutterleder geprägt, 1,0 - 1,2 mm	PUR-Medical hautfarben, 12° Shore, 3,0 mm	4,0 - 4,2 mm
V47	Rindfutterleder geprägt, 1,0 - 1,2 mm	EVA dunkelblau, 35° Shore A, 3,0 mm	4,0 - 4,2 mm
V50	Soft Rindspaltleder geprägt, 0,6 - 0,8 mm	EVA anthrazit, 20° Shore A, 3,0 mm	4,0 - 4,2 mm

PERPEDES PUR NAPPA+



LIEFERFORM

erhältlich als Platte
erhältlich als Stanzteil (lang)

ART-NUMMER	DECKENSCHICHT	POLSTERMATERIAL	STÄRKE	GRÖßE
V01	PERPEDES PUR Nappa beige, geprägt, 0.65 mm	EVA dunkelblau, 35° Shore A, 2.0 mm	2.65 mm	100 x 210 cm
V13	PERPEDES PUR Nappa beige, geprägt, 0.65 mm	EVA anthrazit, 20° Shore A, 3.0 mm	3.65 mm	100 x 210 cm
V05	PERPEDES PUR Nappa schwarz, geprägt, 0.65 mm	EVA anthrazit, 20° Shore A, 3.0 mm	3.65 mm	100 x 210 cm
V21	PERPEDES PUR Nappa schwarz, geprägt, 0.65 mm	EVA anthrazit, 20° Shore A, 2.0 mm	2.65 mm	100 x 210 cm
V22	PERPEDES PUR Nappa schwarz, geprägt, 0.65 mm	EVA gelb, 35° Shore A, 3.0 mm	3.65 mm	100 x 210 cm
V28	PERPEDES PUR Nappa schwarz, geprägt, 0.65 mm	EVA PLUS rot, 20° Shore A, 3.0 mm	3.65 mm	80 x 120 cm

VELOURSTEX+



LIEFERFORM

erhältlich als Platte
erhältlich als Stanzteil (lang)

ART-NUMMER	DECKENSCHICHT	POLSTERMATERIAL	STÄRKE	GRÖßE
V17	VeloursTex denim, 0.4 mm	EVA schwarz, 20° Shore A, 3.0 mm	3.4 mm	100 x 210 cm

UNTERBEZÜGE

CARBOTEC

MATERIALZUSAMMENSETZUNG

50% PUR + 50% PA

EIGENSCHAFTEN

Carbonoptik
hohe Abriebfestigkeit
gute Reißfestigkeit
leicht rutschhemmend
farbecht und lichtecht

VERARBEITUNG

lässt sich gut verkleben, schneiden, schleife, stanzen und verformen

Schnittkantenfest ohne Ausfransen

minimaler Schrumpf bei 130°C

LIEFERFORM

erhältlich als Minirolle (Breite ca. 12 cm) ca. 50 lfm 

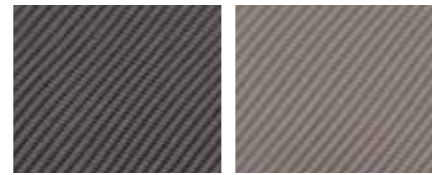

89CT8012

89CT8812

ART.-NUMMER	FARBE	STÄRKE
89CT8012	schwarz	0.9 mm
89CT8812	titan	0.9 mm



PUR

MATERIALZUSAMMENSETZUNG

100% PUR

EIGENSCHAFTEN

kaschiert mit Trägervlies und Heißklebstoffbeschichtung
hohe Abriebfestigkeit

VERARBEITUNG

lässt sich gut schneiden und stanzen

hohe Abriebfestigkeit

LIEFERFORM

erhältlich als Meterware/Rolle (Breite ca. 150 cm) ca. 50 lfm



89PUV80HK

89PUV20HK

ART.-NUMMER	FARBE	STÄRKE
89PUV80HK	schwarz	0.7 mm
89PUV20HK	rot	0.8 mm

PERPEDES PUR CARBON

MATERIALZUSAMMENSETZUNG

35% COT + 14% PES + 51% PUR

EIGENSCHAFTEN

geringe Abriebfestigkeit
gute Reißfestigkeit
Carbonoptik
farbecht und lichtecht

VERARBEITUNG

lässt sich gut verkleben, schneiden, schleife und stanzen
thermoplastisch anformbar bei 90° - 120°C (minimaler Schrumpf)
Schnittkantenfest

LIEFERFORM

erhältlich als Meterware/Rolle (Breite ca. 146 cm) ca. 50 lfm

erhältlich als Minirolle (Breite ca. 12 cm) ca. 50 lfm 

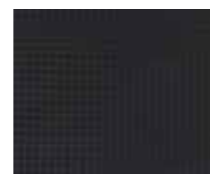

89CL80

ART.-NUMMER	FARBE	STÄRKE
89CL80	schwarz	0.6 mm



TPU

MATERIALZUSAMMENSETZUNG

100% TPU

EIGENSCHAFTEN

thermoplastischer Polyurethan
hohe Abriebfestigkeit
gute Abformung
gute Haltbarkeit

VERARBEITUNG

lässt sich gut verkleben, schleifen und stanzen
thermoplastisch anformbar bei 90° - 120°C
sehr gute Klebeergebnisse durch leichtes Anrauen der Oberfläche

LIEFERFORM

erhältlich als Meterware/Rolle (Breite ca. 46 cm) ca. 60 lfm



89TPU

ART.-NUMMER	FARBE	STÄRKE
89TPU	schwarz	1.0 mm

VLIES VILDONA

MATERIALZUSAMMENSETZUNG

PES + PA + PP

EIGENSCHAFTEN

hohe Abriebfestigkeit
atmungsaktiv
farbecht und lichtecht
mit Heißklebstoffbeschichtung



89VV55

ART.-NUMMER	FARBE	STÄRKE
89VV55	cognac	0.85 mm

VERARBEITUNG

lässt sich gut verkleben, schneiden, schleifen, stanzen und anformen
Schnittkantenfest

LIEFERFORM

erhältlich als Meterware/Rolle (Breite ca. 148 cm) ca. 45 lfm

VLIESTEX

MATERIALZUSAMMENSETZUNG

Synthetisches Faservlies

EIGENSCHAFTEN

Faservlies aus synthetischen Fasern
hohe Abriebfestigkeit
wasserdampfdurchlässig
gute Feuchtigkeitsaufnahme und -abgabe
atmungsaktiv
farbecht, lichtecht



89VS54

89VS80

ART.-NUMMER	FARBE	STÄRKE
89VS54	kiesel	0.75 mm
89VS80	schwarz	0.75 mm

VERARBEITUNG

gut zu verkleben, schneiden, schleifen, stanzen und verformen
Schnittkantenfest

LIEFERFORM

erhältlich als Meterware/Rolle (Breite ca. 150 cm) ca. 40 lfm

VLIESTOFF

MATERIALZUSAMMENSETZUNG

PES + PP

EIGENSCHAFTEN

synthetisches Spaltvlies aus imprägniertem Nadelvlies
hohe Abriebfestigkeit
gute Reißfestigkeit
saugfähig
luft- und wasserdampfdurchlässig



89VP05

ART.-NUMMER	FARBE	STÄRKE
89VP05	brandy	0.5 mm

VERARBEITUNG

lässt sich gut verkleben, schneiden, schleifen und stanzen
stichausreißfest
gute 3D Formbarkeit

LIEFERFORM

erhältlich als Meterware/Rolle (Breite ca. 150 cm) ca. 30 lfm
erhältlich als Minirolle (Breite ca. 12 cm) ca. 30 lfm

KORK

LEICHTKORK

EIGENSCHAFTEN

flexibel
leicht
65° Shore A



89LK2

VERARBEITUNG

lässt sich gut verkleben und schleifen

LIEFERFORM

erhältlich als Platte (ca. 92 x 61 cm)

ART.-NUMMER	FARBE	STÄRKE
89LK2	beige	2.0 mm

THERMOKORK

EIGENSCHAFTEN

formstabil
einfach zu reinigen
leicht
70° Shore A (2,5mm) / 55-58° Shore A (12mm)



89TK25



89KE12

VERARBEITUNG

lässt sich gut verkleben, schneiden und schleifen
thermoplastisch verformbar bei 120°C

LIEFERFORM

erhältlich als Platte (Stärke 2.5 mm: ca. 90 x 70 cm/
Stärke 12 mm: ca. 114 x 166 cm)

ART.-NUMMER	FARBE	STÄRKE
89TK25	beige	2.5 mm
89KE12	beige	12.0 mm



Perpedes Acryl-Verbundmaterialien aus Glas-/Carbonfaser werden exklusiv in Deutschland hergestellt und u.a. bei der Produktion von Einlagen, Brandsohlenversteifungen und Orthesen eingesetzt. Die Platten bestehen aus einem transparenten thermoplastischen Kunststoff als Matrix (Acryl) und diversen Armierungskombinationen aus Polyester, Polyamid und Glas-/Carbonfaser. Durch die jahrzehntelange Erfahrung in der Verarbeitung von Faserverbundwerkstoffen konnte die einzigartige Produktqualität des Perpedes Acryl-Verbundmaterials aus Glas-/Carbonfaser ständig weiterentwickelt und verbessert werden. Dadurch haben sich im Laufe der Zeit immer weitere Einsatzzwecke und neue Modelle ergeben, sodass sich der Einsatz in der Orthopädie-/schuhtechnik äußerst variabel gestaltet. Im Perpedes Portfolio ist für jede Anwendung und für jede gewünschte Eigenschaft bezüglich umformverhalten, Steifigkeit, Materialstärke und Gewicht immer der optimale Werkstoff zu finden.

Die Vorteile liegen in der jeweiligen Kombination der verschiedenen Armierungsarten: Gewebe, Gelege und Gestricke. So sind in den Gestricken die Endlosfasern in Maschen angeordnet. Jede einzelne Masche ist eine mehr oder weniger straffe Faserschlinge, die gedehnt oder gestaucht werden kann. Sie kann also Zug-, Druck- und Querspannungen aufnehmen, woraus sich das besondere Umformverhalten des Materials ergibt. In Geweben und Gelegen dagegen befinden sich die Verstärkungsfasern in gestrecktem Zustand. Sie zeigen daher bei Zugbeanspruchung eine geringere Dehnung als Gestricke und haben deshalb eine hohe Zugfestigkeit und Steifigkeit. Bei der Verwendung von gespanntem Gestrick kommen beide Materialeigenschaften zum Tragen.

ACRYL-FASERVERBUNDPLATTEN

GLASFASERGESTRICK

MATERIALZUSAMMENSETZUNG

Glasfasergestrick mit Acryl-Matrix

EIGENSCHAFTEN

sehr gute Verformbarkeit
mittlere Steifigkeit
thermoplastische Verarbeitung bei 130° - 145° C



LIEFERFORM

als Platte
als ACRYL Einlagenverbundkern

ART-NUMMER	BEZEICHNUNG	FARBE	LAGEN	BELASTBARKEIT	GRÖßE	STÄRKE
70G42130	G421	blau	2	bidirektional	50 x 120 cm	1.0 - 1.4 mm
70G421	G421	weiß	2	bidirektional	50 x 120 cm	1.0 - 1.4 mm
70G43130	G431	blau	4	bidirektional	50 x 120 cm	1.4 - 1.8 mm
70G431	G431	weiß	4	bidirektional	50 x 120 cm	1.4 - 1.8 mm

GLASFASER-/POLYAMIDGESTRICK

MATERIALZUSAMMENSETZUNG

Glasfaser-/Polyamidgestrick mit Acryl-Matrix

EIGENSCHAFTEN

sehr gute Verformbarkeit
sehr hohe Steifigkeit
thermoplastische Verarbeitung bei 130° - 145° C



LIEFERFORM

als Platte
als ACRYL Einlagenverbundkern

ART-NUMMER	BEZEICHNUNG	FARBE	LAGEN	BELASTBARKEIT	GRÖßE	STÄRKE
70GH501	GH501	weiß	6	bidirektional	50 x 120 cm	2.2 - 2.5 mm
70GH502	GH502	weiß	8	bidirektional	50 x 120 cm	2.7 - 3.3 mm
70GH503	GH503	weiß	10	bidirektional	50 x 120 cm	3.2 - 3.8 mm
70HGH531	HGH531	weiß	8	bidirektional	50 x 120 cm	2.7 - 3.3 mm

GLASFASER-/POLYAMIDGESTRICK

MATERIALZUSAMMENSETZUNG

Glasfaser-/Polyamidgestrick mit Acryl-Matrix

EIGENSCHAFTEN

mit eingebauten Stehfäden
sehr gute Verformbarkeit
sehr hohe Steifigkeit
thermoplastische Verarbeitung bei 130° - 145° C

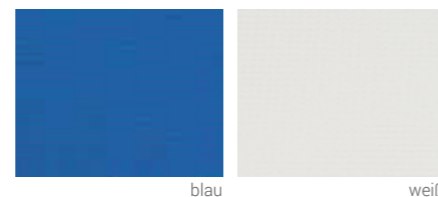

LIEFERFORM

als Platte
als ACRYL Einlagenverbundkern

ART-NUMMER	BEZEICHNUNG	FARBE	LAGEN	BELASTBARKEIT	GRÖßE	STÄRKE
70G42230	G422	blau	5	bidirektional	50 x 120 cm	2.2 - 2.5 mm
70G422	G422	weiß	5	bidirektional	50 x 120 cm	2.2 - 2.5 mm
70G422+	G422+	blau	5	bidirektional	50 x 120 cm	2.5 - 2.8 mm
70G422+30	G422+	weiß	5	bidirektional	50 x 120 cm	2.5 - 2.8 mm
70GPH441	GPH441	weiß	3	bidirektional	50 x 120 cm	1.4 - 1.7 mm
70GPH44130	GPH441	blau	3	bidirektional	50 x 120 cm	1.4 - 1.7 mm
70GPH451	GPH451	weiß	4	bidirektional	50 x 120 cm	1.6 - 2.0 mm
70GPH45130	GPH451	blau	4	bidirektional	50 x 120 cm	1.6 - 2.0 mm

GLASFASERGEWEBE/POLYAMIDGESTRICK

MATERIALZUSAMMENSETZUNG

Glasfasergewebe / Polyamidgestrick mit Acryl-Matrix

EIGENSCHAFTEN

gute Verformbarkeit
mittlere Steifigkeit
thermoplastische Verarbeitung bei 130° - 145° C

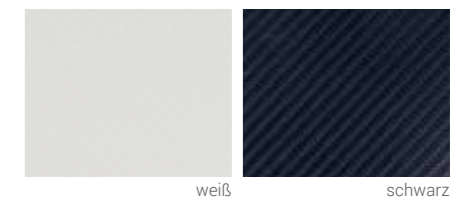

LIEFERFORM

als Platte
als ACRYL Einlagenverbundkern

ART-NUMMER	BEZEICHNUNG	FARBE	LAGEN	BELASTBARKEIT	GRÖßE	STÄRKE
70GH70181	GH701	weiß	3	bidirektional	50 x 120 cm	1.0 - 1.2 mm
70GH70281	GH702	weiß	4	bidirektional	50 x 120 cm	1.4 - 1.8 mm
70GH70381	GH703	weiß	5	bidirektional	50 x 120 cm	1.6 - 2.0 mm
70BF7001	BF7001	schwarz	3	bidirektional	50 x 120 cm	1.0 - 1.2 mm
70BF7002	BF7002	schwarz	4	bidirektional	50 x 120 cm	1.4 - 1.8 mm
70BF7003	BF7003	schwarz	5	bidirektional	50 x 120 cm	1.9 - 2.3 mm

CARBONFASERGESTRICK

MATERIALZUSAMMENSETZUNG

Carbonfasergestrick mit Acryl-Matrix

EIGENSCHAFTEN

extrem gute Verformbarkeit
mittlere Steifigkeit
thermoplastische Verarbeitung bei 130° - 145° C

LIEFERFORM

als Platte
als ACRYL Einlagenverbundkern



schwarz

ART-NUMMER	BEZEICHNUNG	FARBE	LAGEN	BELASTBARKEIT	GRÖßE	STÄRKE
70C601	C601	schwarz	4	bidirektional	40 x 120 cm	1.0 - 1.3 mm
70C602	C602	schwarz	8	bidirektional	40 x 120 cm	2.0 - 2.3 mm
70C603	C603	schwarz	12	bidirektional	40 x 120 cm	2.6 - 3.1 mm

CARBONFASERGEWEBE/POLYAMIDGESTRICK

MATERIALZUSAMMENSETZUNG

Carbonfasergewebe / Polyamidgestrick mit Acryl-Matrix

EIGENSCHAFTEN

gute Verformbarkeit
extrem hohe Steifigkeit
thermoplastische Verarbeitung bei 130° - 145° C

LIEFERFORM

als Platte
als ACRYL Einlagenverbundkern

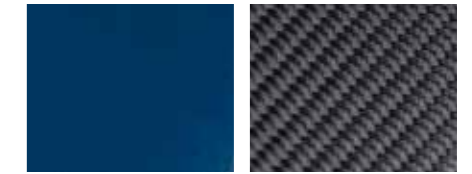

blau

schwarz

ART-NUMMER	BEZEICHNUNG	FARBE	LAGEN	BELASTBARKEIT	GRÖßE	STÄRKE
70C201	C201	blau	3	bidirektional	50 x 120 cm	1.0 - 1.3 mm
70C202	C202	blau	3	bidirektional	50 x 120 cm	1.5 - 1.8 mm
70C203	C203	blau	6	bidirektional	50 x 120 cm	2.8 - 3.2 mm
70C205	C205	blau	6	bidirektional	50 x 120 cm	3.4 - 3.8 mm
70C206	C206	schwarz	3	bidirektional	50 x 120 cm	1.9 - 2.3 mm

CARBONFASER-/POLYAMIDGESTRICK

MATERIALZUSAMMENSETZUNG

Carbonfaser-/Polyamidgestrick mit Acryl-Matrix

EIGENSCHAFTEN

extrem gute Verformbarkeit
mittlere Steifigkeit
thermoplastische Verarbeitung bei 130° - 145° C

LIEFERFORM

als Platte
als ACRYL Einlagenverbundkern



schwarz

dekor

blau

ART-NUMMER	BEZEICHNUNG	FARBE	LAGEN	BELASTBARKEIT	GRÖßE	STÄRKE
70C501	C501	schwarz	8	bidirektional	40 x 120 cm	1.3 - 1.7 mm
70C502	C502	schwarz	10	bidirektional	40 x 120 cm	2.0 - 2.3 mm
70C511RB	C511	dekor	5	bidirektional	40 x 120 cm	1.8 - 2.0 mm
70C521RB	C521	dekor/dekor	6	bidirektional	40 x 120 cm	2.0 - 2.3 mm
70C101	C101	blau	6	bidirektional	40 x 120 cm	1.6 - 2.1 mm
70C102	C102	blau	8	bidirektional	40 x 120 cm	2.5 - 3.2 mm

CARBONFASER-/POLYAMID-MIX

MATERIALZUSAMMENSETZUNG

Carbonfaser-/Polyamid-Mix mit Acryl-Matrix

EIGENSCHAFTEN

gute Verformbarkeit
sehr hohe Steifigkeit
thermoplastische Verarbeitung bei 130° - 145° C

LIEFERFORM

als Platte
als ACRYL Einlagenverbundkern



blau

ART-NUMMER	BEZEICHNUNG	FARBE	LAGEN	BELASTBARKEIT	GRÖßE	STÄRKE
70C301	C301	blau	9	bidirektional	40 x 100 cm	2.6 - 3.0 mm
70C302	C302	blau	7	bidirektional	40 x 100 cm	2.8 - 3.3 mm



ZUBEHÖR

BALANCER

BALANCER - FERSENMODUL



Der BALANCER ist die perfekte Lösung, um an einer Einlage mit geringem Zeitaufwand Änderungen von Fersenauftritt und Fersenstellung vorzunehmen. Für einen neutralen Fersenauftritt muss der BALANCER nach dem Anbringen an die Einlage medial und lateral gleichmäßig abgeschliffen werden. Um dies zu vereinfachen, wurden an den lateralen und medialen Seitenflächen des BALANCER Markierungen, sog. Indikatoren, eingebracht. Die Oberkante des unteren Indikators stellt eine Reduktion von 2 mm dar, die Oberkante der oberen Markierung eine Reduktion

von 4 mm. Der BALANCER kann außerdem verwendet werden, um Beinlängendifferenzen auszugleichen oder um Achillessehnenbeschwerden zu lindern. Zudem bietet der BALANCER ebenfalls die Basis für Stellungsveränderungen im Sinne einer Inversion (Supination) oder Eversion (Pronation). Dies beeinflusst die Position der Ferse, um Fehlstellungen und -belastungen der Fuß- / Knöchel- / Knie- / Hüftgelenke entgegenzuwirken. Die medialen und lateralen Indikatoren des BALANCER helfen dabei, eine präzise Stellungs-korrektur zu erreichen.

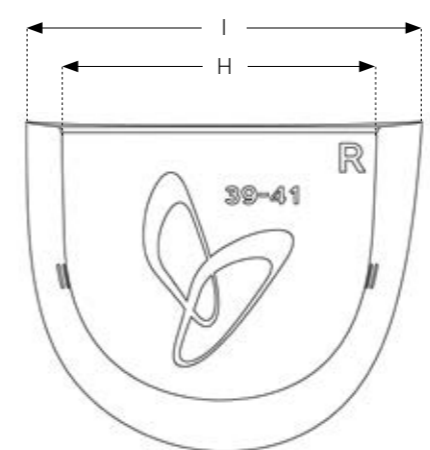
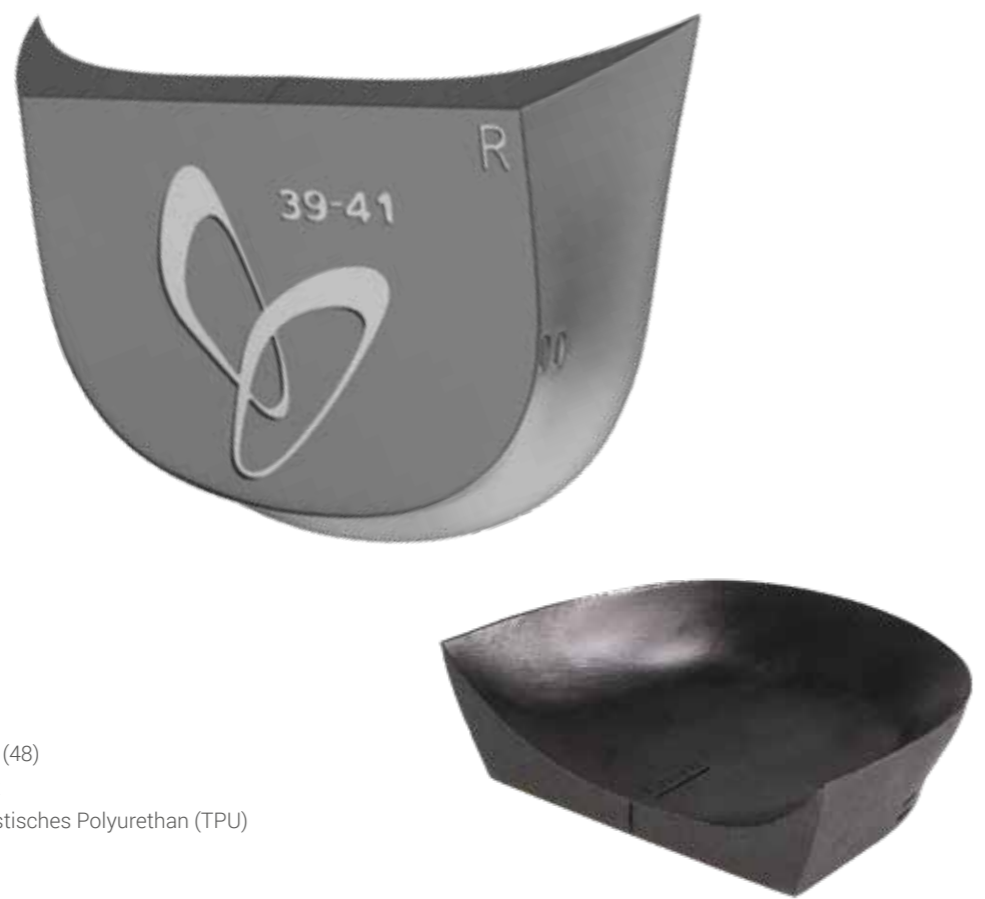
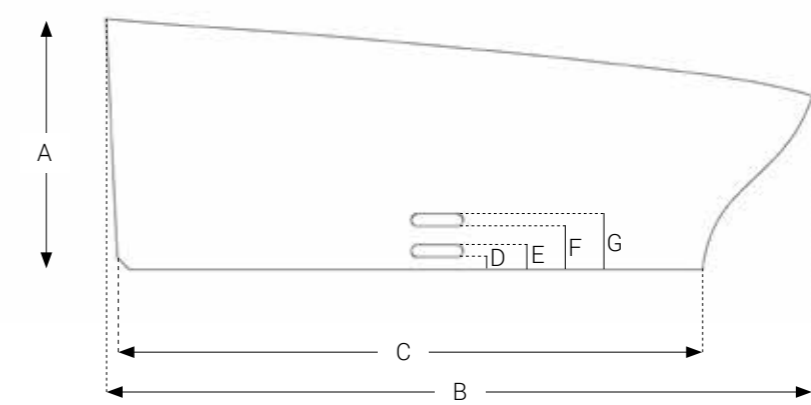

MAßE

in mm	SH60	SH61	SH62	SH63
A Höhe des BALANCER	20	20	20	20
B Länge des BALANCER	53	57	61	65
C Länge Auftrittsfläche	43	47	51	55
D untere Markierung unten	1	1	1	1
E untere Markierung oben	2	2	2	2
F obere Markierung unten	3	3	3	3
G obere Markierung oben	4	4	4	4
H Breite Auftrittsfläche	51	54	57	60
I Breite des BALANCER	64	68	72	76

MERKMALE

- Größen: (35) 36 - 47 (48)
- Gewicht: 20g / Stück
- Material: Thermoplastisches Polyurethan (TPU)

NEUTRALER FERSENAUFTRITT, BEINLÄNGENDIFFERENZ, ACHILLESSEHNENBESCHWERDEN



Der BALANCER ist die perfekte Lösung, um mit geringem Zeitaufwand einen neutralen Fersenauftritt zu fertigen. Der BALANCER muss dazu gleichmäßig medial und lateral abgeschliffen werden. Das Fersenmodul kann weiterhin eingesetzt werden, um einen Beinlängenunterschied von max. 4mm auszugleichen. Höhere Längendifferenzen können mit ausreichend festem EVA-Material auf der geschliffenen und ebenen Plattform des BALANCER aufgebaut werden. Ein beidseitig applizierter BALANCER kann helfen, Achillessehnenbeschwerden zu lindern.

DER BALANCER WIRD FÜR DIE VERWENDUNG MIT FOLGENDEN PERPEDES-EINLAGEN EMPFOHLEN

- DAILY LINE (außer DAILY CONTROL)
- PERFECT FIT LINE
- SOLEUTION LINE
- CALCA LINE
- ACRYL LINE (101, 101DET, 113, 115, 116)

EVERSIONS- / INVERSIONSFERSENAUFTRITT, VARUS- / VALGUS-STELLUNGEN DER FERSE, FEHLSTELLUNG (ARTHROSE) DES SPRUNG-, KNIE- UND HÜFTGELENKS



Mit Hilfe des BALANCER wird die Position der Ferse neu ausgerichtet, so dass bestehende Fehlstellungen von Fuß- / Knöchel- / Knie- / Hüftgelenken positiv beeinflusst werden können. Zu diesem Zweck muss der BALANCER je nach gewünschtem Ergebnis entweder medial oder lateral stärker abgeschliffen werden als auf der anderen Seite. Die Markierungen / Indikatoren in den Seitenflächen des BALANCER helfen dabei. Siehe Tabelle „MAßE“ für Details.

BALANCER - FERSENMODUL

ART-NUMMER	BESCHREIBUNG	GRÖßEN	VERKAUFSEINHEIT
SH60	BALANCER - FERSENMODUL	36 - 38*	10 / 50 Paare
SH61	BALANCER - FERSENMODUL	39 - 41	10 / 50 Paare
SH62	BALANCER - FERSENMODUL	42 - 44	10 / 50 Paare
SH63	BALANCER - FERSENMODUL	45 - 47**	10 / 50 Paare

* anwendbar ab Größe 35 ** anwendbar auch bis Größe 48

PELOTTEN

SPREIZFUßPELOTTEN

TROPFFENFORM

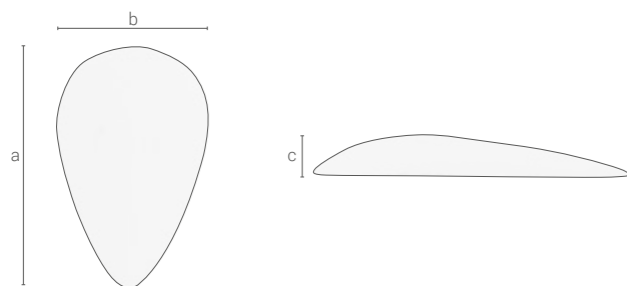

2026 aus Carbosan

ART.-NUMMER	GRÖßE	LÄNGE (a)	BREITE (b)	HÖHE (c)
P202613_	13	70 mm	39 mm	10 mm

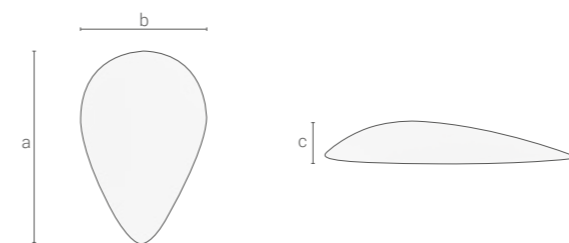

2057 aus Carbosan

ART.-NUMMER	GRÖßE	LÄNGE (a)	BREITE (b)	HÖHE (c)
P20571	1	50 mm	32 mm	8 mm
P20572	2	57 mm	37 mm	10 mm
P20573	3	60 mm	40 mm	12 mm

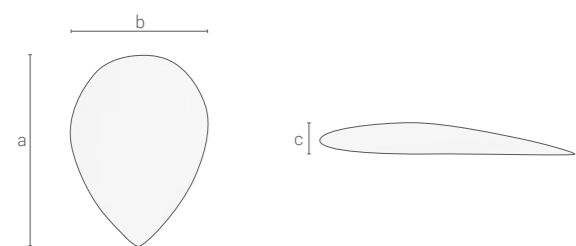

2030 aus Carbosan

ART.-NUMMER	GRÖßE	LÄNGE (a)	BREITE (b)	HÖHE (c)
P2030_	0	55 mm	40 mm	6 mm

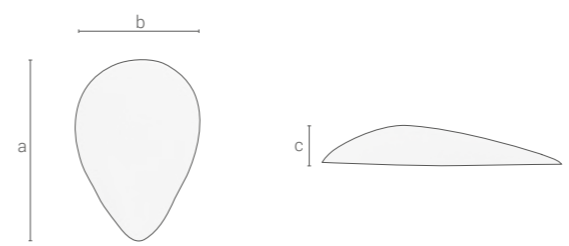

2065 aus Carbosan

ART.-NUMMER	GRÖßE	LÄNGE (a)	BREITE (b)	HÖHE (c)
P20651_	1	52 mm	36 mm	10 mm

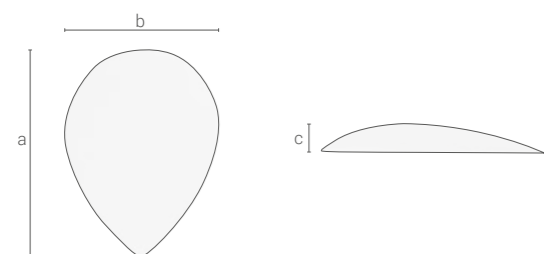

2031 aus Carbosan

ART.-NUMMER	GRÖßE	LÄNGE (a)	BREITE (b)	HÖHE (c)
P20311_	1	42 mm	31 mm	6 mm
P20312_	2	48 mm	36 mm	6 mm
P20313_	3	55 mm	40 mm	6 mm

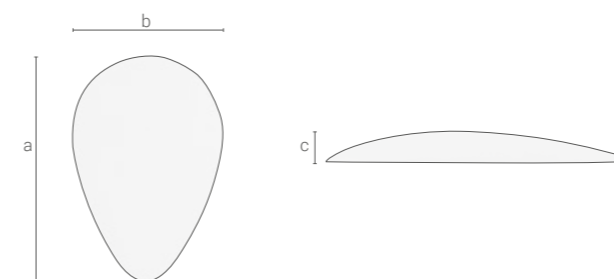

3425 aus Carbosan

ART.-NUMMER	GRÖßE	LÄNGE (a)	BREITE (b)	HÖHE (c)
P34251_	1	53 mm	40 mm	6 mm
P34252_	2	54 mm	41 mm	6 mm
P34253_	3	57 mm	43 mm	6 mm

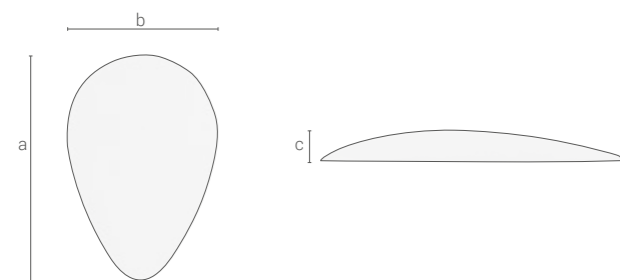

2032 aus Carbosan

ART.-NUMMER	GRÖßE	LÄNGE (a)	BREITE (b)	HÖHE (c)
P20321_	1	61 mm	40 mm	7 mm
P20322_	2	66 mm	44 mm	8 mm

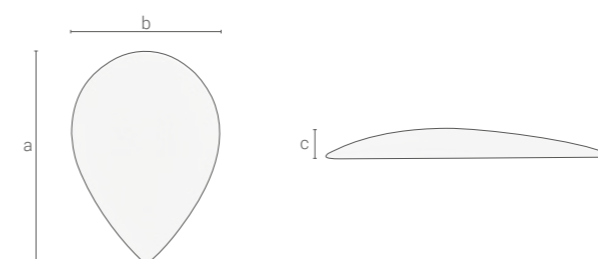

3917 aus Carbosan

ART.-NUMMER	GRÖßE	LÄNGE (a)	BREITE (b)	HÖHE (c)
P39171_	1	57 mm	38 mm	5 mm
P39172_	2	60 mm	43 mm	7 mm
P39173_	3	62 mm	45 mm	8 mm

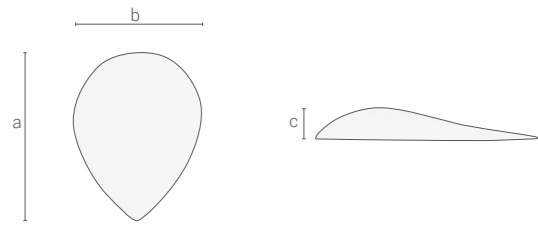

21388 aus Carbosan

ART-NUMMER	GRÖßE	LÄNGE (a)	BREITE (b)	HÖHE (c)
P21388C_	C	57 mm	41 mm	6 mm
P21388H_	H	51 mm	36 mm	7 mm
P21605F_	F	67 mm	45 mm	6 mm

ANATOMISCHE FORM

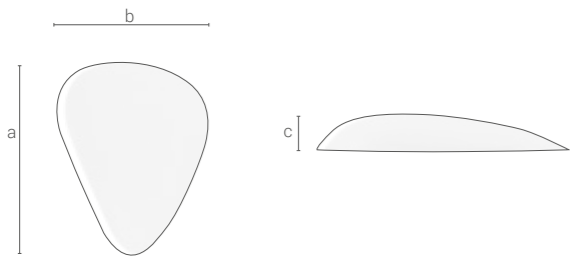

2041 aus Carbosan

ART-NUMMER	GRÖßE	LÄNGE (a)	BREITE (b)	HÖHE (c)
P20411_	1	53 mm	39 mm	8 mm
P20412_	2	55 mm	44 mm	9 mm

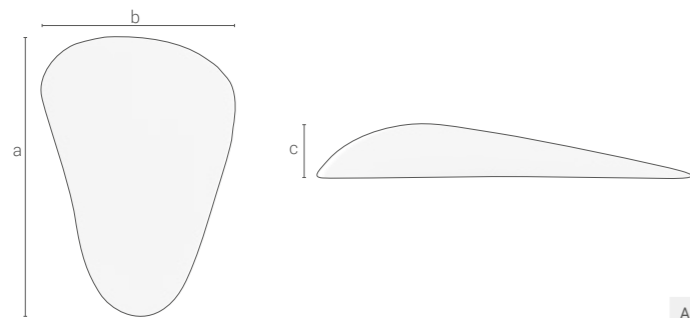

2027 aus Carbosan

ART-NUMMER	GRÖßE	LÄNGE (a)	BREITE (b)	HÖHE (c)
P202717_	17	80 mm	55 mm	12 mm

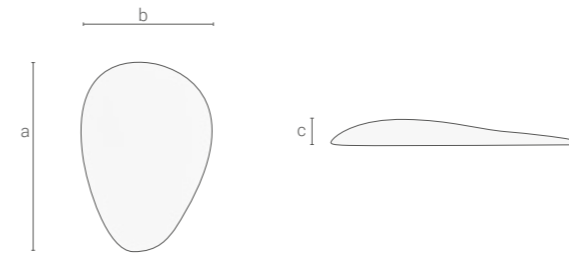

3415 aus Carbosan

ART-NUMMER	GRÖßE	LÄNGE (a)	BREITE (b)	HÖHE (c)
P34151_	1	52 mm	35 mm	5 mm
P34152_	2	58 mm	40 mm	6 mm
P34153_	3	65 mm	45 mm	7 mm
P34154_	4	70 mm	50 mm	8 mm

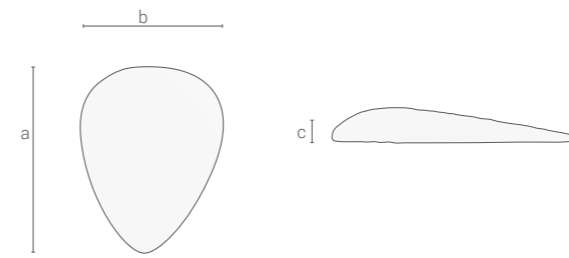

3425 aus Carbosan

ART-NUMMER	GRÖßE	LÄNGE (a)	BREITE (b)	HÖHE (c)
P342511_	1	54 mm	40 mm	6 mm
P342512_	2	55 mm	43 mm	7 mm
P342513_	3	56 mm	46 mm	8 mm

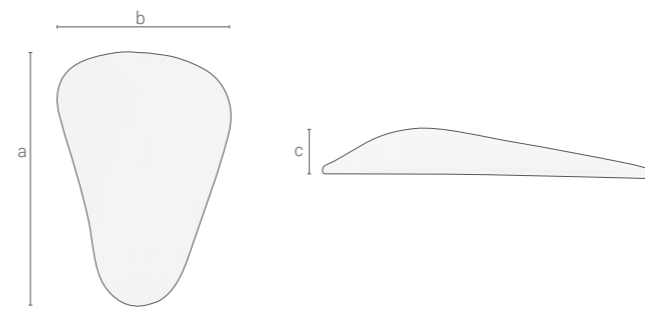

5767 aus Schaumgummi

ART-NUMMER	GRÖßE	LÄNGE (a)	BREITE (b)	HÖHE (c)
P576711_	11	73 mm	50 mm	10 mm

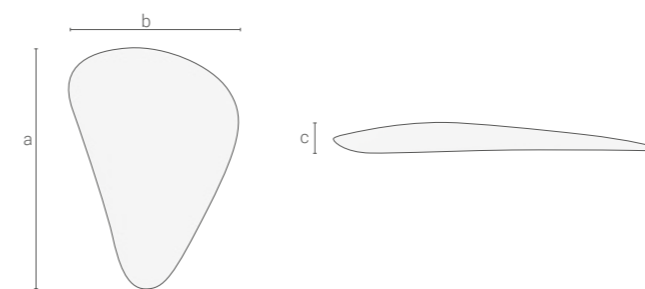

6648 aus Carbosan

ART-NUMMER	GRÖßE	LÄNGE (a)	BREITE (b)	HÖHE (c)
P66481_	1	63 mm	45 mm	7 mm
P66482_	2	70 mm	50 mm	7 mm
P66483_	3	76 mm	54 mm	8 mm

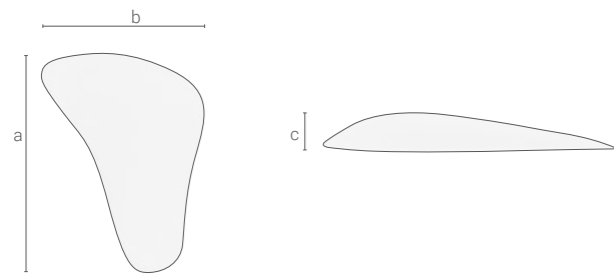

7443 aus Carbosan

ART-NUMMER	GRÖÖE	LÄNGE (a)	BREITE (b)	HÖHE (c)
P74431_	1	65 mm	47 mm	8 mm
P74432_	2	68 mm	49 mm	11 mm
P74433_	3	75 mm	53 mm	12 mm
P74434_	4	83 mm	59 mm	13 mm

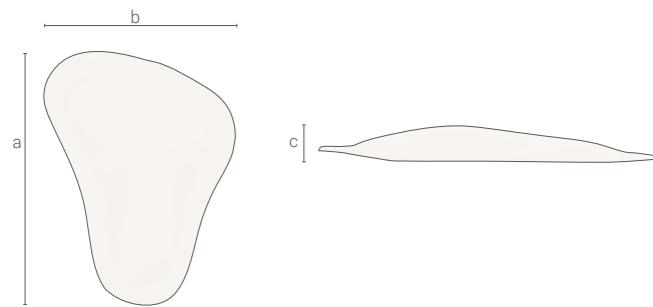

9021 aus Carbosan mit Kalbfutterbezug

ART-NUMMER	GRÖÖE	LÄNGE (a)	BREITE (b)	HÖHE (c)
P90212_	2	68 mm	50 mm	9 mm
P90213_	3	77 mm	52 mm	11 mm

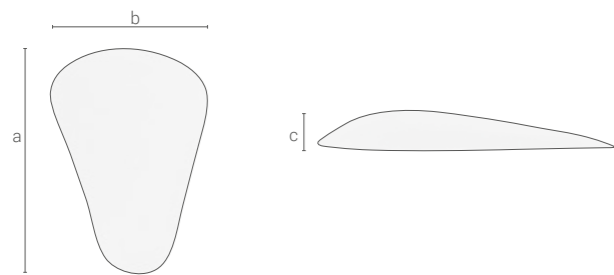

12436 aus Carbosan

ART-NUMMER	GRÖÖE	LÄNGE (a)	BREITE (b)	HÖHE (c)
P1243610_	10	68 mm	45 mm	8 mm
P1243611_	11	74 mm	51 mm	8 mm
P1243612_	12	80 mm	59 mm	10 mm

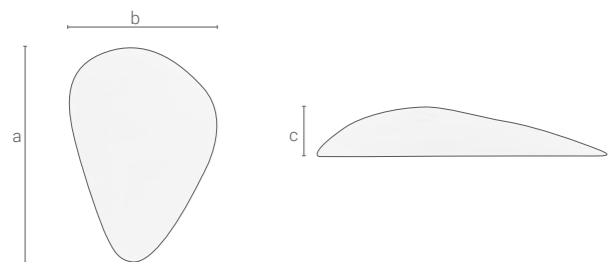

12971 aus Carbosan

ART-NUMMER	GRÖÖE	LÄNGE (a)	BREITE (b)	HÖHE (c)
P129712_	2	60 mm	43 mm	12 mm

RETROKAPITAL

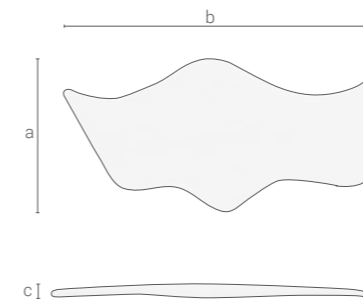

21422 aus Carbosan

ART-NUMMER	GRÖÖE	LÄNGE (a)	BREITE (b)	HÖHE (c)
P214222_	2	58 mm	116 mm	7 mm

TONUSCONTROL

ZEHENSTEG

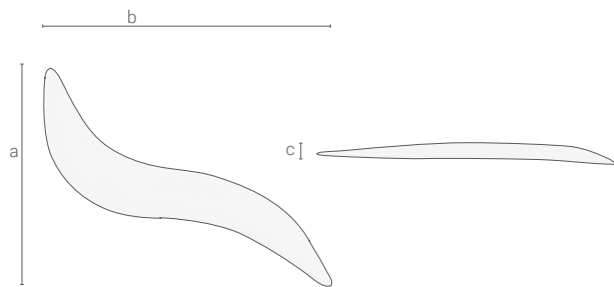

21528 aus Carbosan

ART-NUMMER	GRÖßE	LÄNGE (a)	BREITE (b)	HÖHE (c)
P215283_	3	52 mm	12 mm	4 mm
P215284_	4	70 mm	13 mm	4 mm
P215285_	5	84 mm	18 mm	5 mm

MITTELFUß PELOTTE, AKTIV

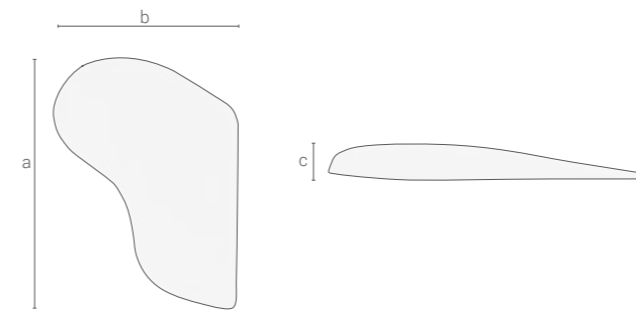

21529 aus Carbosan

ART-NUMMER	GRÖßE	LÄNGE (a)	BREITE (b)	HÖHE (c)
P215291_	1	62 mm	49 mm	4 mm
P215292_	2	75 mm	55 mm	6 mm
P215293_	3	80 mm	61 mm	7 mm
P215294_	4	94 mm	67 mm	7 mm
P215295_	5	105 mm	72 mm	7 mm

ZEHENBALKON

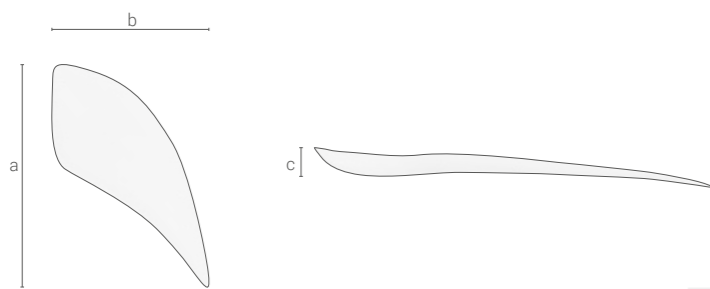

30669 aus Carbosan

ART-NUMMER	GRÖßE	LÄNGE (a)	BREITE (b)	HÖHE (c)
P306694_	4	87 mm	61 mm	6 mm
P306695_	5	93 mm	62 mm	7 mm
P306696_	6	115 mm	65 mm	9 mm

MITTELFUß PELOTTE, PASSIV

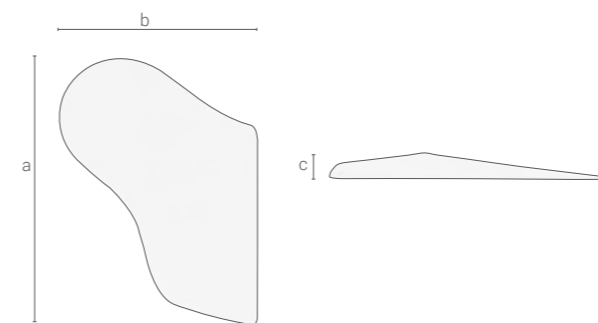

30668 aus Carbosan

ART-NUMMER	GRÖßE	LÄNGE (a)	BREITE (b)	HÖHE (c)
P306683_	3	84 mm	62 mm	6 mm
P306684_	4	95 mm	65 mm	6 mm
P306685_	5	106 mm	72 mm	7 mm

MITTELFUßKOPF PELOTTE

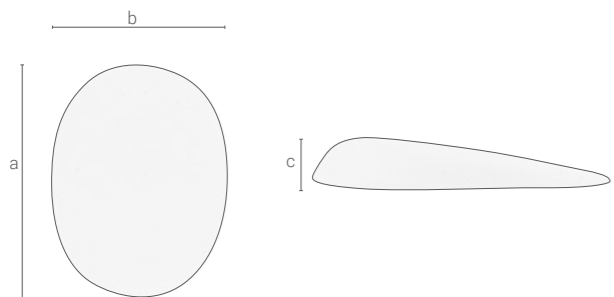

21531 aus Carbosan

ART-NUMMER	GRÖßE	LÄNGE (a)	BREITE (b)	HÖHE (c)
P2153100_	00	23 mm	19 mm	4 mm
P215310_	0	25 mm	20 mm	4 mm
P215311_	1	29 mm	22 mm	5 mm
P215312_	2	33 mm	25 mm	5 mm
P215313_	3	40 mm	30 mm	7 mm

RÜCKFUß PELOTTE

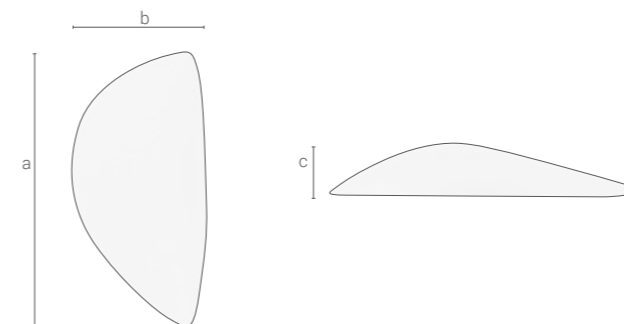

21530 aus Carbosan

ART-NUMMER	GRÖßE	LÄNGE (a)	BREITE (b)	HÖHE (c)
P215301_	1	35 mm	15 mm	7 mm
P215302_	2	37 mm	17 mm	8 mm
P215303_	3	43 mm	21 mm	9 mm
P215304_	4	48 mm	24 mm	9 mm
P215305_	5	53 mm	27 mm	10 mm
P215306_	6	60 mm	27 mm	11 mm
P215307_	7	72 mm	38 mm	12 mm

STÜTZEN UND KEILE

LÄNGSGEWÖLBESTÜTZEN

LÄNGSGEWÖLBESTÜTZE

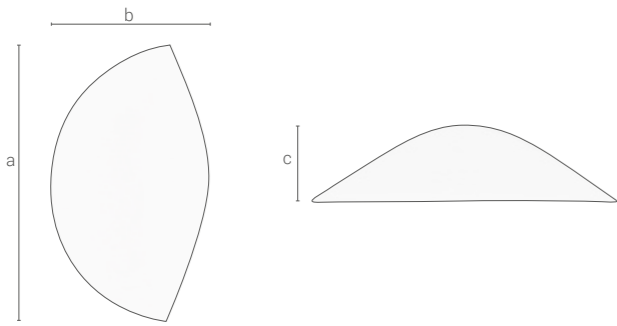

ART-NUMMER	BEZEICHNUNG	GRÖÖE	LÄNGE (a)	BREITE (b)	HÖHE (c)
P91301_	-	1 (Gr. 38-40)	94 mm	53 mm	22 mm
P91302_	-	2 (Gr. 41-43)	101 mm	60 mm	24 mm
P91303_	-	3 (Gr. 44-46)	108 mm	67 mm	26 mm

9130 aus Schaumgummi

LÄNGSGEWÖLBESTÜTZE, WEISS

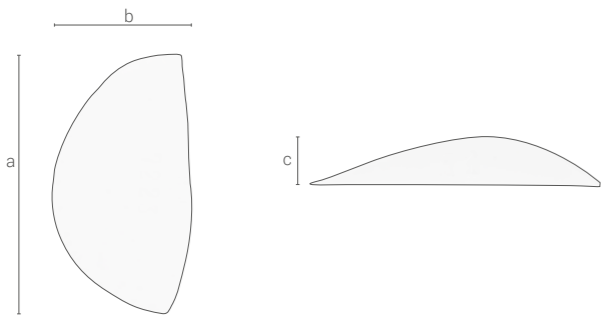

ART-NUMMER	BEZEICHNUNG	GRÖÖE	LÄNGE (a)	BREITE (b)	HÖHE (c)
P72230_	-	0	90 mm	46 mm	13 mm
P72231_	-	1	96 mm	53 mm	15 mm
P72232_	-	2	104 mm	59 mm	17 mm
P72233_	-	3	113 mm	65 mm	19 mm

7223 aus Schaumgummi

KORREKTURKEILE

FERSENKEIL

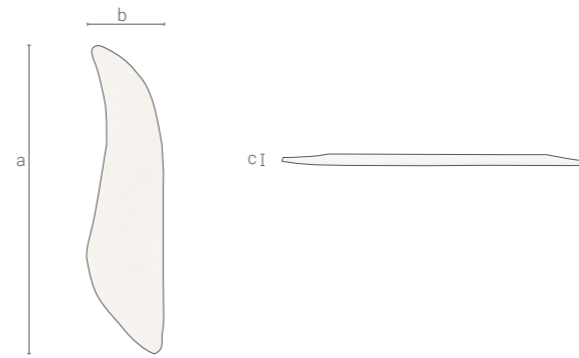

Fersenkeil aus Lefa

ART-NUMMER	BEZEICHNUNG	GRÖÖE	LÄNGE (a)	BREITE (b)	HÖHE (c)
K1-25	K1	-	120 mm	27 mm	2.5 mm
K1-4	K1	-	108 mm	27 mm	4.0 mm
K2-25	K2	-	96 mm	24 mm	2.5 mm
K3-25	K3	-	84 mm	21 mm	2.5 mm
K4-25	K4	-	72 mm	18 mm	2.5 mm

LÄNGSGEWÖLBEKEIL

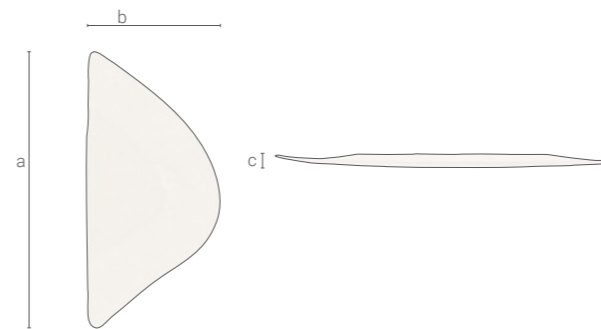

Längsgewölbekeil K8 aus Lefa, K9 - K10 aus Kork

ART-NUMMER	BEZEICHNUNG	GRÖÖE	LÄNGE (a)	BREITE (b)	HÖHE (c)
K8-25	K8	-	80 mm	38 mm	2.5 mm
K8-6	K8	-	80 mm	38 mm	6 mm
K9-6	K9	-	94 mm	45 mm	6 mm
K10-6	K10	-	108 mm	52 mm	6 mm

WORKER² ZURICHTUNGSKEIL

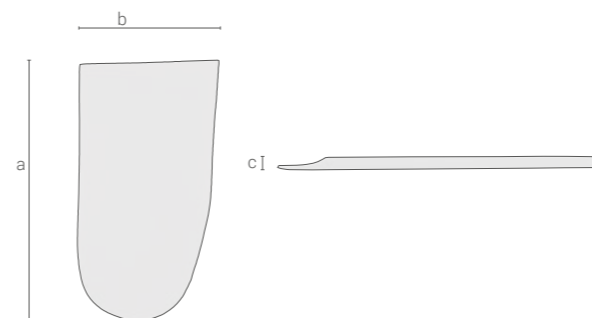

Worker² Zurichtungskeil aus antistatischem EVA

ART-NUMMER	BEZEICHNUNG	GRÖÖE	LÄNGE (a)	BREITE (b)	HÖHE (c)
WOK61	-	1 (Gr. 35-39)	200 mm	110 mm	6 mm
WOK62	-	2 (Gr. 40 - 44)	220 mm	120 mm	6 mm
WOK63	-	3 (Gr. 45 - 48)	240 mm	125 mm	6 mm
WOK101	-	1 (Gr. 35-39)	200 mm	110 mm	10 mm
WOK102	-	2 (Gr. 40 - 44)	220 mm	120 mm	10 mm
WOK103	-	3 (Gr. 45 - 48)	240 mm	125 mm	10 mm

POLSTER UND KISSEN

PERPEDES COMFORTPOLSTER

MITTELFUSSPOLSTER

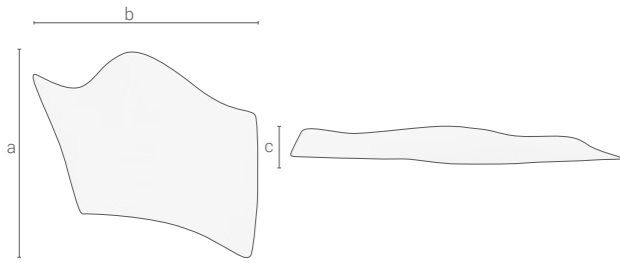

ART-NUMMER	GRÖÖE	BEZEICHNUNG	LÄNGE (a)	BREITE (b)	HÖHE (c)
P213256_	6	-	65 mm	87 mm	10 mm
P213257_	7	-	67 mm	92 mm	11 mm
P213258_	8	-	90 mm	94 mm	11 mm
P213259_	9	-	95 mm	105 mm	12 mm

21325 aus Carbosan

COMFORTPOLSTER

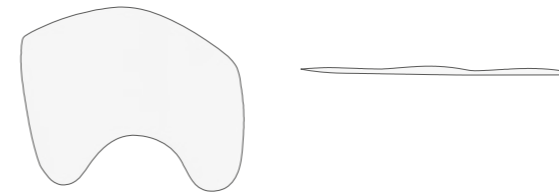

ART-NUMMER	SCHUHGRÖÖEN	BEZEICHNUNG
P30898_	36/37 - 42/43	DAILY High Heel Vorfußpolster aus Carbosan

DAILY High Heel Vorfußpolster aus Carbosan

FERSENPOLSTER

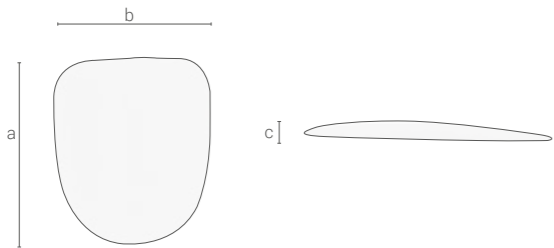

ART-NUMMER	GRÖÖE	BEZEICHNUNG	LÄNGE (a)	BREITE (b)	HÖHE (c)
P1001_	-	-	55 mm	45 mm	4 mm

1001 aus Carbosan



ART-NUMMER	SCHUHGRÖÖEN	BEZEICHNUNG
P30806_	35 - 52	DAILY Comfort Druckzonenpolster aus Carbosan

DAILY Comfort Druckzonenpolster aus Carbosan

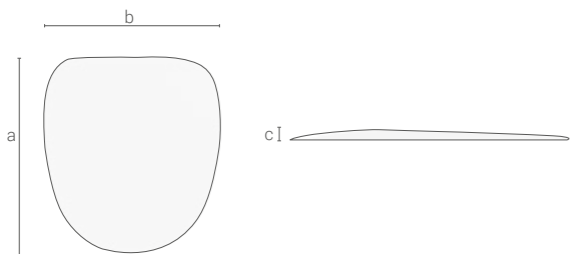

ART-NUMMER	GRÖÖE	BEZEICHNUNG	LÄNGE (a)	BREITE (b)	HÖHE (c)
P1014_	-	-	65 mm	56 mm	4 mm

DAILY High Heel / 1014 aus Carbosan



ART-NUMMER	SCHUHGRÖÖEN	BEZEICHNUNG
P21930_	36 - 48	PERFECT FIT Comfort Druckzonenpolster aus Carbosan

PERFECT FIT Comfort Druckzonenpolster aus Carbosan

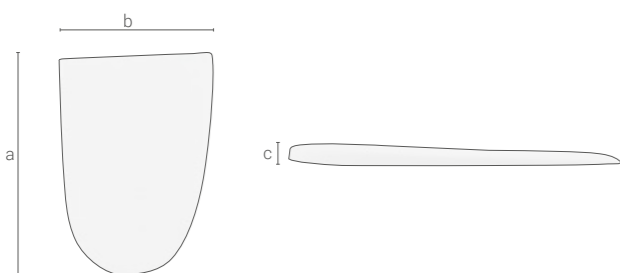

ART-NUMMER	GRÖÖE	BEZEICHNUNG	LÄNGE (a)	BREITE (b)	HÖHE (c)
P2128237_	37	-	92 mm	65 mm	7 mm
P2128241_	41	-	102 mm	71 mm	7 mm
P2128243_	43	-	105 mm	77 mm	7 mm
P2128246_	46	-	107 mm	80 mm	7 mm

21282 aus Carbosan

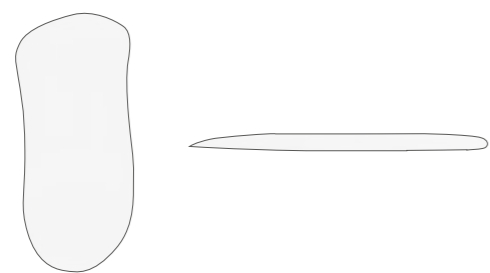

KID CONTROL Comfort Druckzonenpolster aus Carbosan

ART.-NUMMER	SCHUHGRÖßEN	BEZEICHNUNG
P30903_	23/24 - 35/36	KID CONTROL Comfort Druckzonenpolster aus Carbosan

SILIKONFERSENKISSEN

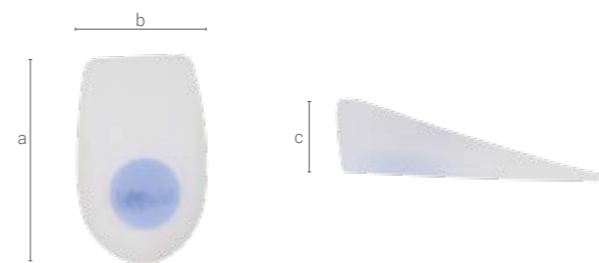

Silikonfersenkissen / 440

ART.-NUMMER	GRÖßE	BEZEICHNUNG	LÄNGE (a)	BREITE (b)	HÖHE (c)
P440S	S	-	90 mm	55 mm	7 mm
P440M	M	-	110 mm	69 mm	8 mm
P440L	L	-	120 mm	75 mm	9 mm

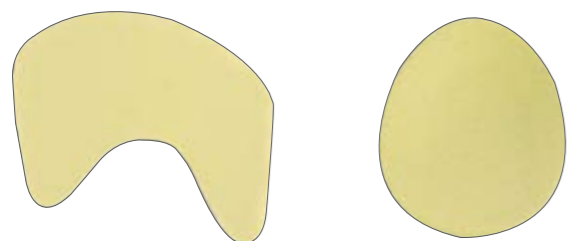

POLSTER-SET DAILY COMFORT+
aus Shock Absorber X gelb, 7° Shore A

ART.-NUMMER	SCHUHGRÖßEN	BEZEICHNUNG
SF54_	35 - 52	POLSTER-SET DAILY COMFORT+ aus Shock Absorber X gelb, 7° Shore A

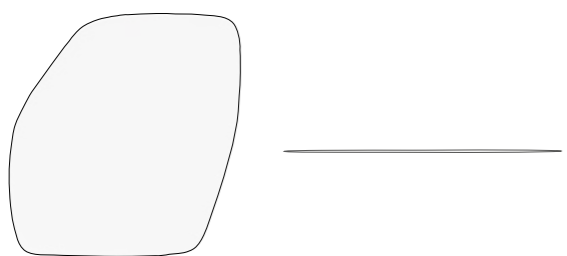

UNIVERSAL COMFORT-VORFUßPOLSTER aus Carbosan

ART.-NUMMER	SCHUHGRÖßEN	BEZEICHNUNG
P38081_	35 - 39	COMFORT-VORFUßPOLSTER, Universal
P38082_	40 - 42	COMFORT-VORFUßPOLSTER, Universal
P38083_	43 - 46	COMFORT-VORFUßPOLSTER, Universal
P38084_	47 - 52	COMFORT-VORFUßPOLSTER, Universal

KLEBSTOFFE /ANAMNESE /VERPACKUNG

KLEBSTOFFE

PLEXIGUM



In Verbindung mit dem PLEXIMON Flüssighärter können PERPEDES ACRYL-Faserverbundplatten miteinander fest verbunden werden. Dabei sollte ein Mischungsverhältnis von 60% PLEXIGUM zu 40% PLEXIMON eingehalten werden.

ART-NUMMER	BEZEICHNUNG	GEBINDE
71PG_	PLEXIGUM	1kg / 5 kg

PLEXIMON



Flüssighärter für PLEXIGUM

ART-NUMMER	BEZEICHNUNG	GEBINDE
71PM_	PLEXIMON	1 kg

PELOPRINTFOLIE



Abdrucktechnik in 2D (Wachs)

ART-NUMMER	GRÖßE	VERPACKUNGSEINHEIT
PE42	26 - 33	25 Stück

VERPACKUNG

VERKAUFSVERPACKUNG



Tonuscontrol Verkaufsverpackung

ART-NUMMER	GRÖßE	VERPACKUNGSEINHEIT
SH44	Tonuscontrol	1 Stück

ANAMNESE

PODOPAPIER



Abdrucktechnik in 2D (Pauspapier)

ART-NUMMER	GRÖßE	VERPACKUNGSEINHEIT
SH30	Universal	100 Blatt



PERPEDES AKADEMIE

Unsere innovativen Produkte gepaart mit unserer jahrzehntelangen Erfahrung im Bereich der Orthopädietechnik und der Zusammenarbeit mit unseren hochqualifizierten Referenten sprechen für eine qualifizierte Weiterbildung bei unseren Seminaren für Sie und Ihre Mitarbeiter.

PERPEDES AKADEMIE - DAS BEDEUTET FÜR SIE
Effizientes Training in kleinen Gruppen

PERPEDES PROGRAMM

- > Das sensomotorische Einlagensystem
- > Soletec - gefrästes Einlagensystem

IHRE ANSPRECHPARTNERIN



Sonja Stark

@ s.stark@perpedes.de
T +49 (0)70 21 - 738 30-0

Für weitere Informationen laden Sie sich gerne das aktuelle Akademieprogramm herunter oder nutzen Sie zur individuellen Beratung unser Online-Kontaktformular unter www.perpedes.de.



DAS SENSORISCHE EINLAGENSYSTEM

Mit TonusControl Update, starten wir eine neue Generation der TonusControl-Seminare. Noch nie war der Einstieg in den Bereich der sensomotorischen/propriozeptiven Einlagenversorgung so einfach wie jetzt!

- 1 Grundlagenseminar BASIC
- 2 Aufbau-seminar KID
- 3 Aufbau-seminar Sport
- 4 Aufbau-seminar PRO!



SOLETEC - GEFRÄSTES EINLAGENSYSTEM

Unsere gefrästen Einlagen - so individuell wie Sie. Nutzen Sie unsere kostenfreie Software und sparen Sie Investitionskosten

- 1 CAD/CAM Seminar SOLETEC
- 2 Best practice seminar SOLETEC

ALLGEMEINE GESCHÄFTSBEDINGUNGEN (AGB) VERKAUFS-, LIEFERUNGS- UND ZAHLUNGSBEDINGUNGEN

1. GELTUNG

Für den Verkauf gelten ausschließlich unsere nachstehenden Bedingungen. Abweichende oder entgegenstehende Einkaufsbedingungen gelten nur, sofern sie von uns ausdrücklich schriftlich anerkannt werden. Durch die Auftragserteilung erkennt der Käufer diese Bedingungen auch für künftige Geschäftsvorfälle an.

2. ANGEBOT

Unsere Angebote sind unverbindlich und freibleibend.

3. AUFTRÄGE

Aufträge sind erst nach schriftlicher Bestätigung oder Ausstellung einer Rechnung angenommen. Es gelten unsere Lieferungs- und Zahlungsbedingungen für die gesamte Dauer der Geschäftsverbindung. Abweichende Gegenbestimmungen des Käufers gelten nur, wenn sie von uns ausdrücklich und schriftlich anerkannt worden sind.

4. RÜCKTRITTSRECHT

Voraussetzung für die Belieferung ist eine zweifelsfreie Kreditwürdigkeit des Käufers. Werden dem Verkäufer nach Vertragsschluss Umstände bekannt, durch die nach dem Ermessen des Verkäufers die Kreditwürdigkeit des Käufers in der sich aus dem Auftrag ergebenden Höhe zweifelhaft erscheint, insb. eine erhebliche Verschlechterung der Vermögensverhältnisse, Zahlungseinstellung, Räumungsverkauf, Geschäftsaufgabe, Insolvenzsantrag, Zwangsvollstreckungsmaßnahmen, Scheck- oder Wechselproteste, Geschäftsauflösung, Geschäftsübergang und ähnliche Umstände oder wenn der Käufer Vorräte, Außenstände oder gekaufte Ware verpfändet oder als Sicherheit für andere Gläubiger bestellt, fällige Rechnungen trotz Mahnung nicht bezahlt, zulässige Bankeinzugs- und Lastschriftaufträge nicht eingelöst werden oder eine Kreditversicherung des Käufers abgelehnt bzw. gekündigt wird, so ist der Verkäufer berechtigt, Vorauszahlungen oder Sicherheiten zu verlangen oder vom Vertrag zurückzutreten. Vereinbarte Lieferfristen gelten von diesem Zeitpunkt an als unterbrochen

5. PREISE

Unsere Verkaufspreise sind Nettopreise. Sie sind freibleibend und verstehen sich in ab Werk, ausschließlich Mehrwertsteuer.

6. LIEFERUNG, VERSANDVERSICHERUNG

Von uns angegebene Lieferzeiten sind annähernd und unverbindlich. Teillieferungen sind zulässig. Pro Bestellung wird jedoch nur eine Verpackungs- und Versandkostenpauschale berechnet. Alle Lieferungen, auch Teillieferungen erfolgen auf Gefahr des Bestellers. Dies gilt auch bei versandspesenfreier Lieferung. Für Beschädigungen oder Verlust während des Transports wird von uns nicht gehaftet. Mit dem Versendungsauftrag wird automatisch eine Versicherung bis zu einem Warenwert von 520.- € abgeschlossen. Bei höheren Warenwerten ist es am Kunden eine entgeltliche Höherversicherung zu beauftragen. Unsererseits nicht verschuldete Lieferverzögerungen oder -hindernisse entbinden uns von der Lieferung, ohne dass der Besteller deswegen Rechte oder Ansprüche an uns geltend machen kann. Der Mindestauftragswert beträgt € 50,00 netto. Bei Auftragswerten unter dieser Grenze wird ein Mindermengenzuschlag in Höhe von € 5,00 berechnet.

7. ENTWICKLUNGSMUSTER UND SCHULUNGSUNTERLAGEN, ENTWÜRFE, ZEICHNUNGEN

An diesen Unterlagen und Gegenständen behalten wir uns das Eigentums- und Urheberrecht vor. Sie dürfen ohne unsere Zustimmung weder kopiert noch Dritten zugänglich gemacht werden und sind auf Verlangen herauszugeben.

8. SEMINARE

Eine Stornierung bis 21 Tage vor Schulungsbeginn ist kostenlos. Bei einer Stornierung bis zu 14 Tage vorher müssen wir 33 % der Teilnehmergebühr berechnen, bis 7 Tage vor Schulungstermin 66%.Danach ist keine Rückerstattung der Schulungsgebühr mehr möglich. Bei einer Verhinderung des Referenten oder bei Nichterreichen einer Mindestteilnehmerzahl von 10 Teilnehmern (bei Soletec 4 Teilnehmer) behalten wir uns vor die Veranstaltung bis 10 Tage vor dem Veranstaltungstag abzusagen. In solchen Fällen werden die Teilnehmer umgehend benachrichtigt, eine bereits bezahlte Teilnahmegebühr erstattet. Weitere Ansprüche sind ausgeschlossen.

9. VERSAND, VERPACKUNGSENTSORGUNG

Der Versand erfolgt nach unserem Ermessen auf dem jeweils günstigsten Versandweg. Der Versand erfolgt auf Rechnung und Gefahr des Käufers, auch dann, wenn dieser die Beförderungskosten nicht trägt. Eingehende Aufträge/Bestellungen werden nach den jeweiligen Belieferungszeiten versandfertig innerhalb 2 Tagen (Fertigartikel/Lagerware) und länger als 2 Tage (Produktionsaufträge) aufgeteilt. Ab einem Gesamtbestellnettowert über 400 € liefern wir verpackungs- und versandkostenfrei über das Versandunternehmen DPD. Unsere UXGO Schuhe werden über die DHL versendet. Insofern gelten jeweils eigenständige 400 € Versandfreigrenzen. Ansonsten beträgt die Versandkostenpauschale für Sendungen innerhalb Deutschlands 6,90 € pro Auftrag. Therapieschuhsendungen und Harzsendungen ab 5 Kg sowie Trittschauboxen erfolgen innerhalb Deutschlands immer verpackungs- und versandkostenfrei. Als Hersteller sind unsere Produkt- und Umverpackungen nicht registriert im Sinne der 5. Novelle der Verpackungsverordnung. Insofern obliegt es unseren gewerblichen Kunden und Krankenhäusern die Verpackung auf eigene Kosten mittels gebräuchlicher Restmüllcontainer zu entsorgen.

10. ZAHLUNGSBEDINGUNGEN

Es gilt die allgemeine Zahlungsbedingung: Innerhalb 10 Tagen 2 % Skonto, bis zu 30 Tagen netto ohne Abzug. Kleinbeträge unter € 50,00 sind sofort netto zahlbar. Für das Ausland gelten unsere Zahlungsvermerke auf dem Angebot oder der Rechnung. Zahlungen sind bar oder per Überweisung frei Zahlstelle des Verkäufers zu leisten. Maßgebend für die fristgerechte Zahlung ist die Gutschrift auf dem Konto des Verkäufers. Wechsel werden nur nach vorheriger Vereinbarung in Zahlung genommen. Diskont und Bankspesen gehen zu Lasten des Käufers. Skontoabzüge erkennen wir nur an, wenn alle Verpflichtungen aus früheren Lieferungen erfüllt sind. Bei Zahlungsverzug von mehr als zwei Wochen werden alle weiteren Forderungen der Perpedes GmbH sofort zur Zahlung fällig. Bei verspäteter Zahlung werden Verzugszinsen von 9 % Prozentpunkte über dem Basiszinssatz berechnet. Ohne dass dadurch dem Käufer der Nachweis eines geringeren Schadens abgeschnitten wird, mindestens wird aber die gesetzlichen Verzugszinsen gemäß § 288 BGB Abs. 2 berechnet. Wir schalten grundsätzlich spätestens nach der zweiten Mahnung ein Inkassobüro ein, wodurch weitere Kosten für den Käufer entstehen. Vor völliger Begleichung aller fälligen Rechnungen einschließlich der Verzugszinsen und Mahnkosten ist der Verkäufer zu keiner weiteren Lieferung aus irgendeinem laufenden Auftrag verpflichtet.

11. SEPA BANKEINZUGSVERFAHREN

Im Falle der Erteilung eines SEPA-Basis-Lastschriftmandates erfolgt der Einzug mittels Lastschrift innerhalb 10 Tagen nach Rechnungsdatum mit einem Skonto von 3 % auf alle rabattfähigen Beträge.

Die Vorabankündigung (Prenotifikation) wird bei inländischen Kunden 3 Tage und bei ausländischen Kunden 6 Tage vor dem Einzug ausgeführt. Der Käufer ist mit der Verkürzung der Frist für die Vorabankündigung (Prenotifikation) sowie mit der durch das Zahlungsavis angezeigten Mitteilung des Einzugs einverstanden. Der Käufer sichert zu, für die Deckung des Kontos zu sorgen. Kosten, die aufgrund von Nichteinlösung oder Rückbuchung der Lastschrift entstehen, gehen zu Lasten des Käufers, solange die Nichteinlösung oder die Rückbuchung nicht durch den Verkäufer verursacht wurde.

12. EIGENTUMSVORBEHALT

Die gelieferten Waren bleiben bis zur Erfüllung sämtlicher Ansprüche unser Eigentum. Die Waren dürfen bis zur Bezahlung weder verpfändet noch sicherungsübereignet werden. Eine Pfändung durch Dritte ist uns sofort anzuzeigen. Bei einem Weiterverkauf an Dritte wird in Höhe des offenen Betrages die Forderung aus dem Weiterverkauf bereits im Vorhinein an den Verkäufer abgetreten. Im Falle der Verarbeitung oder Vermischung ist der Rechtsverlust nach § 951 BGB auszugleichen. Der Käufer tritt bereits bei Vertragsabschluss den Anspruch an der neuen Sache – ggf. Teilanspruch an der verarbeiteten Sache – an den Verkäufer ab. Die Geltendmachung von Eigentumsvorbehaltsrechten gilt nicht als Rücktritt vom Vertrag. Kosten für Interventionen und Warenrücknahmen hat der Käufer zu tragen. Im Ausland hat der Käufer die Eigentumsvorbehaltsrechte des Verkäufers zu achten. Der Käufer trägt alle Kosten, die uns durch Wiederinbesitznahme aufgrund des vorbehaltenden Eigentums entstehen. Machen wir von unserem Anspruch auf Herausgabe Gebrauch, sind wir berechtigt – unbeachtet der Zahlungsverpflichtung des Käufers – den wieder in Besitz genommenen Kaufgegenstand nebst Zubehör durch freihändigen Verkauf bestmöglich zu verwerten.

13. GEWÄHRLEISTUNG

Beanstandungen müssen unverzüglich nach Empfang der Sendung schriftlich angezeigt werden. Das Versandgut ist bei Empfang auf Vollständigkeit und äußerlich erkennbare Beschädigung oder Mängel zu untersuchen. Unsere Gewährleistungspflicht erlischt insbesondere, wenn der gelieferte Gegenstand von fremder Seite verändert worden ist oder in von uns nicht freigegebenen Kombinationen mit fremden Teilen verwendet wurde und der Schaden in ursächlichem Zusammenhang damit steht. Bei begründeter Beanstandung erfolgt nach unserem Ermessen Ersatzlieferung oder wird Gutschrift erteilt. Jede weitergehende Mängelhaftung oder etwaige Schadensersatzansprüche bleiben ausgeschlossen.

14. SCHUHRETouREN

Rücksendungen bedürfen grundsätzlich unserer vorherigen Zustimmung. Bei Rücksendungen hat der Käufer den Nachweis über den Warenerhalt an uns zu führen. Hierzu genügt Bekanntgabe von Rechnungsnummer und Datum in Form einer Rechnerkopie. Um dem Käufer eine Gutschrift für die Warenrücksendung erteilen zu können, ist eine Warenrücksendung in einem verkaufsfähigen Zustand (ungetragen, unbeschädigt und unbeschmutzt) sowie mit den Einzelschuhetiketten (Modell, Größe, Charge) erforderlich. Eine kulanzweise Rückgabe, die 3 Monate nach Rechnungsdatum erfolgt, können nicht mehr zur Gutschrift bzw. Umtausch angenommen werden.

Sonderanfertigungen sind vom Umtausch ausgeschlossen. Dies beinhaltet insbesondere auch Kombinationen (Vermischungen) von Standardartikeln.

15. VERLETZUNG VON SCHUTZRECHTEN

Bei der Auftragserfassung und -bearbeitung arbeiten wir sorgfältig, um so eine Verletzung von Schutzrechten (Patent, Geschmacksmusterrechte, Gebrauchsmusterrechte) Dritter zu verhindern.

Durch ihre Weiterverarbeitung der von uns gelieferten Einlagenrohlinge kann es zu einer mittelbaren Verletzung durch uns kommen, welche aber nicht in unserem Haftungsbereich liegt, so dass wir im Falle einer Inanspruchnahme bei dem Auftraggeber Regress nehmen.

16. EXKLUSIVVERTRIEBSRECHT

Zum Erwerb von Exklusivvertriebsrechte an unserer Produkte ist grundsätzlich eine schriftliche Einräumung durch die Geschäftsleitung erforderlich.

17. DATENSCHUTZ

Der Käufer stimmt der Erhebung, Verarbeitung und Nutzung von personenbezogenen Daten, soweit sie für die Begründung, inhaltliche Ausgestaltung oder Änderung der Aufträge betrifft gem. Teledienstedatenschutzgesetz (TDDSG), Mediendiensteestaatsvertrag (MDStV), EU-Datenschutz-Grundverordnung (EU-DS-GVO) sowie sonstiger datenschutzrechtlicher Bestimmungen zu. Er gibt insb. seine Einwilligung gem. Art. 7 und Art. 8 DSGVO für die Verarbeitung oder Durchführung seines Auftrags erforderlich ist. Ihre Daten werden absolut vertraulich behandelt und nicht an fremde Dritte weitergegeben. Für die vollständige Abwicklung Ihrer Bestellung arbeiten wir mit Dienstleistern zusammen, denen wir bestimmte Daten (Name, Vorname, Straße) zur Auftragserfüllung übermitteln. Dies sind Dienstleister für die Zustellung der Bestellungen. Ebenso werden die für Abwicklung von Zahlungen an Dritte im Rahmen der Rechnungsbearbeitung weitergegeben. Alle unsere Dienstleister sind verpflichtet, die Daten nur zu oben genanntem Zweck zu verwenden und in keinem Fall an Dritte weiterzugeben.

18. SCHLUSSBESTIMMUNGEN, ERFÜLLUNGORT, GERICHTSSTAND

Sollte eine Bestimmung dieser Vertragsbedingungen ganz oder teilweise unwirksam sein oder werden, bleiben die sonstigen Regelungen hiervon unberührt. Die Parteien vereinbaren schon hiermit, diejenige rechtlich wirksame Regelung, dem wirtschaftlichen Zweck der unwirksamen Bestimmung am nächsten kommt. Wir weisen darauf hin, dass wir Daten des Käufers, die den Geschäftsverkehr mit ihm selbst oder von Dritten stammen, im Sinne der EU-Datenschutz-Grundverordnung (EU-DSGVO) verarbeiten. Nebenabreden sind nichtig, falls dieselben nicht ausdrücklich vom Verkäufer schriftlich bestätigt sind. Alle Rechtsbeziehungen unterliegen dem deutschen Zivil- und Handelsrecht unter Ausschluss der Regelungen des UN-Kaufrecht (CISG).

Lenningen, March 2019

Erfüllungsort sowie Gerichtsstand ist für beide Teile Kirchheim/Teck.

Die angegebenen Preise sind unverbindliche Preise ausschließlich Umsatzsteuer. Alle vorherigen Preislisten und Notierungen verlieren mit Erscheinen dieser Ausgabe ihre Gültigkeit.

Perpedes GmbH
Härtwasen 8 - 14
73252 Lenningen
T. +49 (0) 7021 738 30 - 0
F. +49 (0) 7021 738 30 - 298
info@perpedes.de
www.perpedes.de

WWW.PERPEDES.DE

Bestellung und Beratung:
Mo. - Do. 8.00 Uhr - 17.30 Uhr
Fr. 8.00 Uhr - 16.00 Uhr
T. +49 (0) 7021 738 30 - 0
F. +49 (0) 7021 738 30 - 298
info@perpedes.de

Adresse für Rücksendungen:
Perpedes GmbH
Tannenbergr. 139
73230 Kirchheim unter Teck